



Tenga en cuenta siempre las instrucciones de uso y manejo del fabricante del chasis.

La terminología relativa a la información de pesos utilizada en este manual de instrucciones se vuelve a explicar en detalle al final del manual de instrucciones (información legal sobre datos relacionados con el peso). Para más detalles sobre la información de pesos, ingrese a la sección "Información de pesos" de nuestro sitio web en www.sunlight.de/es/configurador o bien carado.com/es/es/informacion-sobre-el-peso

1	Garantía	5	5	Durante el viaje	41
2	Introducción	7	5.1	Viajar en la autocaravana.....	41
2.1	Generalidades	8	5.2	Velocidad de marcha.....	42
2.2	Indicaciones medioambientales	8	5.3	Frenos	42
3	Seguridad	11	5.4	Cinturones de seguridad	42
3.1	Protección contra incendios	11	5.4.1	Generalidades	42
3.1.1	Prevención de peligro de incendios	11	5.4.2	Colocación correcta del cinturón de seguridad.....	43
3.1.2	Extinguir el incendio	11	5.5	Sistemas de retención infantil	43
3.1.3	En caso de incendio	11	5.6	Sistema de sujeción para sillas de seguridad para niños ISOFIX	44
3.2	Generalidades	12	5.7	Sistema de sujeción para sillas de seguridad para niños ISOFIX para asientos de enchufe adicionales	45
3.3	Seguridad vial.....	13	5.8	Asiento del conductor y asiento del acompañante	46
3.4	Uso de un remolque	15	5.9	Reposacabezas.....	46
3.5	Instalación de gas.....	15	5.10	Disposición de los asientos	47
3.5.1	Indicaciones generales.....	15	5.11	Asiento de enchufe.....	47
3.5.2	Bombona de gas	17	5.12	Asientos de enchufe adicionales.....	48
3.6	Instalación eléctrica	17	5.13	Porta tablet	50
3.7	Instalación de agua	18	5.14	Elevalunas eléctrico	50
4	Antes de comenzar el viaje	19	5.15	Retrovisores exteriores, ajustables eléctricamente	51
4.1	Primera puesta en funcionamiento.....	19	5.16	Repostar con gasóleo	52
4.2	Permiso de circulación	19	5.17	Ad-Blue®	52
4.3	Carga útil	19	6	Colocar la autocaravana	53
4.3.1	Conceptos	20	6.1	Freno de mano	53
4.3.2	Cálculo de la capacidad de carga	24	6.2	Escalón de entrada	53
4.3.3	Sujeción y distribución de la carga	25	6.3	Cuñas de nivelación	53
4.3.4	Garaje trasero / espacio de almacenamiento trasero	30	6.4	Apoyos.....	53
4.3.5	Portabicicletas	31	6.4.1	Indicaciones generales.....	53
4.4	Escalón de entrada.....	32	6.4.2	Apoyos de elevación	54
4.5	Estor plegable para lunas delantera y laterales	33	6.5	Conexión de 230 V	55
4.6	Cortina oscurecedora para cabina del conductor	34	6.6	Frigorífico.....	55
4.7	Moqueta en la entrada de la cabina del conductor (modelo I).....	34	7	Vivir y estar.....	57
4.8	Revestimiento de PVC del suelo.....	34	7.1	Puertas	57
4.9	Televisor	35	7.1.1	Puerta del conductor, puerta de entrada, en el exterior	57
4.10	Bloqueo de sección (modelo I).....	35	7.1.2	Puerta de entrada, en el interior.....	58
4.11	Capó del motor (modelo I).....	36	7.1.3	Puerta de entrada, en el interior (tirador de la puerta semiredondo).....	58
4.12	Llenar agua limpia-lavaparabrisas (modelo I).....	36	7.1.4	Puerta del conductor, en el interior (modelo I)	59
4.13	Controlar el nivel de aceite del motor (modelo I)	37	7.1.5	Protección contra insectos en la puerta de entrada, extraíble	59
4.14	Cadenas para la nieve.....	37			
4.15	Seguridad vial.....	38			



7.2	Trampillas exteriores	60	9	Instalación eléctrica.....	97
7.2.1	Cerradura de la trampilla, de forma elíptica	60	9.1	Indicaciones de seguridad generales.....	97
7.3	Ventilación	61	9.2	Conceptos	97
7.4	Ventanas	61	9.3	Red de a bordo de 12 V	98
7.4.1	Ventana corredera sin bloqueo	62	9.3.1	Batería del habitáculo Tipo AGM	99
7.4.2	Ventana abatible con soportes automáticos	62	9.3.2	Carga de baterías a través de la alimentación de 230 V.....	101
7.4.3	Estor plegable y mosquitera enrollable	65	9.3.3	Carga de baterías a través del motor del vehículo (alternador)	101
7.4.4	Tragaluz con soportes giratorios.....	66	9.3.4	Cargar la batería del motor de arranque	101
7.4.5	Estor plegable y protección contra insectos	67	9.3.5	Amplificador de carga para la batería del habitáculo	102
7.4.6	Plisado en la ventana de la puerta de la superestructura alternativa.....	68	9.4	Bloque eléctrico (EBL 31).....	103
7.5	Claraboyas	68	9.4.1	Separador de batería	105
7.5.1	Claraboya con cierre de resorte	69	9.4.2	Selector de batería	105
7.5.2	Claraboya Heki (mini y midi)	71	9.4.3	Vigilancia de batería.....	105
7.6	Mesas	72	9.4.4	Carga de la batería.....	106
7.6.1	Mesa colgante con pata de apoyo articulada	72	9.4.5	Asignación del cable "Preparación SAT"	106
7.6.2	Mesa elevadora.....	73	9.5	Panel (LT 100).....	106
7.6.3	Mesa con tablero de la mesa plegable	74	9.5.1	Interruptor principal de 12 V.....	107
7.7	Lámparas.....	75	9.5.2	Serie de LED para tensión de batería	107
7.7.1	Foco.....	75	9.5.3	Serie de LED para nivel de llenado del depósito	109
7.7.2	Lámpara de LED (modelo I)	75	9.6	Red de a bordo de 230 V	110
7.8	Instalación de TV.....	76	9.6.1	Conexión de 230 V (caja de enchufe CEE)	110
7.9	Camas	78	9.6.2	Conectar la alimentación de 230 V	111
7.9.1	Cargas	78	9.7	Fusibles	112
7.9.2	Cama de alcoba	79	9.7.1	Fusibles de 12 V.....	112
7.9.3	Cama elevada	80	9.7.2	Fusible 230 V	117
7.9.4	Litera.....	82	10	Aparatos empotrados.....	119
7.9.5	Cama fija (resorte por presión de gas)	84	10.1	Generalidades	119
7.9.6	Superficie de descanso de camas individuales de la parte trasera	84	10.2	Calefacción / preparación de agua caliente	120
7.9.7	Dispositivo de ascenso para cama trasera (A60/A132)	84	10.2.1	Modelos con chimenea de salida de gases en el lado derecho del vehículo	120
7.10	Transformación para dormir	86	10.2.2	Interruptor de seguridad.....	121
7.10.1	Grupo de asientos central	86	10.2.3	Calefacción correcta.....	121
7.10.2	Banco delantero con banco longitudinal.....	87	10.2.4	Calefacción y preparación de agua caliente (Truma Combi).....	122
7.10.3	Banco delantero con asiento longitudinal.....	88	10.2.5	Calefacción de aire caliente y caldera con unidad de mando digital CP plus	123
7.10.4	Banco delantero (cama de reserva)	89	10.2.6	Válvula de seguridad/purga.....	128
8	Instalación de gas.....	91	10.2.7	Tubo de chimenea en la pared	129
8.1	Generalidades	91	10.2.8	Calentamiento eléctrico del piso	130
8.2	Bombonas de gas.....	93	10.2.9	Cocina	131
8.3	Consumo de gas	94	10.2.10	Cocina de gas	131
8.4	Cambio de bombonas de gas	94	10.2.11	Horno de gas con grill (Thetford Duplex)	132
8.5	Válvulas de paso de gas	95			



10.3	Campana (aire circulante)	134	12.6	Puesta fuera de servicio	163
10.4	Frigorífico	135	12.6.1	Puesta fuera de servicio transitoria	163
10.4.1	Rejilla de ventilación del frigorífico	135	12.6.2	Puesta fuera de servicio durante el invierno	165
10.4.2	Thetford serie N4000	135	12.6.3	Puesta en funcionamiento del vehículo tras puesta transitoria fuera de servicio o paralización durante el invierno	166
10.4.3	Bloqueo de la puerta del frigorífico	138			
11	Equipo sanitario	139	13	Mantenimiento	169
11.1	Suministro de agua, generalidades	139	13.1	Inspecciones oficiales	169
11.2	Depósito de agua	140	13.2	Trabajos de inspección	170
11.2.1	Tubo de llenado de agua potable con tapa	140	13.3	Trabajos de mantenimiento	170
11.2.2	Llenado de la instalación de agua	140	13.4	Cambio de bombillas, en el exterior ...	170
11.2.3	Rellenar agua	142	13.4.1	Luces frontales	171
11.2.4	Reducir la cantidad de agua para el viaje	142	13.4.2	Luces traseras	171
11.2.5	Purgar el agua	143	13.5	Cambio de bombillas, en el interior	172
11.2.6	Vaciar la instalación de agua	143	13.5.1	Lámparas de LED	173
11.2.7	Lugar de instalación de la válvula de seguridad/purga	144	13.6	Piezas de recambio	173
11.3	Depósito de aguas residuales	145	13.7	Placa de características	174
11.4	Cuarto de aseo	146	13.8	Etiquetas adhesivas de advertencia e información	174
11.5	Cuarto de aseo Vario	147			
11.5.1	Cuarto de aseo Vario con dos paredes giratorias	148	14	Ruedas y neumáticos	175
11.5.2	Cuarto de aseo Vario con pared giratoria y plisado	149	14.1	Generalidades	175
11.6	Inodoro	150	14.2	Selección de neumáticos	176
11.6.1	Inodoro basculable	150	14.3	Denominación de los neumáticos	177
11.6.2	Inodoro con banco fijo	151	14.4	Manejo de los neumáticos	177
11.6.3	Vaciar el depósito de aguas fecales	152	14.5	Par de apriete	178
11.6.4	Modo de invierno	152	14.6	Presión de los neumáticos	178
11.6.5	Puesta fuera de servicio transitoria	153			
12	Conservación	155	15	Localización de averías	181
12.1	Conservación exterior	155	15.1	Instalación de frenos	181
12.1.1	Generalidades	155	15.2	Instalación eléctrica	181
12.1.2	Lavado con un limpiador de alta presión	155	15.3	Instalación de gas	184
12.1.3	Lavar el vehículo	156	15.4	Cocina	185
12.1.4	Lunetas de vidrio acrílico	156	15.5	Campana	185
12.1.5	Bajos	157	15.6	Calefacción/caldera	186
12.1.6	Escalón de entrada	157	15.7	Frigorífico	187
12.2	Conservación interior	157	15.8	Suministro de agua	188
12.3	Instalación de agua	159	15.9	Superestructura	190
12.3.1	Limpiar el depósito de agua	159			
12.3.2	Limpiar las tuberías de agua	159	16	Datos técnicos	191
12.3.3	Desinfectar la instalación de agua	160	16.1	Dimensiones y cantidad permitida de personas	191
12.3.4	Depósito de aguas residuales	160			
12.4	Campana (aire circulante)	160	17	Consejos útiles	193
12.5	Conservación para la operación del vehículo en invierno	162	17.1	Normativa de tráfico en el extranjero	193
12.5.1	Preparaciones	162	17.2	Ayuda en las carreteras europeas	193
12.5.2	Modo de invierno	162	17.3	Suministro de gas en países europeos	194
12.5.3	Al finalizar el invierno	163	17.4	Disposiciones de peaje en países europeos	194



17.5	Consejos para pernoctar de forma segura durante el viaje	195	18	Información legal sobre datos relacionados con el peso	199
17.6	Consejos para acampar en invierno...	195			
17.7	Listas de comprobación para viajes ...	196			



Certificado de garantía

Datos del vehículo
Modelo:
Fabricante del vehículo/tipo de motor:
Número de serie:
Fecha de recepción:
Primera matriculación:
Comprado a la empresa:
Vencimiento del plazo de garantía:
Número de llave:
Número de chasis:
Dirección del cliente:
Apellido, nombre:
Calle, número:
C.P., población:
Sello y firma del distribuidor

Reservados los derechos a introducir modificaciones en la construcción, equipamiento y volumen de suministro. También hay relacionados equipamientos opcionales que no pertenecen al volumen de suministro de serie. Las descripciones y las ilustraciones en el presente prospecto no se pueden asignar a una versión concreta. Para todos los detalles solamente tiene validez la lista de equipamiento vigente respectivamente.

Descargo de responsabilidad

Toda la información técnica, los datos y las indicaciones para el uso, el funcionamiento y el mantenimiento que figuran en estas instrucciones de uso corresponden al estado más reciente en el momento de la impresión.

De la información, las ilustraciones y las descripciones utilizadas en estas instrucciones de uso no puede derivarse ninguna reclamación legal.

No aceptamos ninguna responsabilidad por daños debidos a:

- El incumplimiento de estas instrucciones de uso
- La utilización no conforme con el uso previsto
- Reparaciones inadecuadas
- Modificaciones técnicas de la instalación existente
- La instalación de piezas de recambio no aprobadas





¡Antes de la primera puesta en marcha, deben leerse completamente estas instrucciones de uso!

Llevar las instrucciones de uso siempre en el vehículo. Deben comunicarse también todas las disposiciones de seguridad a los demás usuarios.



- ▶ El incumplimiento de este símbolo puede provocar peligro para las personas.



- ▷ El incumplimiento de este símbolo puede provocar daños en el vehículo.



- ▷ Este símbolo hace referencia a recomendaciones o particularidades.



- ▷ Este símbolo hace referencia al comportamiento respetuoso con el medio ambiente.

Con su autocaravana recibirá una carpeta con la siguiente documentación para el vehículo:

- Instrucciones de uso y de montaje de diferentes aparatos empotrados
- Juego completo de suplementos del fabricante del chasis
- Certificación de prueba para instalaciones de gas según las disposiciones alemanas

Estas instrucciones de uso contienen apartados en los que se describen equipamientos referentes a los modelos o equipamientos opcionales. Estos apartados no vienen señalizados de ningún modo especial. Es posible que su vehículo no esté dotado de estos equipamientos opcionales. El equipamiento real del vehículo puede, por tanto, variar de algunas ilustraciones y descripciones.

Por otro lado, puede ser que su vehículo esté dotado de otros equipamientos opcionales no descritos en estas instrucciones de uso.

Los equipamientos opcionales se describen cuando necesitan una aclaración.

Deben seguirse las instrucciones de uso independientes que se adjuntan.



- ▷ Los datos de "derecha", "izquierda", "delante", "detrás" se refieren siempre al vehículo visto en la dirección de marcha.
- ▷ Todas las medidas y pesos son datos "aproximados".

Si no se respetan las indicaciones de estas instrucciones de uso y, a causa de este motivo, se producen daños en el vehículo, el derecho de garantía deja de ser válido.

Nuestros vehículos se perfeccionan constantemente. Rogamos comprensión por el hecho de que nos reservemos el derecho de realizar modificaciones en la forma, equipamiento y técnica. Por este motivo no pueden derivarse reclamaciones al fabricante del contenido de estas instrucciones de uso. Se describen los equipamientos conocidos e introducidos hasta el momento de la impresión.



No se permite la reimpresión, traducción y reproducción, incluso de forma resumida, sin la autorización por escrito del fabricante.

2.1 Generalidades

La autocaravana es un producto de Capron GmbH.

El vehículo está construido según el estado actual de la técnica y las reconocidas reglas en razón de la seguridad. A pesar de ello pueden ocasionarse daños personales o materiales en el vehículo, en caso de que no se respeten las indicaciones de seguridad y las instrucciones de uso.

Antes de su puesta en funcionamiento, aprovisionar el vehículo con el equipamiento reglamentario (por ejemplo, botiquín, chaleco reflectante, triángulos de señalización, etc.). En los viajes a otros países, se debe respetar la normativa local relativa al equipamiento.

Utilizar el vehículo sólo cuando se encuentre en un estado técnico perfecto. Tener en cuenta las instrucciones de uso.

Las averías que puedan perjudicar la seguridad de las personas o del vehículo deben hacerse reparar inmediatamente por parte de personal cualificado. Para evitar daños más amplios, en el caso de averías, observar la obligación de minimización del daño del usuario.

La instalación de frenos y la instalación de gas en el vehículo debe hacerse revisar y reparar exclusivamente por un taller especializado autorizado.

Las modificaciones en la superestructura solamente deben realizarse con autorización del fabricante.

El vehículo está destinado exclusivamente al transporte de personas. Solamente deben llevarse equipaje y accesorios hasta la masa máxima técnicamente admisible.

Deben cumplirse los plazos de revisión e inspección indicados por el fabricante.

2.2 Indicaciones medioambientales



- ▷ No perturbar la paz de la naturaleza ni ensuciar el medio ambiente.
- ▷ Básicamente se aplica lo siguiente: Las aguas residuales de cualquier tipo y la basura doméstica no se deben verter en las alcantarillas ni en plena naturaleza.
- ▷ Las aguas residuales se deben recoger únicamente en el depósito de aguas residuales de a bordo o, si no hay más remedio, en otros recipientes adecuados para ello.
- ▷ Vaciar los depósitos de aguas residuales y de aguas fecales solamente en estaciones de evacuación identificadas especialmente para ello en campings o en el lugar donde se está aparcado. En caso de permanecer en ciudades o cascos urbanos, tener en cuenta las indicaciones de cada lugar o pregunte por las estaciones de evacuación.
- ▷ Vaciar tantas veces como sea posible el depósito de aguas residuales, también cuando no esté lleno del todo (higiene).
Si es posible, el depósito de aguas residuales y, si fuera necesario, la tubería de desagüe deben aclararse con agua potable después de cada vaciado.



- ▷ No permitir jamás que se llene demasiado el depósito de aguas fecales. Vaciar de inmediato el depósito de aguas fecales, lo más tarde cuando se enciende el indicador del nivel de llenado.
- ▷ Las basuras domésticas deberán separarse también durante los viajes por clases: vidrio, latas, plástico y residuos orgánicos. En los municipios que se visiten, deben consultarse las posibilidades de eliminación. Las basuras domésticas no deben eliminarse en los cubos de la basura de los aparcamientos.
- ▷ Vaciar el cubo de la basura tantas veces como sea posible en los recipientes o contenedores previstos para este fin. Así se evitan olores desagradables y acumulaciones problemáticas de basura a bordo.
- ▷ No dejar funcionar innecesariamente el motor del vehículo cuando no esté en marcha. Un motor frío libera muchas sustancias nocivas especialmente durante el funcionamiento en ralentí. La forma más rápida de alcanzar la temperatura de servicio del motor es con el vehículo en movimiento.
- ▷ Utilizar para el inodoro productos químicos ecológicos y con una buena biodegradabilidad a una pequeña dosificación.
- ▷ Para las estancias prolongadas en cascos urbanos y municipios, deben buscarse aparcamientos registrados para autocaravanas. Consultar las posibilidades de aparcamiento en la ciudad o municipio correspondientes.
- ▷ Dejar siempre limpio el lugar donde ha estado aparcado.





Resumen del capítulo

En este capítulo encontrará importantes indicaciones de seguridad. Las indicaciones de seguridad son útiles para la seguridad de las personas y bienes materiales.

3.1 Protección contra incendios

3.1.1 Prevención de peligro de incendios



- ▶ No dejar nunca a los niños solos en el vehículo.
- ▶ Mantener alejados los materiales inflamables de los aparatos de calefacción y cocina.
- ▶ No utilizar nunca aparatos portátiles de calefacción o para cocinar.
- ▶ Únicamente personal cualificado autorizado está habilitado para modificar la instalación eléctrica, la instalación de gas o los aparatos empotrados.

3.1.2 Extinguir el incendio



- ▶ En el vehículo debe haber siempre un extintor de polvo seco. El extintor debe estar homologado, revisado y listo para funcionar.
- ▶ El extintor no va incluido en el volumen de suministro.
- ▶ Hacer revisar el extintor regularmente por personal cualificado autorizado. Observar la fecha de revisión.
- ▶ Mantener preparada una manta apagafuegos cerca de la cocina.

3.1.3 En caso de incendio



- ▶ Evacuar todos los ocupantes.
- ▶ Desconectar la alimentación eléctrica y separarla de la red.
- ▶ Cerrar la llave de paso principal de la bombona de gas.
- ▶ Dar la alarma y llamar a los bomberos.
- ▶ Extinguir el incendio, si es posible hacerlo sin riesgos.



- ▷ Cerciorarse de la posición y del manejo de las salidas de emergencia.
- ▷ Mantener libres las vías de escape.
- ▷ Seguir las instrucciones de uso del extintor.

Valdrán como salidas de emergencia todas las ventanas o puertas que satisfagan los criterios siguientes:

- Apertura hacia el exterior o desplazamiento en sentido horizontal
- Ángulo de abertura de por lo menos 70°
- Diámetro de la abertura libre de por lo menos 450 mm
- Distancia del piso del vehículo de máximamente 950 mm



3.2 Generalidades



- ▶ El oxígeno en el interior del vehículo se consume debido a la respiración o al funcionamiento de aparatos empotrados a gas. Por ello, el aire usado debe ser reemplazado permanentemente. Para este fin se han instalado ventilaciones forzosas (p. ej. claraboyas con ventilación forzosa) en el vehículo. No cubrir ni obstruir las ventilaciones forzosas ni en el interior ni en el exterior, p. ej. con una manta. Mantener las ventilaciones forzosas libres de nieve y polvo. Existe peligro de asfixia debido a la acumulación del contenido de CO₂.
- ▶ No utilizar los espacios de almacenamiento como lugar para dormir o estancia para personas o animales. Estos compartimientos no disponen de ventilación forzada. Existe el peligro de asfixia debido a una falta de oxígeno y al aire de escape de la calefacción.
- ▶ Tener en cuenta la altura de paso de las puertas.



- ▷ Para los aparatos empotrados (calefacción, cocina, frigorífico, etc.) y para el vehículo básico (motor, frenos, etc.) son normativas las instrucciones de funcionamiento y las de uso correspondientes. Deben respetarse necesariamente.
- ▷ Al añadir accesorios o equipamientos opcionales pueden modificarse las dimensiones, el peso y el comportamiento de marcha del vehículo. Las piezas adosadas deben registrarse parcialmente en la documentación del vehículo.
- ▷ Utilizar exclusivamente llantas y neumáticos homologados para el vehículo. Consultar los detalles sobre el tamaño de llantas y neumáticos autorizados en la documentación del vehículo o con los distribuidores y centros de servicio.
- ▷ Al estacionar el vehículo, acoplar el freno de mano.
- ▷ No pisar el capó del vehículo de los modelos semi-integrales.



- ▷ Al abandonar el vehículo es imprescindible cerrar todas las puertas, trampillas exteriores y ventanas.
- ▷ Siempre se debe llevar el equipamiento reglamentario (por ejemplo, botiquín, chaleco reflectante, triángulos de señalización, etc.). En los viajes al extranjero, es aplicable la normativa correspondiente al país en el que nos encontremos.
- ▷ Únicamente hacer circular el vehículo en el tráfico si el conductor del vehículo posee un permiso de conducir válido para la clase del vehículo.
- ▷ Si se vendiera el vehículo, deben entregarse al nuevo propietario todas las instrucciones de uso del vehículo y de los aparatos empotrados.



3.3 Seguridad vial



- ▶ Antes de comenzar el viaje, comprobar que la instalación de señalización y alumbrado, la dirección y los frenos funcionan correctamente.
- ▶ Después de un tiempo de parada prolongado (10 meses aprox.) hacer revisar la instalación de frenos y de gas por un taller especializado autorizado.
- ▶ Antes de comenzar el viaje, asegurar la cama elevada.
- ▶ Antes de comenzar el viaje y después de breves pausas en el viaje, comprobar si el escalón de entrada está totalmente introducido.
- ▶ Girar todos los asientos giratorios en la dirección de marcha y bloquearlos antes de comenzar el viaje. Durante el viaje, los asientos giratorios deben permanecer bloqueados en dirección de marcha.
- ▶ Antes de comenzar el viaje, almacenar el televisor en un lugar seguro.
- ▶ Durante el viaje, las personas deben permanecer exclusivamente en las plazas de asiento autorizadas (véase el capítulo 5). Puede consultar el número de plazas de asiento autorizado en la documentación del vehículo.
- ▶ En las plazas de asiento es obligatorio llevar cinturones de seguridad.
- ▶ Ponerse el cinturón de seguridad antes de comenzar el viaje y mantenerlo durante todo el viaje.
- ▶ Está prohibido permanecer en la alcoba durante el viaje.
- ▶ Asegurar a los niños siempre con los dispositivos de seguridad para niños prescritos para la correspondiente estatura y peso.
- ▶ Fijar los sistemas de retención infantil sólo en las plazas de asiento designadas para ello. Si se activa el airbag frontal del asiento del acompañante, sólo pueden utilizarse sistemas de retención infantil orientados hacia delante en el asiento del acompañante.
- ▶ El vehículo básico es un vehículo industrial (camión pequeño). Debe cambiarse la forma de conducir consecuentemente.
- ▶ Observar la altura total del vehículo (incluyendo las cargas en el techo) para pasos inferiores, túneles o similares.
- ▶ En invierno, antes de comenzar el viaje, el techo debe estar limpio de nieve y hielo.
- ▶ Comprobar la presión de los neumáticos regularmente, antes de comenzar el viaje o cada 2 semanas. Una deficiencia en la presión de los neumáticos provoca un desgaste excesivo y puede provocar el deterioro de las ruedas llegando incluso a reventarse. El vehículo puede quedar fuera de control (véase apartado 14.6).
- ▶ No hacer funcionar la calefacción en gasolineras. ¡Peligro de explosión!
- ▶ No hacer funcionar la calefacción en espacios cerrados. ¡Peligro de asfixia!



- ▷ Antes de comenzar el viaje, distribuir la carga útil uniformemente en el vehículo (véase el capítulo 4).
- ▷ Al estar cargando el vehículo y durante las pausas en el viaje, por ejemplo, al volver a cargar equipaje o alimentos, observar la masa máxima técnicamente admisible y la masa máxima técnicamente admisible sobre el eje (véase la documentación del vehículo).
- ▷ Antes de comenzar el viaje, cerrar las puertas del armario, la puerta del cuarto de aseo, todos los cajones y las trampillas. Engatillar el seguro de la puerta del frigorífico.
- ▷ Antes de comenzar el viaje, cerrar las ventanas y claraboyas.
- ▷ Antes de comenzar el viaje, cerrar todas las trampillas exteriores y bloquear las cerraduras de las trampillas.
- ▷ Antes de comenzar el viaje, quitar los apoyos externos.
- ▷ Antes de comenzar el viaje, poner la antena en su posición de estacionamiento.
- ▷ En el primer viaje y después de cada cambio de ruedas, reajustar los tornillos/tuercas de las ruedas después de 50 km. Posteriormente, revisar periódicamente que estén firmemente apretadas. Par de apriete, véase el capítulo 14.
- ▷ Los neumáticos no deben tener más de 6 años porque el material se hace frágil con el paso del tiempo (véase el capítulo 14).
- ▷ Los neumáticos, la suspensión de las ruedas y la dirección están sometidas a una carga adicional cuando se instalan las cadenas para la nieve. Al llevar las cadenas para la nieve, conducir lentamente (máximamente 50 km/h) y sólo por calzadas que estén totalmente cubiertas de nieve. De lo contrario podría dañarse el vehículo.
- ▷ Remolcar el vehículo sólo por la parte delantera. El vehículo no dispone de ninguna argolla de remolque en la parte trasera.



- ▷ Las instrucciones de uso del vehículo básico Ford describe que la argolla de remolque se encuentra debajo del asiento del acompañante. En la autocaravana, sin embargo, la argolla de remolque (Fig. 1,1) está alojada en un soporte en el descansillo del garaje trasero.

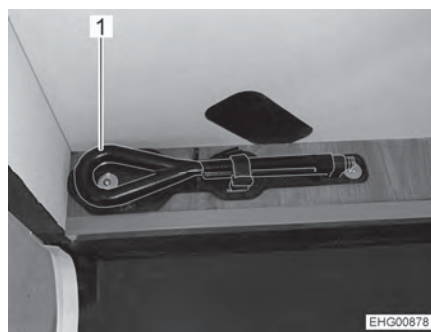


Fig. 1 Argolla de remolque



3.4 Uso de un remolque



- ▶ Se ruega precaución al enganchar o desenganchar un remolque. ¡Riesgo de accidentes y lesiones!
- ▶ Al acoplar o desacoplar no debe haber ninguna persona entre la autocaravana y el remolque.

3.5 Instalación de gas

3.5.1 Indicaciones generales



- ▶ El usuario de la instalación de gas es responsable de la ejecución de inspecciones periódicas y del cumplimiento de los intervalos de mantenimiento.
- ▶ Antes de comenzar el viaje, al abandonar el vehículo o si no se utilizan los equipos de gas, cerrar todas las válvulas de paso de gas y la llave de paso principal de la bombona de gas.
- ▶ Durante el repostaje, sobre ferrys o en el garaje deberán estar desconectados todos los aparatos que funcionan a gas (según el equipamiento: la calefacción, la cocina, el horno, el grill, el frigorífico). ¡Peligro de explosión!
- ▶ En caso de que un aparato funcione a gas, no ponerlo en funcionamiento en recintos cerrados (p. ej. garajes). ¡Peligro de intoxicación y asfixia!
- ▶ El mantenimiento, la reparación o la revisión de la instalación de gas deben realizarse exclusivamente en un taller especializado autorizado.
- ▶ Hacer que revisen la instalación de gas, antes de su puesta en funcionamiento, en un taller autorizado siguiendo las disposiciones nacionales. Esto también rige para vehículos sin matricular. Las posibles modificaciones en la instalación de gas deben hacerse comprobar inmediatamente en un taller especializado autorizado.
- ▶ También se deben comprobar el regulador de presión de gas, las gomas del gas y los tubos de escape. El regulador de presión de gas y las gomas del gas deben sustituirse en conformidad con los plazos especificados a nivel nacional (a más tardar después de 10 años). El responsable de hacer que se tome tal medida es el titular del vehículo.
- ▶ ¡En caso de que haya defectos en la instalación de gas (olor a gas, elevado consumo de gas) existe peligro de explosión! Cerrar la llave de paso principal de la bombona de gas. Abrir las puertas y las ventanas y ventilar bien.
- ▶ Con un defecto en la instalación de gas: No fumar, no encender fuego ni accionar aparatos eléctricos (interruptores de luz, etc.). Verificar la estanqueidad de tuberías y elementos conductores de gas con algún pulverizador para buscar fugas. No verificar con ninguna llama abierta.
- ▶ En los racores de empalme instalados en el interior únicamente se deberán conectar los aparatos previstos. No hacer funcionar ningún aparato en el exterior del vehículo si el mismo está conectado en un racor de empalme instalado en el interior.
- ▶ Está prohibido calentar durante el viaje.



- ▶ Está prohibido cocinar durante el viaje.
- ▶ Antes de la puesta en funcionamiento de la cocina, asegurar una ventilación suficiente. Abrir la ventana o la claraboya.
- ▶ No utilizar dispositivos de cocina y horneado de funcionamiento a gas para fines de calefacción.
- ▶ Si se dispone de varios aparatos de gas, se necesitará una válvula de paso por cada aparato de gas. Si no se utilizan aparatos individuales, debe cerrarse la válvula de paso de gas de los correspondientes aparatos.
- ▶ Las válvulas de seguridad del encendido han de cerrarse al cabo de un minuto de apagar la llama de gas. Al hacerlo debe escucharse un clic. Comprobar el funcionamiento periódicamente.
- ▶ Los aparatos de gas instalados están diseñados exclusivamente para funcionar con gas propano y gas butano o con una mezcla de ambos. El regulador de presión de gas y todos los aparatos de gas instalados están diseñados para una presión de servicio de 30 mbares.
- ▶ El gas propano se puede gasificar hasta $-42\text{ }^{\circ}\text{C}$, sin embargo, el gas butano solamente hasta los $0\text{ }^{\circ}\text{C}$. Con temperaturas más bajas ya no existe presión de gas. El gas butano no es apropiado para usarlo en invierno.
- ▶ La caja para bombonas de gas, debido a su función y construcción, es una cavidad abierta hacia fuera. No cubrir u obturar la ventilación forzosa montada de serie. De otra manera no se podrá evacuar el gas de un escape al exterior.
- ▶ La caja para bombonas de gas no deberá ser usada como espacio de almacenamiento.
- ▶ Asegurar la caja para bombonas de gas contra el acceso de personas no autorizadas. Para ello, cerrar la línea de alimentación.
- ▶ La llave de paso principal de la bombona de gas debe ser accesible.
- ▶ No conectar ningún aparato que funcione con gas (p. ej. grill de gas) si no está diseñados para una presión de gas de 30 mbares.
- ▶ El tubo de escape tiene que estar fijado hermético y fuertemente a la calefacción y a la chimenea. El tubo de escape no debe presentar daños.
- ▶ Los gases tienen que poderse escapar al aire libre sin obstáculos y tiene que entrar aire sin obstáculos. Por lo tanto, mantener limpias y libres (p. ej. de nieve y hielo) las chimeneas de salida de gases y las aberturas de aspiración. No deberá haber muros de nieve ni faldones apoyados en el vehículo.



3.5.2 Bombona de gas



- ▶ Manejar bombonas de gas llenas o vaciadas fuera del vehículo únicamente estando cerrada la llave de paso principal e instalada la caperuza protectora.
- ▶ Llevar las bombonas de gas siempre en la caja para las mismas.
- ▶ Colocar las bombonas de gas en posición vertical.
- ▶ Atar las bombonas de gas de forma segura contra torsión y vuelcos.
- ▶ Conectar la goma del gas en la bombona de gas sin que esté sometida a algún esfuerzo por tracción.
- ▶ Cuando las bombonas de gas no están conectadas a la goma del gas siempre se les deberá colocar la caperuza protectora.
- ▶ Cerrar la llave de paso principal de la bombona de gas antes de retirar el regulador de presión o la goma del gas de la bombona.
- ▶ Según la conexión, desenroscar la goma del gas de la bombona de gas y volverla a enroscar en la bombona de gas a mano o con una llave especial apropiada. Por lo general, la bombona de gas tiene una rosca izquierda. **No** apretar demasiado firmemente.
- ▶ Utilizar únicamente reguladores de presión de gas especiales con válvula de seguridad para el uso en vehículos. No se autorizan otros reguladores, pues no resisten las fuertes sollicitaciones.
- ▶ Con temperaturas inferiores a 5 °C se debe utilizar un deshelador (Eis-Ex) para reguladores de presión de gas.
- ▶ Utilizar únicamente bombonas de gas de 11 kg o de 5 kg. (El tamaño de las bombonas de gas podrá variar según el país.)
- ▶ Para bombonas de gas exteriores utilizar la menor longitud de tubo flexible posible (máx. 150 cm).
- ▶ Nunca se deberán bloquear las rendijas de ventilación en el piso debajo de las bombonas de gas.

3.6 Instalación eléctrica



- ▶ Sólo personal especializado podrá trabajar en la instalación eléctrica.
- ▶ Antes de que se realicen trabajos en la instalación eléctrica, desconectar todos los aparatos y luces, desembornar la batería y separar de la red el vehículo.
- ▶ Utilizar solamente fusibles originales con los valores prefijados.
- ▶ Cambiar los fusibles defectuosos solamente cuando se haya identificado y solucionado la causa del fallo.
- ▶ No puentear jamás ni reparar los fusibles.



3.7 Instalación de agua



- ▶ El agua estancada en el depósito de agua o en las tuberías de agua deja de ser potable en poco tiempo. Por lo tanto, antes de cada uso del vehículo, limpiar bien las tuberías de agua y el depósito de agua. Después de cada uso del vehículo, vaciar completamente el depósito de agua y las tuberías de agua.
- ▶ En puestas fuera de servicio de más de una semana, desinfectar la instalación de agua antes del uso del vehículo (véase apartado 12.3).



- ▷ En caso de que el vehículo no se utilice por varios días, o no se caliente existiendo el peligro de congelación, vaciar toda la instalación de agua. Asegurar que la alimentación de 12 V esté desconectada en el panel. De lo contrario, la bomba de agua se calentará y podrá quedar dañada. Dejar abiertos los grifos de agua en la posición central. Dejar abiertas todas las llaves de desagüe. De tal manera podrán evitarse daños por heladas en los aparatos empotrados, daños por heladas en el vehículo y residuos en los componentes conductores de agua.



Resumen del capítulo

En este capítulo encontrará información importante con respecto a lo que deberá tener en cuenta antes de comenzar el viaje y que actividades deberá ejecutar antes de comenzar el viaje.

Al final del capítulo encontrará una lista de comprobación en la que se resumen los puntos más importantes.

4.1 Primera puesta en funcionamiento



- ▷ En el primer viaje y después de cada cambio de ruedas, reajustar los tornillos/tuercas de las ruedas después de 50 km. Posteriormente, revisar periódicamente que estén firmemente apretadas. Par de apriete, véase el capítulo 14.

Junto con la autocaravana se suministra un juego de llaves con llaves para el vehículo básico y con llaves para la superestructura.

Guardar siempre una llave de reserva fuera del vehículo. Anotar el número de la llave correspondiente. En caso de pérdida, puede solicitarse ayuda de nuestros distribuidores y talleres autorizados.

4.2 Permiso de circulación

Su vehículo es un vehículo de motor que requiere la matriculación. Observar las disposiciones nacionales relativas al permiso de circulación del vehículo.

Tener en cuenta que en algunos países aparte de la placa de matrícula de la UE es obligatoria otra placa de matrícula con la nacionalidad.

4.3 Carga útil



- ▶ La sobrecarga del vehículo y de los ejes puede provocar, p. ej., una merma en la respuesta de la dirección (cambios en el comportamiento de conducción) o una sobrecarga de los neumáticos, y, por lo tanto, un mayor riesgo de reventones o una mayor distancia de frenado. Esto supone un riesgo de perder el control del vehículo y poner en peligro a otros usuarios de la carretera, así como a usted mismo. Si no está seguro acerca del cumplimiento de la masa máxima técnicamente admisible con el vehículo cargado, tiene la posibilidad de pesar/controlar el vehículo en básculas públicas o con socios comerciales concretos.
- ▶ En la documentación del vehículo se indica la masa máxima técnicamente admisible o bien la masa incluyendo los equipamientos opcionales de fábrica (masa real del vehículo) pero no el peso del vehículo cargado (véase apartado 4.3.1). Por su propia seguridad, le recomendamos pesar el vehículo cargado (con todos los objetos que se llevan en el vehículo durante el viaje y todas las personas) en una báscula pública antes de comenzar el viaje.
- ▶ Adaptar la velocidad a la carga útil. Con una carga útil elevada se prolonga la distancia de frenado.



- ▷ No exceder la masa máxima técnicamente admisible y la masa máxima técnicamente admisible sobre el eje indicadas en la documentación del vehículo con la carga útil.
- ▷ Los accesorios montados y equipamientos opcionales reducen la capacidad de carga.
- ▷ Al cargar, prestar atención a que el centro de gravedad de la carga útil se encuentre directamente sobre el piso del vehículo. De otra manera podrán alterarse las cualidades de marcha del vehículo.



- ▷ Si en la situación práctica de conducción el vehículo supera la masa máxima técnicamente admisible establecida por el fabricante, existe el riesgo de sufrir consecuencias legales, como una multa o la pérdida del seguro.

Cargas máximas permitidas

Denominación	Carga (kg)
Portabicicletas Para 4	60
Garaje trasero y espacio de almacenamiento trasero	150 ¹⁾
Armario de cama elevada, izquierdo y derecho respectivamente	5

¹⁾ Si el vehículo lleva montado un acoplamiento de remolque, la carga admisible es de 250 kg.



- ▷ Para consultar los datos referentes a las cargas máximas permitidas en las camas véase apartado 7.9.1.

4.3.1 Conceptos



- ▷ Actualmente, en la técnica el término "masa" ha sustituido el término "peso". Pero en el uso cotidiano del idioma "peso" todavía es el término más acostumbrado. Por tanto, para un mejor entendimiento, el término "masa" únicamente se utiliza en formulaciones fijas de los apartados siguientes.

Masa máxima técnicamente admisible

La masa máxima técnicamente admisible es un valor fijado por el fabricante que, por motivos de seguridad, el vehículo no puede sobrepasar nunca, ni siquiera estando cargado (p. ej., 3500 kg). Para más información sobre la masa máxima técnicamente admisible del modelo escogido, consulte los documentos de registro y la placa del carrocerero colocada en el vehículo.

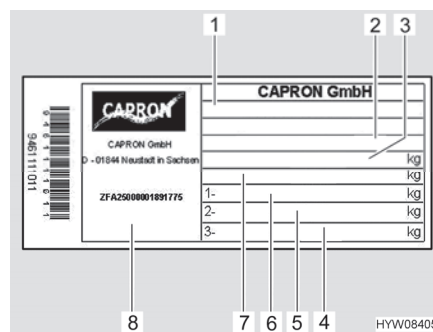


Fig. 2 Placa del fabricante

- 1 Tipo
- 2 Siglas del fabricante y número de la superestructura
- 3 Masa máxima técnicamente admisible del vehículo
- 4 Libre
- 5 Masa máxima técnicamente admisible sobre el eje trasero
- 6 Masa máxima técnicamente admisible sobre el eje delantero
- 7 Masa máxima técnicamente admisible del vehículo con remolque
- 8 Número de serie



La masa máxima en carga técnicamente admisible se compone de la **masa real del vehículo** y de la **carga útil**.

El fabricante indica en la documentación del vehículo la masa máxima técnicamente admisible en estado cargado (masa máxima admisible).

Masa real del vehículo

La masa real del vehículo se compone de la masa en orden de marcha para el viaje y el peso de los equipamientos opcionales de fábrica.

Masa en orden de marcha

La masa en orden de marcha es el peso del vehículo de serie listo para el viaje (sin equipamiento opcional de fábrica).

La masa en orden de marcha se compone de:

- Peso en vacío (masa del vehículo vacío) con el equipamiento de serie integrado en fábrica (sin equipamientos opcionales de fábrica).
- Peso del conductor
- Peso del equipamiento básico
- Grasas, aceites y líquidos refrigerantes rellenos
- Depósito de agua potable lleno al 100 %
- Bombona de gas de aluminio llena al 100 %
- Depósito de combustible lleno al 90 %

Como el peso del conductor siempre se calculan 75 kg independientemente de lo que el conductor pese realmente.

El equipamiento básico comprende todos los objetos de equipamiento y líquidos necesarios para un empleo del vehículo seguro y conforme a las normas. El peso del equipamiento básico comprende:

- Un sistema de agua potable lleno
- Un sistema de calefacción lleno
- Una cisterna de inodoro llena
- Un tambor de cable para la alimentación de 230 V

Los depósitos de aguas residuales y de aguas fecales están vacíos.

Ejemplo para calcular el equipamiento básico

Depósito de agua de 100 l (la capacidad de llenado puede reducirse si es necesario a causa del peso abriendo una llave de rebosadero de fábrica)	100 kg
Bombona de gas (11 kg _{gas} + 5,5 kg _{bombona de gas de aluminio})	+ 16,5 kg
Caldera de 10 l	+ 10 kg
Tambor de cable para la alimentación de 230 V	+ 4 kg
Suma	= 130,5 kg

La masa en orden de marcha y la masa real del vehículo las indica el fabricante en la documentación del vehículo.

Posibilidad de carga restante

Para determinar la posibilidad de carga restante, es importante conocer la masa real pesada de su vehículo. Por eso, al terminar de fabricar su vehículo, determinamos por primera vez el peso real por medio de un pesaje al final de la línea. De este modo, se calcula la masa en orden de marcha, más el peso de todo el equipamiento opcional solicitado y montado de fábrica.

A través de esta masa real pesada, puede calcular la posibilidad de carga restante para equipajes y otros accesorios.

**Ejemplo:**

Masa máxima técnicamente admisible - masa real pesada - masa de los pasajeros = posibilidad de carga restante

3500 kg – 3000 kg – 225 kg (3 x 75 kg) = 275 kg



- ▷ Tenga en cuenta que, al calcular la posibilidad de carga restante en la fábrica, se estima de forma generalizada una masa del conductor (incluida en la masa real pesada) y una masa de los pasajeros de 75 kg por cada plaza de asiento. Debido a los distintos pesos de las personas, la posibilidad de carga restante real de su vehículo puede variar.
- ▷ La masa real pesada en fábrica de su vehículo puede modificarse de forma mínima posteriormente debido a los efectos del clima y, p. ej., la absorción o liberación de humedad que estos pueden causar. Todas las modificaciones posteriores de su vehículo, p. ej., al instalar accesorios con el socio comercial o añadir elementos y/o realizar cambios, repercuten en la masa real pesada del vehículo y, de este modo, también en la posibilidad de carga restante. Evitar que se supere la masa máxima técnicamente admisible será responsabilidad del socio comercial desde el retiro del vehículo en la fábrica hasta la entrega y será responsabilidad suya después de la entrega por parte del socio comercial. Si no está seguro acerca del cumplimiento de la masa máxima técnicamente admisible con el vehículo cargado, tiene la posibilidad de pesar/controlar el vehículo en básculas públicas o con socios comerciales concretos.
- ▷ La masa real de su vehículo pesada en fábrica y la posibilidad de carga restante en consecuencia serán comunicadas a su socio comercial al entregarle la factura, quien tiene la obligación de transmitirle a usted la información. Si no lo hace, usted puede ponerse en contacto con su socio comercial y solicitarle la información. Nuestras básculas cumplen con todos los requisitos normativos y exigencias legales, y se someten a trabajos de mantenimiento, control y calibrado con regularidad. Sin embargo, es técnicamente imposible evitar un cierto nivel mínimo de tolerancia. Asimismo, el peso del vehículo puede variar ligeramente debido a los efectos del clima y, p. ej., la absorción o liberación de humedad que estos pueden causar. Por eso, el peso real del vehículo puede diferir por unos pocos kilogramos del peso real informado.

La carga útil se compone de:

- Carga convencional
- Equipamiento opcional
- Equipamiento personal



- ▷ La carga útil del vehículo podrá aumentarse reduciendo la masa real del vehículo. Para esto, por ejemplo está permitido vaciar los recipientes de líquidos o sacar las bombonas de gas.

Las explicaciones con respecto a los componentes individuales de la carga útil se encuentran en el texto a continuación.



Carga convencional

La carga convencional es el peso que el fabricante ha previsto para los pasajeros.

Carga convencional significa: Para cada plaza de asiento que el fabricante ha previsto se calculan 75 kg independientemente de lo que los pasajeros pesen realmente. La plaza del conductor ya va incluida en la masa en orden de marcha y **no** se debe incluir en el cálculo.

En la documentación del vehículo el fabricante indica el número de plazas de asiento.

Equipamiento opcional

El equipamiento opcional incluye todos los equipamientos no incluidos en el equipamiento estándar que se instalan en el vehículo bajo la responsabilidad del fabricante.

- Acoplamiento de remolque
- Barandilla de tejado
- Toldillo
- Portabicicletas y portamotocicletas
- Instalación de antena parabólica

Para los pesos de los diferentes equipamientos opcionales se puede consultar al fabricante.

Equipamiento personal

El equipamiento personal incluye todos los objetos transportados en el vehículo que no están incluidos en la carga convencional ni en el equipamiento opcional. Por ejemplo lo siguiente forma parte del equipamiento personal:

- Alimentos
- Vajilla
- Ropa
- Ropa de cama
- Juguetes
- Libros
- Artículos de aseo
- Pequeños aparatos eléctricos (p. ej. cafetera)

Además en el equipamiento personal también se incluyen, independientemente de dónde se guarden:

- Animales
- Bicicletas
- Equipos deportivos

Según las disposiciones vigentes, el fabricante debe proveer un peso mínimo para el equipamiento personal que se calcula conforme a la fórmula siguiente:

Fórmula $\text{Peso mínimo } M \text{ (kg)} = 10 \times N + 10 \times L$

Explicación N = número máximo de personas inclusive conductor, según datos del fabricante

L = longitud total del vehículo en metros



4.3.2 Cálculo de la capacidad de carga



- ▶ ¡Jamás exceder la masa máxima en carga técnicamente admisible!
- ▶ En la documentación del vehículo se indica la masa máxima técnicamente admisible o bien la masa incluyendo los equipamientos opcionales de fábrica (masa real) pero no el peso del vehículo cargado (véase apartado 4.3.1). Por su propia seguridad, le recomendamos pesar el vehículo cargado (con todos los objetos que se llevan en el vehículo durante el viaje y todas las personas) en una báscula pública antes de comenzar el viaje.

La capacidad de carga (véase apartado 4.3.1) es la diferencia de peso entre

- la masa máxima en carga técnicamente admisible y
- la masa real del vehículo.

Ejemplo para calcular la capacidad de carga

	Masa en kg a incluir en el cálculo	Cálculo
Masa máxima técnicamente admisible conforme a la documentación del vehículo	3500	
Masa real del vehículo incluyendo el equipamiento estándar según la documentación del vehículo	- 3070	
Resulta en una carga útil permitida de	430	
Valor general de 10 kg por metro de longitud del vehículo (en el ejemplo: 7,00 m)	-70	
Carga convencional, p. ej. 3 personas a 75 kg c/u	- 225	
Equipamientos opcionales y accesorios	- 40	
Da como resultado para la masa útil personal	= 95	

La masa útil se calcula sobre la base del Reglamento (CE) nº 1230/2012.

Sin embargo, el cálculo de la capacidad de carga a partir de la diferencia entre la masa máxima en carga técnicamente admisible y la masa real del vehículo declarada por el fabricante es sólo un valor teórico.

Sólo si el vehículo se pesa en una báscula pública con los depósitos llenos (combustible y agua), las bombonas de gas llenas y el equipamiento opcional completo (y accesorios) se puede determinar la capacidad de carga real.

En esto, proceder del siguiente modo:

- Primero avanzar únicamente hasta que se encuentren las ruedas delanteras sobre la balanza y dejar pesar.
- A continuación, desplazar el vehículo hasta que las ruedas traseras se encuentren sobre la balanza y dejar pesar.

Los valores individuales indican las masas actuales sobre los ejes. Éstas son importantes para el cargamento correcto del vehículo (véase apartado 4.3.3). La suma de los valores es el peso actual del vehículo.

La diferencia entre la masa máxima en carga técnicamente admisible y el peso del vehículo determinado en la balanza es la capacidad de carga real.



De ésta a la vez puede determinarse cuánto peso sobra para el equipamiento personal:

- Determinar el peso de las personas que participan en el viaje y restarlo del valor de la capacidad de carga real.

El resultado es el peso del equipamiento personal que realmente puede cargarse.

4.3.3 Sujeción y distribución de la carga



- ▶ La masa máxima técnicamente admisible en estado cargado no debe excederse por motivos de seguridad.
- ▶ Repartir la carga uniformemente sobre el lado izquierdo y derecho del vehículo.
- ▶ Repartir la carga uniformemente sobre los dos ejes. Observar la masa máxima técnicamente admisible sobre el eje especificada en la documentación del vehículo. Tener en cuenta también la capacidad de carga admitida de los neumáticos (véase el capítulo 14).
- ▶ Cargas pesadas detrás del eje trasero pueden descargar el eje delantero debido a la acción de palanca ($\frac{1}{2} \frac{1}{2}$). Esto es sobre todo el caso con una proyección trasera larga, cuando se transporta una motocicleta en el portador trasero o cuando el espacio de almacenamiento trasero lleva carga pesada. La descarga del eje delantero influye negativamente sobre las cualidades de marcha en los vehículos impulsados frontalmente.
- ▶ Guardar todos los objetos de tal manera que no puedan resbalarse. Para ello, por ejemplo, colocar los objetos uno al lado del otro de modo que no queden espacios vacíos entre ellos y no puedan deslizarse. Utilizar también alfombrillas antideslizantes.
- ▶ Guardar los objetos pesados (toldo, conservas etc.) cerca de un eje. Para guardar objetos pesados son apropiados sobre todo los espacios de almacenamiento bajos cuyas puertas no puedan abrirse en dirección de marcha.
- ▶ Apilar los objetos más ligeros (ropa) en los armarios suspendidos.
- ▶ El portabicicletas solo debe cargarse con bicicletas (máx. 4 unidades).



- ▷ No cargar los armarios suspendidos (armarios con trampilla) con más que un máximo de 10 kg por metro lineal o bien un máximo de 5 kg por compartimento.
- ▷ No cargar los compartimentos de almacenamiento del techo ("nidos de golondrina" sin trampilla) con más que un máximo de 5 kg por compartimento.
- ▷ No cargar los compartimentos de los armarios y los grandes compartimentos de almacenamiento cerca del piso (con o sin puerta) con más que un máximo de 5 kg por compartimento.
- ▷ No cargar ninguno de los cajones con más que un máximo de 10 kg.
- ▷ No cargar el cubertero con más que un máximo de 5 kg.

Los espacios de almacenamiento grandes también ofrecen lugar para objetos pesados. En determinadas circunstancias, con esto se excederá la masa sobre el eje delantero o el eje trasero.



Pero de ninguna manera deberán sobrecargarse los ejes individuales. Por tanto tiene importancia la distancia hacia el eje con la que se almacena la carga.

Tenga en cuenta la siguiente información al cargar el vehículo, con el fin de garantizar un viaje seguro:

- El equipaje y otros objetos que se trasladen en el vehículo deben distribuirse de forma equilibrada entre el lado izquierdo y el derecho del vehículo.
- Los objetos pesados o voluminosos deben colocarse lo más cerca posible del suelo del vehículo en cajas apilables previstas para este fin y cerca del eje. También deben asegurarse para evitar deslizamientos accidentales.
- Los objetos ligeros y de otra índole pueden guardarse en armarios y compartimientos adecuados.
- Controle siempre que las puertas y tapas de los armarios y los compartimientos estén debidamente aseguradas.
- Utilice únicamente sistemas de sujeción adecuados para asegurar las cargas contra deslizamientos accidentales. Vuelva a comprobar todos los amarres antes de iniciar su viaje.



- ▶ La distribución asimétrica de la carga repercute de forma negativa en la conducción. Especialmente la colocación de la carga en la parte trasera genera una descarga del eje delantero por efecto palanca que puede provocar, p. ej., una pérdida de tracción, una merma en la respuesta de la dirección (cambios en el comportamiento de conducción) o una sobrecarga de los neumáticos, y con ello un mayor riesgo de reventones. Esto supone un riesgo de perder el control del vehículo y poner en peligro a otros usuarios de la carretera, así como a usted mismo. Una distribución uniforme de la carga en todo el vehículo permite una conducción óptima durante su viaje.



- ▷ La masa máxima técnicamente admisible y la masa máxima técnicamente admisible sobre el eje no pueden superarse. En especial cuando se acumulan o colocan accesorios pesados en la parte trasera o accesorios con una carga pesada (como portabicicletas o portamotos), se deben comprobar y respetar las masas sobre los ejes. Si no está seguro acerca del cumplimiento de la masa máxima técnicamente admisible y de la masa máxima técnicamente admisible sobre el eje con el vehículo cargado, tiene la posibilidad de pesar/controlar el vehículo en básculas públicas o con socios comerciales concretos.
- ▷ Para ciertos modelos, el carrocerero establece un nivel de carga máxima para armarios, cajones, compartimientos y otros espacios para almacenar objetos. Este nivel de carga puede consultarse en el adhesivo colocado en el modelo y debe respetarse siempre. No obstante, la masa máxima técnicamente admisible y la masa máxima técnicamente admisible sobre el eje no pueden superarse nunca. Por eso, tenga en cuenta que existe la posibilidad de que no se pueda aprovechar el nivel de carga máximo establecido si, de este modo, se supera la masa máxima técnicamente admisible o la masa máxima técnicamente admisible sobre el eje.
- ▷ Para más información sobre la carga adecuada, consulte los apartados "Masa máxima técnicamente admisible" (página 20), "Masa máxima técnicamente admisible sobre el eje (masa sobre el eje)" (página 27) y "Garaje trasero/espacio de almacenamiento trasero" (página 30).



Para repartir la carga correctamente, se necesitará una balanza, una cinta métrica, una calculadora y un poco de tiempo.

Con dos fórmulas sencillas se puede calcular qué efecto tiene el peso de la carga sobre los ejes:

Fórmulas

$A \times G : R =$ Peso sobre el eje trasero

Peso sobre el eje trasero – G = Peso sobre el eje delantero

Explicación

- A = Distancia entre espacio de almacenamiento y eje delantero en cm
- G = Peso de la carga en el espacio de almacenamiento en kg
- R = Batalla del vehículo (distancia entre ejes) en cm



- ▷ Medir las distancias en el exterior del vehículo horizontalmente desde el centro de la rueda delantera hasta el centro del espacio o hasta el centro de la rueda trasera.

Masa máxima técnicamente admisible sobre el eje (masa sobre el eje)

La masa máxima técnicamente admisible sobre el eje o el grupo de ejes (en lo sucesivo, denominada "masa sobre el eje") hace referencia al nivel de carga específico del vehículo y de los ejes que puede transmitirse a la superficie de la carretera por medio de las ruedas de un eje o un grupo de ejes. La masa sobre el eje es un valor fijado por el fabricante que, por motivos de seguridad, el vehículo no puede sobrepasar nunca, ni siquiera estando cargado. Para más información sobre la masa sobre el eje de su vehículo, consulte los documentos de registro y la placa colocada por el fabricante de la carrocería en el vehículo.

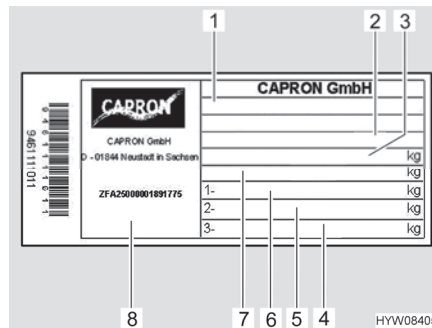


Fig. 3 Placa del fabricante

- 1 Tipo
- 2 Siglas del fabricante y número de la superestructura
- 3 Masa máxima técnicamente admisible del vehículo
- 4 Libre
- 5 Masa máxima técnicamente admisible sobre el eje trasero
- 6 Masa máxima técnicamente admisible sobre el eje delantero
- 7 Masa máxima técnicamente admisible del vehículo con remolque
- 8 Número de serie



- ▶ Si se supera la masa máxima técnicamente admisible sobre el eje, se puede dañar el vehículo (p. ej., por una rotura de eje o un reventón) y afectar considerablemente la conducción. Esto supone un riesgo de perder el control del vehículo y poner en peligro a otros usuarios de la carretera, así como a usted mismo. Por eso, antes de iniciar un viaje, recomendamos pesar el vehículo con toda su carga, incluidos los pasajeros, para garantizar siempre el cumplimiento de la masa sobre el eje y la masa máxima técnicamente admisible. Con este fin, pueden utilizarse básculas públicas o las instalaciones de socios comerciales concretos que ofrecen la posibilidad de pesar/controlar el vehículo.



- ▷ Tenga en cuenta que la masa sobre cada eje o los grupos de ejes pueden diferir entre ellas, por lo que debe leerse con atención la información al respecto en los documentos de registro del vehículo.
- ▷ Si en la situación práctica de conducción el vehículo supera la masa máxima técnicamente admisible sobre el eje establecida por el fabricante, existe el riesgo de sufrir consecuencias legales, como una multa o la pérdida del seguro.
- ▷ Es posible que el fabricante del chasis de su vehículo prescriba un nivel de carga mínimo para el eje delantero, con el objetivo de mantener una conducción óptima. Por eso, le pedimos que siempre tenga en cuenta esta información que puede consultar en el manual de instrucciones del fabricante del chasis.
- ▷ Para más información sobre el nivel de carga adecuado, consulte los apartados "Sujeción y distribución de la carga" (página 25) y "Garaje trasero/espacio de almacenamiento trasero" (página 30).

Cálculo de las masas sobre los ejes:

- Multiplicar la distancia entre el espacio de almacenamiento y el eje delantero (A) con el peso de la carga en el espacio de almacenamiento (G) y dividir el resultado por la batalla (R). De esto resulta el peso con el cual la carga en el compartimento de almacenamiento carga el eje trasero. Anotar este peso y el compartimento de almacenamiento.
- En un segundo paso, sustraer el peso en el compartimento de almacenamiento (G) del peso calculado previamente. Al resultar un valor **positivo** (ejemplo 1), esto significará que el eje delantero es **descargado** por esa suma. Al resultar un valor **negativo** (ejemplo 2), esto significará que el eje delantero es **cargado** por esa suma. Anotar este valor también.
- Calcular todos los espacios de almacenamiento del vehículo de esta manera.
- En una última etapa sumar todos los pesos calculados para el eje trasero a la masa sobre el eje trasero y sumar todos los pesos calculados para el eje delantero a la masa sobre el eje delantero o restarlos de ésta.
Cómo se determina la masa sobre el eje trasero y la masa sobre el eje delantero se describe en el apartado 4.3.2.

En caso de que el valor calculado sobrepase la masa admisible sobre el eje, deberá guardarse la carga de una manera diferente.

En caso de que se descargue demasiado el eje delantero, disminuirá la adherencia al terreno de la carretera de los neumáticos (tracción), especialmente en vehículos con tracción delantera. También en este caso debe guardarse la carga de otra manera.



Ejemplo

		Ejemplo 1	Ejemplo 2
Distancia hacia el eje delantero	A	(A1) 450 (cm)	(A2) 250 (cm)
Peso en el espacio de almacenamiento	G	x 100 (kg)	x 50 (kg)
Batalla del vehículo	R	÷ 325 (cm)	÷ 325 (cm)
Carga del eje trasero (sumar a la masa sobre el eje)		138,5 (kg)	38,5 (kg)
Peso en el espacio de almacenamiento		- 100 (kg)	- 50 (kg)
Descarga del eje delantero (restar de la masa sobre el eje)		38,5 (kg)	
Carga del eje delantero (sumar a la masa sobre el eje)			-11,5 (kg)

Aumento y disminución de la masa máxima admisible

En el caso de un aumento de la masa total, por lo general se realiza un cambio de chasis que incrementa la masa máxima técnicamente admisible del vehículo, la masa máxima técnicamente admisible sobre el eje y, de este modo, también la posibilidad de carga restante para equipaje, equipamiento para acampar, etc.

A diferencia del aumento de masa total, en el caso de la disminución de la masa total, se reduce la masa máxima técnicamente admisible del vehículo, la masa máxima técnicamente admisible sobre el eje y, de este modo, también la posibilidad de carga restante para equipaje, equipamiento para acampar, etc. En general, no se realizan cambios técnicos en el chasis.



- ▷ Los aumentos o disminuciones de la masa total pueden repercutir en las plazas de asiento permitidas, el chasis y la masa sobre el eje debido a la modificación de la masa máxima técnicamente admisible. Si tiene alguna duda, consulte a la autoridad técnica de control pertinente.
- ▷ El aumento o la disminución de la masa total puede provocar cambios en las exigencias legales aplicables debido a la nueva masa máxima técnicamente admisible del vehículo. Esto se aplica, en particular, a los requisitos legales del Código de circulación, del Reglamento de inspección técnica de vehículos de motor, y de las disposiciones de índole fiscal y de seguros. Un aumento de la masa total a un valor superior a 3500 kg, p. ej., puede tener consecuencias en la categoría del permiso de conducir, en los límites de velocidad o en prohibiciones de paso y de adelantamiento. Asimismo, la nueva masa máxima técnicamente admisible puede ocasionar modificaciones en el importe de los peajes. Por eso, infórmese sobre la legislación vigente en relación con la nueva masa máxima técnicamente admisible del vehículo y solicite asesoramiento a las oficinas correspondientes. Tenga en cuenta que las normativas nacionales del país al que viaja y de los países por los que debe transitar pueden ser distintas a las de su propio país.
- ▷ Para más información sobre la posibilidad de carga restante, consulte el apartado "Posibilidad de carga restante" (página 21).



4.3.4 Garaje trasero / espacio de almacenamiento trasero



- ▶ Al cargar el garaje trasero / espacio de almacenamiento trasero debe prestarse atención a la masa máxima técnicamente admisible sobre el eje y la masa máxima técnicamente admisible.
- ▶ La carga máxima admisible del garaje trasero / del espacio de almacenamiento trasero es de 150 kg. Si el vehículo lleva montado un acoplamiento de remolque, la carga admisible es de 250 kg. No exceder la masa máxima técnicamente admisible sobre el eje trasero.
- ▶ La distribución asimétrica de la carga o la sobrecarga repercuten de manera negativa en la conducción. Especialmente la colocación de la carga en la parte trasera genera una descarga del eje delantero por efecto palanca que puede provocar, p. ej., una pérdida de tracción, una merma en la respuesta de la dirección (cambios en el comportamiento de conducción) o una sobrecarga de los neumáticos, y con ello un mayor riesgo de reventones. Esto supone un riesgo de perder el control del vehículo y poner en peligro a otros usuarios de la carretera, así como a usted mismo. Una distribución uniforme de la carga en todo el vehículo permite una conducción óptima durante su viaje. Si no está seguro acerca del cumplimiento de la masa máxima técnicamente admisible y de la masa máxima técnicamente admisible sobre el eje con el vehículo cargado, tiene la posibilidad de pesar/controlar el vehículo en básculas públicas o con socios comerciales concretos.
- ▶ Al transportar vehículos que consuman gasolina, diésel, gas u otro material combustible, se debe asegurar que el depósito del vehículo transportado esté completamente vacío. Además, al transportar bicicletas eléctricas, recomendamos retirar la batería antes de iniciar el viaje y guardarla de forma segura.
- ▶ Los compartimientos de la parte trasera de los vehículos no están previstos para que personas o animales duerman o permanezcan allí. Estos espacios no tienen ningún tipo de ventilación de fábrica, por lo que hay riesgo de asfixia por falta de oxígeno.



- ▷ Repartir la carga uniformemente. Las cargas puntuales demasiado altas dañan el revestimiento del suelo.

Tenga en cuenta la siguiente información al cargar compartimientos traseros del vehículo, con el objetivo de garantizar una conducción segura:

- En los compartimientos traseros del vehículo, los equipajes y objetos trasladados también deben distribuirse de manera uniforme, según el apartado "Sujeción y distribución de la carga" (página 25).
- Todos los objetos que se guarden en los compartimientos traseros de los vehículos deben fijarse y asegurarse de forma correspondiente a los puntos de fijación facilitados de fábrica con sistemas de sujeción apropiados.
- Antes de iniciar la marcha, se debe asegurar que los compartimientos traseros se hayan cerrado de forma adecuada.



- ▷ Tenga en cuenta siempre el nivel máximo de carga permitido en los compartimientos traseros de los vehículos. El nivel de carga máximo permitido que se indica para el compartimiento trasero puede verse afectado por la elección de otros equipamientos opcionales, como acoplamiento de enganche o extensiones del chasis. No obstante, la masa máxima técnicamente admisible y la masa máxima técnicamente admisible sobre el eje no pueden superarse nunca. En especial cuando se acumulan o colocan accesorios pesados en la parte trasera o accesorios con una carga pesada (como portabicicletas o portamotos), se deben comprobar y respetar las masas sobre los ejes. Por eso, tenga en cuenta que existe la posibilidad de que no se pueda aprovechar el nivel de carga máximo si, de este modo, se supera la masa máxima técnicamente admisible o la masa máxima técnicamente admisible sobre el eje.
- ▷ Para más información sobre la carga adecuada, consulte los apartados "Masa máxima técnicamente admisible" (página 20), "Masa máxima técnicamente admisible sobre el eje (masa sobre el eje)" (página 27) así como "Sujeción y distribución de la carga" (página 25).

4.3.5 Portabicicletas



- ▶ Al cargar el portabicicletas debe prestarse atención a la masa máxima técnicamente admisible sobre el eje y la masa máxima técnicamente admisible.
- ▶ Las bicicletas no deben sobresalir el ancho máximo del vehículo. Ajustar las sujeciones para las bicicletas correspondientemente.
- ▶ En los portabicicletas, cargar exclusivamente bicicletas.
- ▶ No transportar más bicicletas que la cantidad autorizada para el portabicicletas utilizado.
- ▶ Comprobar la sujeción de las bicicletas sobre el portabicicletas después de los primeros 10 km y, a continuación, en cada pausa del viaje.



- ▷ No se deben tapar la placa del número ni las luces traseras.
- ▷ No se permite viajar con el portabicicletas abierto cuando no lleva bicicletas.
- ▷ Antes de cada viaje, comprobar:
 - ¿Está el portabicicletas sin bicicletas debidamente plegado?
 - ¿Están las bicicletas sujetadas de forma segura en el portabicicletas con las correas del portabicicletas?

Carga del portabicicletas con bicicletas

Al cargar el portabicicletas, tener en cuenta el centro de gravedad. El centro de gravedad de las bicicletas montadas debe estar muy cerca del panel trasero del vehículo. Montar siempre el portabicicletas de dentro a fuera.

Así se carga correctamente el portabicicletas:

- Según el modelo, plegar el portabicicletas hacia abajo o extraerlo.
- La bicicleta más pesada directamente en el panel trasero.
- Las bicicletas más ligeras en el centro o en la parte exterior del portabicicletas.



- Fijar la rueda delantera y la trasera de la bicicleta respectivamente, con los lazos de sujeción del portabicicletas.
- Además, según el modelo del portabicicletas, fijar la bicicleta exterior con la barra de arriostamiento en el estribo de sujeción o bien en el brazo de sujeción.

Si se carga sólo **una** bicicleta en el portabicicletas, ésta debe posicionarse lo más cerca posible al panel trasero.

4.4 Escalón de entrada



- ▶ Antes de comenzar el viaje y después de breves pausas en el viaje, comprobar si el escalón de entrada está totalmente introducido.
- ▶ No permanecer en la zona directa de giro del escalón de entrada cuando lo esté introduciendo o extrayendo.
- ▶ ¡No pisar el escalón de entrada hasta que no esté totalmente extraído! ¡Riesgo de sufrir lesiones!
- ▶ No levantar ni bajar a personas o cargas en el escalón de entrada.



- ▷ No engrasar el soporte giratorio y las articulaciones del escalón de entrada (véase el capítulo 12).



- ▷ El pulsador para manejar el escalón de entrada se encuentra en el interior del vehículo en la zona de la puerta de entrada.
- ▷ En caso de que el escalón de entrada no se haya introducido y engatillado correctamente estando conectado el encendido, sonará una señal acústica.

En parte, los vehículos no están equipados con un escalón de entrada eléctrico sino con una entrada cupé baja, de uso confortable (modelo I).

Según el modelo, los vehículos poseen un escalón de entrada de uno o dos niveles que se puede extender eléctricamente.



Fig. 4 Conmutador de mando del escalón de entrada

Extraer el escalón de entrada completamente antes de pisarlo.

- Extracción:*
- Pulsar el interruptor basculante (Fig. 4) por abajo hasta que esté completamente extraído el escalón de entrada.



- Introducción:*
- Pulsar el interruptor basculante (Fig. 4) por arriba hasta que haya introducido completamente el escalón de entrada.

Funcionamiento de emergencia

En caso de que el accionamiento eléctrico del escalón de entrada falle, proceder de la manera siguiente para introducir el escalón de entrada manualmente:

- Extraer la clavija hendida de seguridad de la conexión al motor.
- Soltar la conexión rectangular al motor con un objeto apropiado (p. ej. un destornillador).
- Introducir el escalón de entrada a mano y asegurarlo con un dispositivo auxiliar apropiado (p. ej. una cuerda).
- Acudir al servicio posventa.

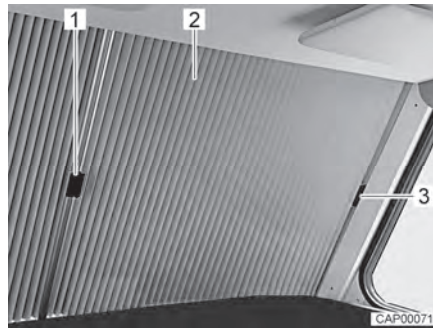
4.5 Estor plegable para lunas delantera y laterales

Fig. 5 Estor plegable para la luna delantera (cerrada)

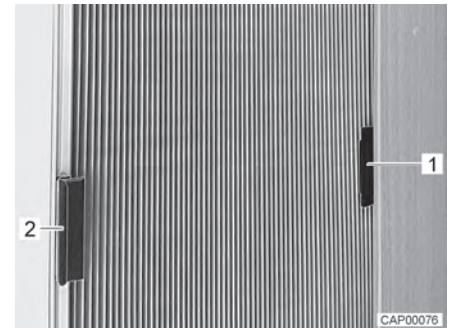


Fig. 6 Estor plegable para la luna lateral (cerrada)

Retener el estor plegable (luna delantera):

- Empujar el asidero (Fig. 5,1) de cada una de las mitades de estor plegable (Fig. 5,2) hacia afuera insertándolos debajo de la cubierta en la columna A.
- Fijar el respectivo asidero en la cubierta (Fig. 5,3) encajándolo. De este modo, el oscurecedor de la luna delantera estará retenido de tal manera que no podrá cerrarse involuntariamente durante el viaje.

Retener el estor plegable (luna lateral):

- Insertar el asidero (Fig. 6,1) del respectivo estor plegable en la pieza sobrepuesta (Fig. 6,2). De este modo, el estor plegable estará retenido de tal manera que no podrá cerrarse.



4.6 Cortina oscurecedora para cabina del conductor



- ▶ Antes de comenzar el viaje, asegurarse de que la cortina oscurecedora esté abierta y retenida.

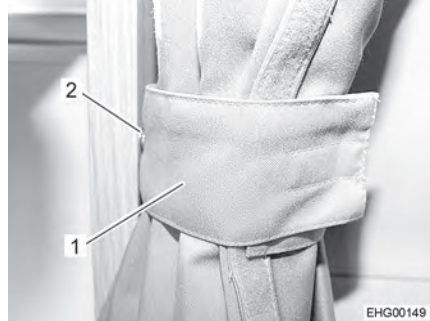


Fig. 7 Cortina oscurecedora, retenida

- Retener:*
- Empujar ambas mitades de la cortina oscurecedora hacia el lado.
 - Retener ambas mitades de la cortina oscurecedora con el lazo (Fig. 7,1) y el botón de presión (Fig. 7,2).

4.7 Moqueta en la entrada de la cabina del conductor (modelo I)



- ▶ No quitar la moqueta de la entrada de la cabina del conductor. De lo contrario, existirá peligro de resbalamiento.

4.8 Revestimiento de PVC del suelo



- ▶ En el piso están tendidos las tuberías de gas y los cables eléctricos. De ninguna manera se deberán taladrar agujeros o enroscar tornillos en el piso. Peligro de una explosión de gas, de electrocución o de cortocircuito a causa de un daño en alguna tubería o algún cable.



- ▷ Zapatos con tacones puntiagudos pueden dejar puntos de presión duros en el revestimiento de PVC del suelo. Por lo que no se deben llevar zapatos con tacones puntiagudos en el vehículo.
- ▷ La colocación de esteras de goma o bien la actuación p. ej. de ketchup, zumo de zanahoria, tinta de bolígrafo, sangre o lápiz de labios pueden causar cambios del color del revestimiento de PVC del suelo. De ser posible, eliminar las manchas en el piso inmediatamente.



4.9 Televisor



- ▶ Antes de comenzar el viaje, almacenar el televisor en un lugar seguro.
- ▶ Antes de comenzar cada trayecto, comprobar si la antena se encuentra en posición de estacionamiento. ¡Peligro de accidente! Posición de estacionamiento significa: La antena está orientada hacia atrás, está completamente bajada y está bloqueada en esta posición.

4.10 Bloqueo de sección (modelo I)

La calefacción del habitáculo y la calefacción del vehículo básico se pueden acoplar o desacoplar (a través de bloqueo de sección). Si las dos secciones de calefacción están acopladas, se podrá, por ejemplo, calentar la luna delantera, incluso cuando el vehículo está estacionado y la calefacción del vehículo básico no está funcionando por esta razón.

Sin embargo, se recomienda cerrar el bloqueo de sección durante el viaje para separar las secciones de calefacción. De este modo, la potencia plena de la calefacción del vehículo básico estará a disposición para las lunas de la cabina del conductor.

El regulador de corredera para el bloqueo de sección está en el salpicadero, en la parte exterior izquierda.

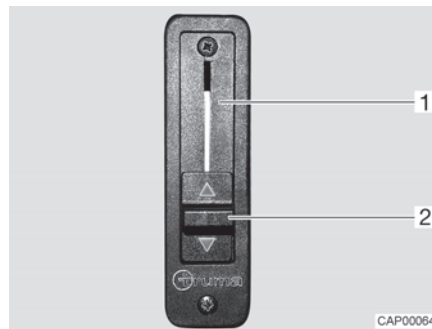


Fig. 8 Regulador de corredera para bloqueo de sección

Abrir el bloqueo de sección:

- Empujar el regulador de corredera (Fig. 8,2) completamente hacia arriba. El bloqueo de sección (Fig. 8,1) está abierto. La calefacción del habitáculo también calienta la luna delantera.

Cerrar el bloqueo de sección:

- Empujar el regulador de corredera (Fig. 8,2) completamente hacia abajo. El bloqueo de sección está cerrado. La calefacción del habitáculo y la calefacción del vehículo básico están desacopladas.



4.11 Capó del motor (modelo I)



- ▶ Estando el capó del motor abierto hay riesgo de lesiones en el compartimento del motor.
- ▶ Aún cuando el motor haya sido desconectado hace un tiempo prolongado todavía podrá estar caliente. ¡Peligro de quemaduras!
- ▶ No trabajar en el compartimento del motor estando el motor en marcha.
- ▶ El capó del motor debe estar firmemente cerrado y bloqueado durante el viaje. Después de cerrar, comprobar que el bloqueo esté engatillado. Para ello, tirar del capó del motor.



Fig. 9 Palanca de desbloqueo (capó del motor)



Fig. 10 Capó del motor

- Abrir:*
- Tirar la palanca de desbloqueo (Fig. 9,1) en el salpicadero, en el lado izquierdo del vehículo. El capó del motor (Fig. 10,1) se abre.
 - Girar el capó del motor hacia delante y hacia abajo formando un arco.
- Cerrar:*
- Girar el capó del motor hacia arriba formando un arco.
 - Presionar el capó del motor por el centro hasta que el cierre a presión engatille de forma audible.
 - Comprobar si el capó del motor está bloqueado de forma segura. Para ello, tirar del capó del motor.

4.12 Llenar agua limpia-lavaparabrisas (modelo I)



Fig. 11 Tubo de llenado (agua limpia-lavaparabrisas)

- Desbloquear y abrir el capó del motor.
- Abrir la tapa (Fig. 11,1) en el tubo de llenado del depósito de agua para lavar.



- Rellenar agua limpia-lavaparabrisas con precaución.
- Cerrar la tapa en el tubo de llenado del depósito de agua para lavar.
- Cerrar el capó del motor.

4.13 Controlar el nivel de aceite del motor (modelo I)



Fig. 12 Varilla del nivel de aceite (aceite del motor)

La varilla del nivel de aceite para el aceite del motor se encuentra en el compartimento del motor, atrás de la traviesa delantera. La varilla del nivel de aceite está marcada de color rojo.



- ▷ Puede obtenerse información adicional en las instrucciones de uso del vehículo básico.

4.14 Cadenas para la nieve



- ▷ Montar las cadenas para la nieve únicamente si la distancia entre los neumáticos y la carrosería del vehículo es de por lo menos 50 mm.
- ▷ Los neumáticos, la suspensión de las ruedas y la dirección están sometidas a una carga adicional cuando se instalan las cadenas para la nieve. Al llevar las cadenas para la nieve, conducir lentamente (máximamente 50 km/h) y sólo por calzadas que estén totalmente cubiertas de nieve. De lo contrario podría dañarse el vehículo.
- ▷ Observar la prescripción de montaje del fabricante de las cadenas para la nieve.
- ▷ Utilizar únicamente las cadenas para la nieve autorizadas por el fabricante.
- ▷ No montar cadenas para la nieve en llantas de metal ligero.

El uso de las cadenas para la nieve está sujeto a las disposiciones aplicables en cada país.

- Montar las cadenas para la nieve siempre en las ruedas motrices.
- Comprobar la tensión de las cadenas para la nieve después de algunos metros de marcha.



4.15 Seguridad vial



- ▶ Comprobar la presión de los neumáticos regularmente, antes de comenzar el viaje o cada 2 semanas. Una deficiencia en la presión de los neumáticos provoca un desgaste excesivo y puede provocar el deterioro de las ruedas llegando incluso a reventarse. El vehículo puede quedar fuera de control (véase apartado 14.6).
- ▶ Las piezas adosadas pueden estar expuestas a condiciones adversas (tormentas, hielo, vibraciones, etc.) y requieren una estrecha vigilancia a pesar de su cuidadoso diseño y fabricación. Por lo tanto, comprobar el ajuste firme de las piezas adosadas a ciertos intervalos y antes de viajes largos.

Antes de comenzar el viaje, revisar la lista de comprobación:

Vehículo básico


N°	Comprobaciones	Verificado
1	Toda la documentación del vehículo está a bordo	
2	Neumáticos o bien la presión de inflado de los neumáticos en perfecto estado	
3	Faros, pilotos, luces de freno y de marcha atrás en perfecto estado	
4	Nivel de aceite de motor, caja de cambios y servodirección bajo control	
5	Refrigerante y líquido para el limpiaparaprisas llenos	
6	Frenos en perfecto estado	
7	Los frenos reaccionan uniformemente	
8	El vehículo mantiene su trayectoria al frenar	

Superestructura de habitáculo, en el exterior

9	Toldillo totalmente retraído	
10	Techo sin nieve ni hielo (en invierno)	
11	Conexiones externas separadas y tuberías guardadas	
12	Soportes externos retirados	
13	Apoyos de elevación montados retirados y fijados	
14	Cuñas de calzo retiradas y guardadas	
15	Escalón de entrada introducido (tener en cuenta la señal acústica)	
16	Trampillas exteriores cerradas y bloqueadas	
17	Puerta de entrada cerrada	
18	Lámpara del toldo desconectada	
19	Altura total del vehículo, incl. portaequipajes del techo cargado, determinada y anotada. Tener a mano la indicación de la altura en la cabina del conductor	




Superestructura de habitáculo, en el interior

N°	Comprobaciones	Verificado
20	Ventanas y claraboyas cerradas y bloqueadas	
21	Televisor retirado de la repisa y guardado de un modo seguro	
22	Antena de televisión bajada (si hay una montada)	
23	Piezas sueltas guardadas y fijadas	
24	Compartimentos abiertos ordenados	
25	Cubierta del fregadero quitada y guardada seguramente	
26	Puerta del frigorífico asegurada	
27	Frigorífico cambiado a modo de funcionamiento de 12 V	
28	Todos los cajones y trampillas cerrados	
29	Puertas del habitáculo y puertas correderas aseguradas	
30	Asientos de niños montados en plazas de asiento con cinturones de tres puntos  Si se activa el airbag frontal del asiento del acompañante, sólo pueden utilizarse sistemas de retención infantil orientados hacia delante en el asiento del acompañante.	
31	Bloqueo del asiento giratorio del conductor y del acompañante engatillado	
32	Oscurecedores en la cabina del conductor abiertos y asegurados	

Instalación de gas

33	Las bombonas de gas están amarradas y aseguradas contra torsión en la caja para bombonas de gas	
34	Cuando las bombonas de gas no están conectadas a la goma del gas siempre se les deberá colocar la caperuza protectora	
35	Llave de paso principal de la bombona de gas y válvulas de paso de gas cerrada	

Instalación eléctrica

36	Comprobar la tensión de la batería del motor de arranque y del habitáculo (véase el capítulo 9). Si en el panel se indica una tensión de la batería demasiado baja, debe recargarse la batería correspondiente. Observar las indicaciones en el capítulo 9  Empezar el viaje con la batería del motor de arranque y del habitáculo totalmente cargadas.	
----	---	--





Resumen del capítulo

En este capítulo encontrará indicaciones útiles para viajar con la autocaravana.

5.1 Viajar en la autocaravana



- ▶ El vehículo básico es un vehículo industrial (camión pequeño). Debe cambiarse la forma de conducir consecuentemente.
- ▶ Antes de comenzar el viaje y después de breves pausas en el viaje, comprobar si el escalón de entrada está totalmente introducido.
- ▶ En cada una de las plazas de asiento autorizadas para el viaje está montado un cinturón de seguridad. Durante el viaje, siempre llevar puesto el cinturón de seguridad.
- ▶ No quitarse nunca el cinturón de seguridad durante el viaje.
- ▶ Los viajeros deben permanecer sentados en los asientos previstos para ello.
- ▶ No se abra el bloqueo de las puertas.
- ▶ Evitar frenar bruscamente.
- ▶ Al utilizar un aparato de navegación, cambiar el destino del viaje únicamente estando el vehículo parado. Por ello, buscar un aparcamiento o un punto de parada segura si se tiene que cambiar el destino.
- ▶ Durante el viaje, no pasar ningún DVD a través del monitor del aparato de navegación.



- ▷ En las calzadas en mal estado, conducir lentamente.
- ▷ En las subidas a ferrys, al atravesar desniveles y al avanzar marcha atrás, se debe conducir con una precaución especial. Los vehículos grandes pueden derivar debido a la proyección relativamente larga y en condiciones desfavorables "encallarse". En esto, podrán quedar dañados los bajos o partes montadas ahí, p.ej. un portamotocicletas.



- ▷ En caso de que no se observen estas indicaciones, y por ello suceda un accidente o aparezcan daños, el fabricante no asumirá ninguna responsabilidad.
- ▷ Deben cumplirse las medidas de seguridad indicadas en el capítulo 3.
- ▷ La lámpara exterior / lámpara del toldo se apaga automáticamente al arrancar el motor.



5.2 Velocidad de marcha



- ▶ El vehículo está equipado con un motor potente. De tal manera se dispone de suficientes reservas para situaciones difíciles de circulación. Esta alta potencia permite una mayor velocidad final y una velocidad de conducción superior.
- ▶ El vehículo, debido a su magnitud, ofrece una gran resistencia al viento. Las ráfagas de viento lateral inesperadas también suponen un peligro añadido.
- ▶ El cargamento no uniforme o de un solo lado alterará el comportamiento de marcha.
- ▶ En carreteras desconocidas pueden aparecer complicaciones inesperadas en la conducción de la autocaravana. Para su seguridad personal, adapte la velocidad de marcha a la situación de conducción y al entorno en el que se produzca.
- ▶ Observar las limitaciones de la velocidad que rijan en cada país.



- ▷ Algunas piezas adosadas podrán quedar dañados a altas velocidades:
 - Si el vehículo está equipado con una instalación de antena parabólica Teleco: no conducir a más de 160 km/h.
 - Si el vehículo está equipado con una claraboya Heki (mini o midi): no conducir a más de 160 km/h.

5.3 Frenos



- ▶ Las posibles deficiencias en la instalación de frenos deben hacerse reparar inmediatamente en un taller autorizado.

Antes de comenzar cualquier viaje

Antes de comenzar el viaje, efectuar una frenada de prueba:

- ¿Funcionan los frenos?
- ¿Reaccionan los frenos siempre de la misma forma?
- ¿El vehículo mantiene su trayectoria al frenar?

5.4 Cinturones de seguridad

5.4.1 Generalidades

El vehículo está equipado con cinturones de seguridad en las plazas de asiento del habitáculo para los cuales la ley prescribe un cinturón de seguridad. Su uso responde a las disposiciones nacionales vigentes en el país donde se encuentre.



- ▶ Ponerse el cinturón de seguridad antes de comenzar el viaje y mantenerlo durante todo el viaje.
- ▶ No dañar ni sujetar las cintas de lona. Los cinturones de seguridad dañados deben cambiarse en un taller especializado autorizado.
- ▶ Las fijaciones de los cinturones, el enrollador automático y las hebillas no deben modificarse.
- ▶ Utilizar los cinturones de seguridad sólo para **una** persona adulta.
- ▶ No sujetar objetos junto con personas.



- ▶ Los cinturones de seguridad no son apropiados para personas de menos de 150 cm de estatura. En este caso, tienen que utilizarse dispositivos de sujeción adicionales. Observar el certificado de prueba.
- ▶ Fijar los sistemas de retención infantil sólo en las plazas de asiento designadas para ello. Si se activa el airbag frontal del asiento del acompañante, sólo pueden utilizarse sistemas de retención infantil orientados hacia delante en el asiento del acompañante.
- ▶ En caso de accidente se deben cambiar los cinturones de seguridad.
- ▶ Durante el viaje, no inclinar el respaldo del asiento demasiado hacia atrás. De otra manera ya no estará garantizado el efecto del cinturón de seguridad.

5.4.2 Colocación correcta del cinturón de seguridad



- ▶ No retorcer la cinta de lona. La cinta de lona debe quedar lisa sobre el cuerpo.
- ▶ Para colocar el cinturón de seguridad correctamente, adoptar una postura correcta.

El cinturón de seguridad se habrá puesto correctamente si la correa de la cadera se encuentra debajo del vientre, encima de los huesos de la cadera. La correa de hombro debe pasar por el pecho y el hombro (pero no por el cuello). En esto, el cinturón debe estar tensado en todo momento. Por lo tanto, se deberá quitar ropa acolchada antes de comenzar con el viaje.

5.5 Sistemas de retención infantil



- ▶ Se debe asegurar a los niños menores de 13 años que midan menos de 150 cm durante el viaje con un sistema de retención infantil apropiado y homologado.
- ▶ Antes de comenzar el viaje, ponerle al niño el cinturón de seguridad y asegurarse de que lo sigue llevando durante el mismo.
- ▶ Si el vehículo tiene instalado un airbag en el lado del acompañante, no utilizar los sistemas de retención infantil orientados hacia atrás en el asiento del acompañante (sistema "Reboard"). Tener en cuenta las indicaciones de advertencia del vehículo.
- ▶ Fijar los sistemas de retención infantil sólo en las plazas de asiento designadas para ello. Si se activa el airbag frontal del asiento del acompañante, sólo pueden utilizarse sistemas de retención infantil orientados hacia delante en el asiento del acompañante.
- ▶ **Jamás** utilizar dispositivos de retención infantil orientados hacia atrás en un asiento con **airbag frontal activado**. Lo mismo puede causar la **muerte** de los niños o **graves lesiones** en ellos.



Fig. 13 Indicación de advertencia Sistema de retención infantil (parasol del asiento del acompañante)

HYW09354

Ningunos sistemas de retención infantil orientados hacia atrás en el asiento del acompañante

El asiento del acompañante está equipado con un airbag. Al estar activado este airbag, queda prohibido usar un sistema de retención infantil orientado hacia atrás en el asiento del acompañante. En caso de accidente, el airbag disparado podrá causar graves lesiones en el niño o la muerte. Una indicación de advertencia (Fig. 13) está instalada en el parasol, la cual informa sobre este riesgo.

El airbag del asiento del acompañante se puede desactivar. Para ello, consultar las indicaciones en las instrucciones de uso del vehículo básico.

5.6 Sistema de sujeción para sillas de seguridad para niños ISOFIX



- ▶ Sólo usar sistemas de retención infantil de la categoría "Universal". No se permiten ningunos otros sistemas de retención infantil.
- ▶ Al instalar y desmontar un sistema de retención infantil con sistema de fijación ISOFIX, observar las instrucciones de uso del fabricante.
- ▶ Asegurarse de que el sistema de retención infantil y el sistema de fijación ISOFIX estén homologados según las especificaciones del fabricante para los vehículos de Capron.
- ▶ No usar ningunos sistemas de retención infantil con pie de apoyo.
- ▶ Sólo usar sistemas de retención infantil con Top Tether.
- ▶ Fijar el Top Tether de modo seguro en el punto de anclaje.
- ▶ No fijar ningunos otros sistemas de retención infantil, ni cinturones, ni otros objetos en los puntos de anclaje ISOFIX.
- ▶ Si la distancia entre el sistema de retención infantil y la mesa es demasiado pequeña, existe el riesgo de que las piernas del niño queden atrapados. Por ello, al usar un sistema de retención infantil: bajar la mesa a la posición de instalación de cama (mesa elevadora), o empujarla completamente hacia delante en dirección al asiento del conductor (mesa con pata de mesa rígida), o desmontar la mesa (mesa colgante).



- ▷ En el caso de los vehículos con grupo de asientos L (I/T68 y 69L), se tendrá que quitar el cojín de la pared lateral si se usa el sistema de sujeción para sillas de seguridad para niños ISOFIX.

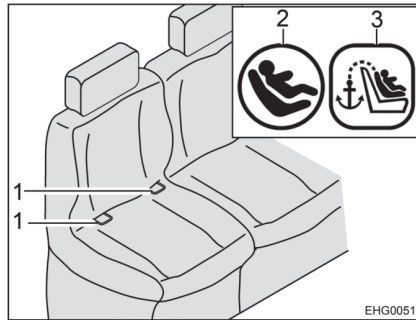


Fig. 14 Asiento con ISOFIX

- 1 Punto de anclaje
- 2 Símbolo ISOFIX
- 3 Símbolo Top Tether

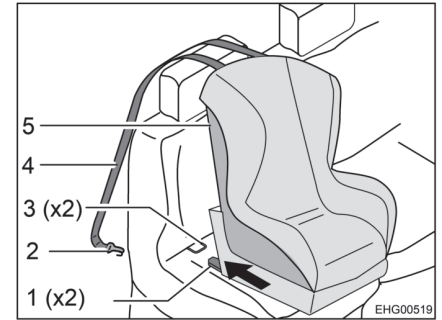


Fig. 15 Fijación con Top Tether

- 1 Brazo de enganche
- 2 Gancho de fijación
- 3 Punto de anclaje
- 4 Cinturón Top Tether
- 5 Asiento infantil

- Dejar que los brazos de enganche (Fig. 15,1) engatillen en los puntos de anclaje (Fig. 14,1 y Fig. 15,3). En esto, se deberá oír un clic distintivo.
- Con un fuerte tirón controlar si el asiento infantil (Fig. 15,5) está firmemente fijado.
- Empujar el reposacabezas completamente hacia abajo.
- Pasar la correa Top Tether (Fig. 15,4) sobre el reposacabezas del asiento del vehículo.
- Enganchar el gancho de fijación (Fig. 15,2) en el punto de anclaje en el lado trasero del asiento del vehículo.

El desmontaje se realiza procediendo analógicamente en orden inverso.

Los sistemas de retención infantil con ISOFIX sólo pueden instalarse en las siguientes plazas de asiento:

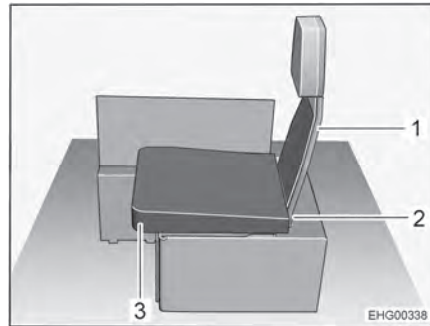
- En la plaza de asiento izquierda (visto en la dirección de marcha) en la estructura para asientos con cinturones (banco)
- En la plaza de asiento central en la estructura para asientos con cinturones (banco)

5.7 Sistema de sujeción para sillas de seguridad para niños ISOFIX para asientos de enchufe adicionales

El sistema de sujeción para sillas de seguridad para niños ISOFIX también se puede usar en los asientos de enchufe adicionales. En esto, los brazos de enganche del sistema de sujeción para sillas de seguridad para niños ISOFIX y el Top Tether se fijan en la barra redonda en el extremo inferior del respaldo del asiento de enchufe.



- Para que el sistema de retención infantil esté apoyado de modo seguro, la superficie del asiento de enchufe debe estar ligeramente inclinada hacia atrás. El cojín del asiento del asiento de enchufe tiene una ligera forma de cuña. Prestar atención a que el lado más plano del cojín del asiento muestre hacia el respaldo.



- 1 Respaldo (sin cojín del respaldo)
- 2 Barra redonda (no está visible)
- 3 Cojín del asiento

Fig. 16 Asiento de enchufe

Instalar el sistema de retención infantil con ISOFIX:

- Asegurarse de que el cojín del asiento (Fig. 16,3) esté colocado en el asiento de enchufe del modo mostrado en Fig. 16.
- Quitar el cojín del respaldo del respaldo (Fig. 16,1).
- Dejar que los brazos de enganche ISOFIX engatillen a la izquierda y a la derecha en la barra redonda (Fig. 16,2) del respaldo.
- Fijar el Top Tether en el sistema de retención infantil.
- Guiar el cinturón Top Tether a través del lazo en el lado trasero del asiento de enchufe.
- Enganchar el gancho del cinturón Top Tether en la barra redonda del respaldo (en el centro).



- ▷ Observar también las instrucciones de uso del fabricante del sistema de retención infantil.

5.8 Asiento del conductor y asiento del acompañante



- ▶ Girar todos los asientos giratorios en la dirección de marcha y bloquearlos antes de comenzar el viaje.
- ▶ Dejar los asientos bloqueados en dirección de la marcha durante el viaje y no girarlos.

El asiento del conductor y el asiento del acompañante forman parte del vehículo básico. El ajuste de los asientos se describe en las instrucciones de funcionamiento del vehículo básico.

5.9 Reposacabezas

Ajustar los reposacabezas antes de comenzar el viaje, de forma que la parte posterior de la cabeza descansa a la altura de las orejas aproximadamente.



5.10 Disposición de los asientos



- ▶ Durante el viaje, las personas deben permanecer exclusivamente en las plazas de asiento autorizadas. Puede consultar el número de plazas de asiento autorizado en la documentación del vehículo.
- ▶ Queda prohibido sentarse en los bancos longitudinales durante el viaje.
- ▶ En las plazas de asiento es obligatorio llevar cinturones de seguridad.



Fig. 17 Símbolo "No utilizar la plaza de asiento durante el viaje"

Las plazas de asiento que no se deberán utilizar durante el viaje están provistas de un adhesivo (Fig. 17).

5.11 Asiento de enchufe



- ▶ Usar el asiento sólo en sentido contrario a la marcha.
- ▶ Si el asiento de enchufe está desmontado: guardar y amarrar el asiento de enchufe de modo seguro.

Según el modelo y el equipamiento, se podrá montar un asiento adicional de enchufe en el banco longitudinal.

El asiento de enchufe está equipado con un cinturón ventral.



Fig. 18 Banco

Montar el asiento de enchufe:

- Quitar dos cojines (Fig. 18,1).

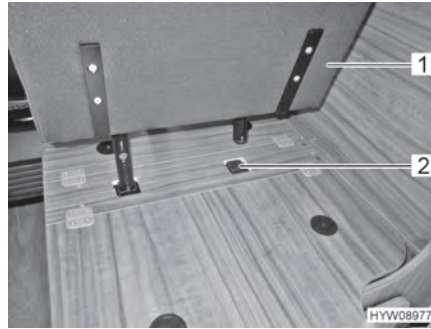


Fig. 19 Enchufar el asiento de enchufe en el soporte

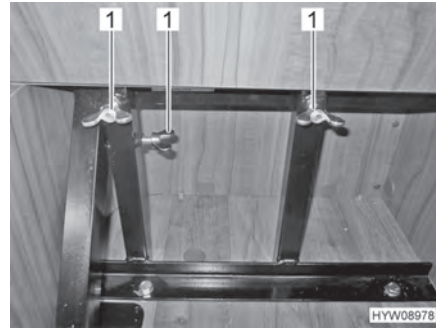


Fig. 20 Retener el asiento de enchufe con tuercas de mariposa

- Enchufar el asiento de enchufe (Fig. 19,1) en el soporte (Fig. 19,2).
- Plegar la mitad plegable de la tapa de la caja de asiento hacia arriba, o aprovechar el gran agujero de la tapa de la caja de asiento, para obtener acceso a las tuercas de mariposa en el varillaje.
- Retener el asiento de enchufe con tuercas de mariposa (Fig. 20,1).

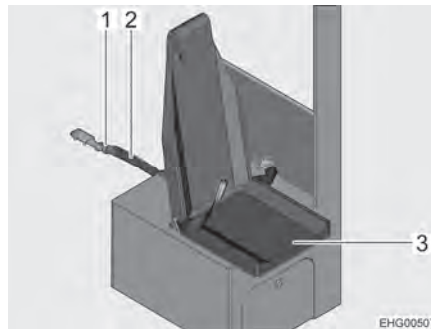


Fig. 21 Retención del asiento de enchufe

- Para vehículos con base Ford: colocar el asiento del acompañante en la posición más trasera y baja.
- Enchufar el cinturón de retención (Fig. 21,2) en la hebilla (Fig. 21,1).
- Tensar el cinturón de retención. El cinturón de retención no debe combarse.
- Plegar la superficie de asiento (Fig. 21,3) hacia abajo.



- ▷ Si el vehículo está equipado con una cama elevada, deberá desmontarse el asiento de enchufe antes de bajar la cama elevada.

5.12 Asientos de enchufe adicionales



- ▶ Si los asientos de enchufe no están instalados, queda prohibido usar los bancos longitudinales durante el viaje.
- ▶ Usar los asientos de enchufe durante el viaje sólo con cinturón de seguridad.
- ▶ Si uno de los asientos de enchufe está desmontado: guardar y amarrar el respaldo del asiento de enchufe de modo seguro.



- ▷ Si el vehículo está equipado con una cama elevada, desmontar los asientos de enchufe antes de bajar la cama elevada.

Según el modelo y el equipamiento, se podrá montar un asiento de enchufe a la izquierda y uno a la derecha en los banco longitudinales (banco longitudinal Lounge). Los asientos de enchufe se montan del mismo modo en ambos lados.

Los asientos de enchufe están orientados en el sentido de marcha, están provistas de un cinturón de seguridad y está permitido usarlos durante el viaje.

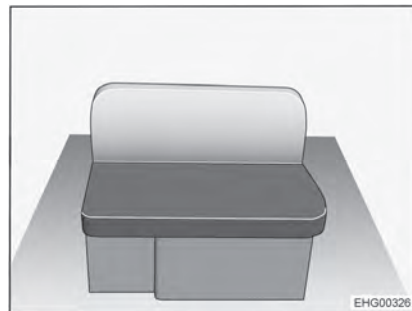


Fig. 22 Banco longitudinal a la derecha

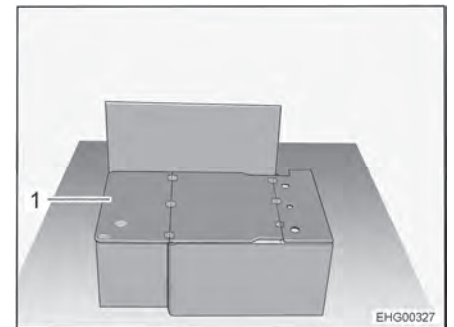


Fig. 23 Banco longitudinal sin cojines

Montar el asiento de enchufe:

- Quitar el cojín del asiento y el cojín del respaldo del banco longitudinal (Fig. 22).
- Abatir el tablón de soporte (Fig. 23,1) 180° y depositarlo en la tapa de baúl-banco.

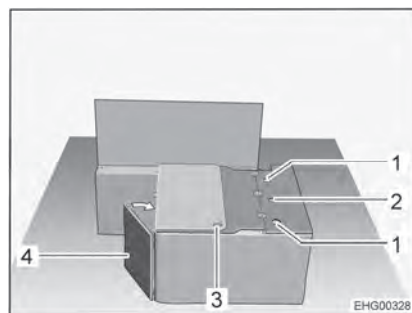


Fig. 24 Durante la transformación

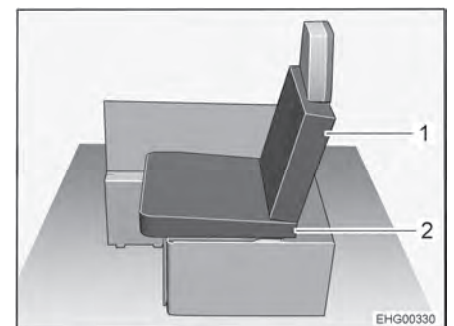


Fig. 25 Después de la transformación

- Girar la pared del baúl-banco (Fig. 24,4) hacia la pared lateral.
- Hacer salir el cinturón de seguridad con la hebilla a través del orificio (Fig. 24,3) en la tapa de baúl-banco.
- Insertar el respaldo del asiento de enchufe en los portadores laterales (Fig. 24,1) y apretar el tornillo de estrella en el portador central (Fig. 24,2) con la mano.



- Colocar uno de los cojines de asiento del banco longitudinal izquierdo sobre el baúl-banco como cojín del asiento (Fig. 25,2). En esto, observar la forma de cuña del cojín del asiento: el cojín del asiento debe estar ligeramente inclinado hacia el respaldo (véase Fig. 25).
- Colocar uno de los cojines adicionales incluidos como cojín del respaldo (Fig. 25,1) en el respaldo del asiento de enchufe.
- Guardar los cojines restantes de modo seguro.

5.13 Porta tablet



- ▶ Si la atención del conductor está distraída de la carretera existe peligro de accidente. No instalar ni operar el tablet o el teléfono inteligente durante el viaje.



Fig. 26 Porta tablet

En el centro del salpicadero está instalado un porta tablet. El porta tablet es apropiado para tablets y teléfonos inteligentes de un tamaño de pantalla de hasta 10", así como para blocs de notas.

Plegar el porta tablet si no se está utilizando.



- ▷ Puede obtenerse información adicional en las instrucciones de uso del vehículo básico.

5.14 Elevalunas eléctrico



- ▶ El cierre incontrolado de las ventanas puede provocar lesiones por aplastamiento.
- ▶ Al abandonar el vehículo durante corto tiempo extraer la llave de la cerradura de volante. De lo contrario, los niños podrían manejar el elevalunas y sufrir daños en la ventana.

El vehículo está equipado con un elevalunas eléctrico en el lado del conductor.

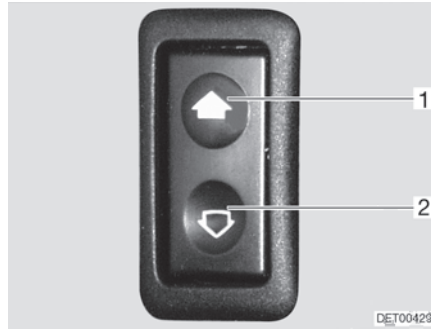


Fig. 27 Interruptor para el elevalunas eléctrico

- Abrir:* ■ Pulsar la parte inferior (Fig. 27,2) del interruptor.
- Cerrar:* ■ Pulsar la parte superior (Fig. 27,1) del interruptor.

5.15 Retrovisores exteriores, ajustables eléctricamente

Según el diseño, el vehículo está equipado con dos retrovisores exteriores térmicos regulables eléctricamente a la derecha e izquierda. Los interruptores para el ajuste de los retrovisores exteriores así como para la calefacción de los retrovisores se encuentran en salpicadero.

En los vehículos integrales, el retrovisor de ángulo ancho (Fig. 29,1) no se puede ajustar de modo eléctrico.

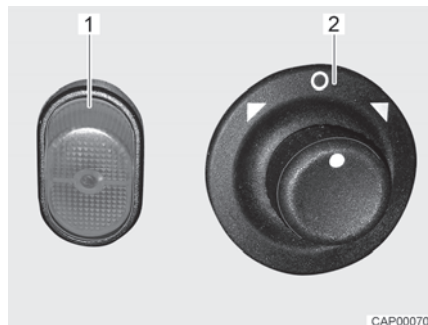


Fig. 28 Interruptores (retrovisores exteriores ajustables eléctricamente)



Fig. 29 Retrovisor exterior (modelo I)

- Ajustar los retrovisores:*
- Seleccionar el retrovisor que se desea ajustar. Para esto, girar el interruptor giratorio (Fig. 28,2) hacia la izquierda o hacia la derecha.
 - Ajustar el retrovisor. Para ello, empujar el interruptor (Fig. 28,2) hacia la dirección deseada.
- Conectar la calefacción:*
- Pulsar el interruptor (Fig. 28,1). La luz de control en el interruptor está encendido de color naranja e indica que la calefacción de los retrovisores está funcionando.



5.16 Repostar con gasóleo



- ▶ Durante el repostaje, sobre ferrys o en el garaje deberán estar desconectados todos los aparatos que funcionan a gas (según el equipamiento: la calefacción, la cocina, el horno, el grill, el frigorífico). ¡Peligro de explosión!

El tubo de llenado de combustible se encuentra fuera del vehículo, delante a la izquierda.

5.17 Ad-Blue®



- ▷ Consultar datos e indicaciones relativas a Ad-Blue® en las instrucciones de uso del vehículo básico.



Resumen del capítulo

En este capítulo encontrará indicaciones útiles para la colocación del vehículo para el camping.



- ▷ Colocar el vehículo de tal forma que quede lo más horizontalmente posible. De ser necesario, usar las cuñas de nivelación. De lo contrario, el agua no podrá salir normalmente del plato de ducha.
- ▷ Asegurar el vehículo contra rodamiento.
- ▷ Animales (particularmente los ratones) pueden causar daños considerables en el interior del vehículo. Para evitar esto, inspeccionar el vehículo regularmente después de la colocación con respecto a daños o rastros de animales.

6.1 Freno de mano

Al estacionar el vehículo, acoplar el freno de mano.



- ▷ Con peligro de congelación, soltar y aplicar el freno de mano de vez en cuando. De tal manera se evita que se inmovilice por congelación o por corrosión. Antes de soltar el freno de mano, asegurar el vehículo para que no pueda desplazarse.

6.2 Escalón de entrada

Para bajar del vehículo debe extraerse totalmente el escalón de entrada. Falta en el modelo I debido a la entrada cupé.

6.3 Cuñas de nivelación



- ▷ Las cuñas de nivelación no forman del volumen de suministro. El comercio de accesorios pone a disposición diferentes modelos.

Para el estacionamiento horizontal del vehículo, las cuñas de nivelación permiten una compensación de altura en pendientes y planos de apoyo desnivelados.

6.4 Apoyos

6.4.1 Indicaciones generales



- ▷ Los apoyos acoplados no se deben utilizar como gatos. Los apoyos sólo sirven para estabilizar el vehículo parado con respecto a la compresión de los muelles del eje trasero.
- ▷ Durante la colocación del vehículo, prestar atención a que los apoyos se carguen uniformemente.
- ▷ Antes de ponerse en marcha, subir los apoyos girándolos hasta el tope, retraerlos completamente y asegurarlos.



- ▷ Cuando el suelo sea blando o flexible, colocar una placa grande debajo de los apoyos para evitar que se hundan en el suelo.



6.4.2 Apoyos de elevación



- ▷ Según el modelo, el hexágono posee una articulación, con la que se puede situar la llave de vaso en una posición más cómoda para su giro.

Para garantizar un funcionamiento correcto, los tubos interiores de los apoyos de elevación deben limpiarse y engrasarse regularmente.

Según el modelo, será ajustable la longitud de los apoyos de elevación.

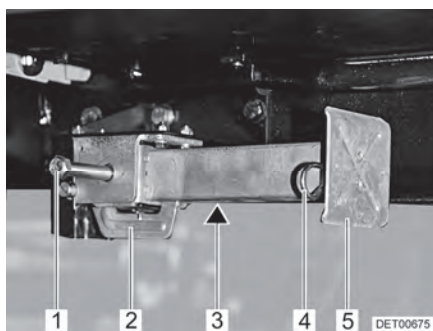


Fig. 30 Apoyo de elevación

- Extracción:*
- Colocar la llave de vaso en el hexágono (Fig. 30,1) y girarla hasta que el apoyo de elevación quede verticalmente hacia abajo.
 - En caso de que la longitud del apoyo de elevación sea ajustable, extraer la clavija hendida (Fig. 30,4) de la prolongación del pie de apoyo (Fig. 30,5).
 - Extraer la prolongación del pie de apoyo hasta alcanzar la longitud deseada.
 - Introducir la clavija hendida en la prolongación del pie de apoyo.
 - Girar en el hexágono hasta que el apoyo de elevación descansa totalmente en el suelo y el vehículo esté en una posición completamente horizontal.

- Introducción:*
- Colocar la llave de vaso en el hexágono (Fig. 30,1) y girarla hasta que el apoyo de elevación esté de nuevo libre del suelo.
 - En caso de que la longitud del apoyo de elevación sea ajustable, extraer la clavija hendida (Fig. 30,4) de la prolongación del pie de apoyo (Fig. 30,5).
 - Introducir totalmente la prolongación del pie de apoyo (Fig. 30,5) e introducir la clavija hendida (Fig. 30,4) en el orificio previsto para ello que hay en la prolongación del pie de apoyo.
 - Girar el hexágono (Fig. 30,1) hasta que el apoyo de elevación se haya girado hacia arriba y la guía (Fig. 30,2) tenga contacto con el extremo de la ranura (Fig. 30,3).



- ▷ Antes de comenzar el viaje, tener en cuenta: ¿Están todos los apoyos de elevación retirados, todas las prolongaciones de los pies de apoyo completamente introducidos y asegurados con la clavija hendida?



6.5 Conexión de 230 V

El vehículo se puede conectar a una alimentación de 230 V (véase el capítulo 9).

6.6 Frigorífico

El funcionamiento del frigorífico a 12 V solamente es posible estando el motor del vehículo en marcha. Estando el motor del vehículo parado, cambiar el frigorífico a modo de funcionamiento de 230 V o a funcionamiento a gas.





Resumen del capítulo

En este capítulo encontrará indicaciones útiles para la vida en el vehículo.

7.1 Puertas



- ▶ Conducir sólo con las puertas bloqueadas.



- ▷ El toldillo en el lado del vehículo puede montarse con diferentes ángulos de inclinación (dependiendo de cuántas arandelas se utilicen; véanse las instrucciones de montaje separadas del fabricante). En determinadas circunstancias, el toldillo puede chocar con la puerta de entrada mientras que se está retrayendo o extendiendo. Por ello, en los modelos T58 y T66, cerrar la puerta de entrada antes de accionar el toldillo.



- ▷ El bloqueo de las puertas puede evitar que se abran por sí solas, p. ej. en caso de accidente.
- ▷ Las puertas bloqueadas evitan también la entrada no deseada desde el exterior, p. ej. al pararse en un semáforo. Sin embargo, las puertas bloqueadas dificultan el acceso al interior del vehículo en casos de emergencia.
- ▷ Bloquear siempre las puertas del vehículo al abandonarlo.
- ▷ Según el modelo, las cerraduras de la puerta del conductor y de la puerta del acompañante forman parte del vehículo básico. En estos modelos, la manera de abrir y cerrar la puerta del conductor y la puerta del acompañante se describe en las instrucciones de uso del vehículo básico.

7.1.1 Puerta del conductor, puerta de entrada, en el exterior

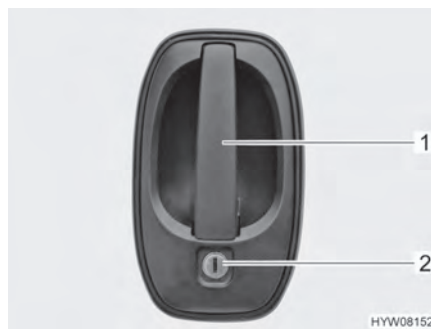


Fig. 31 Cerradura de la puerta
(puerta del conductor / puerta de entrada en el exterior)

- Abrir:**
- Introducir la llave en el cilindro de cierre (Fig. 31,2) y girarla hasta que esté desbloqueada la cerradura de la puerta.
 - Girar hacia atrás la llave a la posición central y extraerla.
 - Tirar del tirador de la puerta (Fig. 31,1). La puerta está abierta.



- Bloquear:**
- Introducir la llave en el cilindro de cierre (Fig. 31,2) y girarla hasta que esté bloqueada la cerradura de la puerta.
 - Girar hacia atrás la llave a la posición central y extraerla.

7.1.2 Puerta de entrada, en el interior

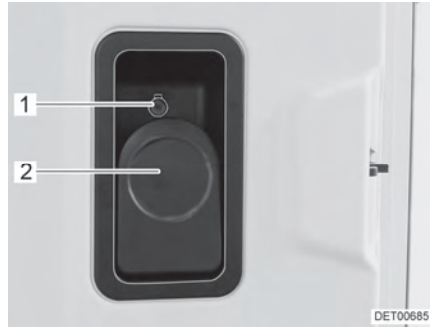


Fig. 32 Cerradura de la puerta
(puerta de entrada en el interior)

- Abrir:**
- Tirar de la palanca (Fig. 32,2).
- Bloquear:**
- Hundir el botón de seguridad (Fig. 32,1).

7.1.3 Puerta de entrada, en el interior (tirador de la puerta semi-redondo)

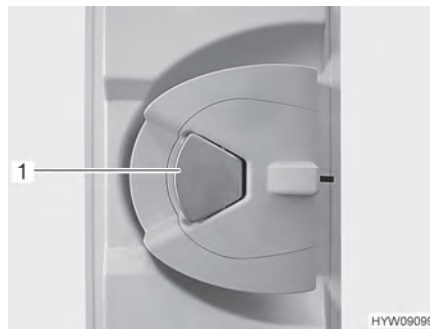


Fig. 33 Cerradura de la puerta
(puerta de entrada en el interior)

- Abrir:**
- Cuando la cerradura de la puerta está bloqueada: Tirar una vez del tirador de la puerta (Fig. 33,1). La puerta está desbloqueada.
 - Tirar del tirador de la puerta (Fig. 33,1). La puerta está abierta.
- Bloquear:**
- Presionar el tirador de la puerta (Fig. 33,1).



7.1.4 Puerta del conductor, en el interior (modelo I)

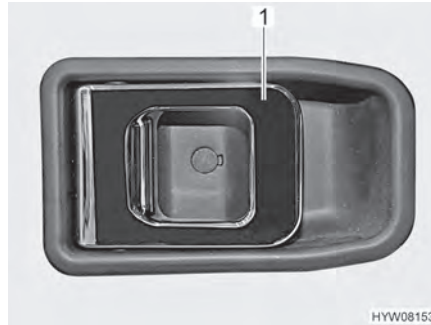


Fig. 34 Cerradura de la puerta (puerta del conductor en el interior)

- Abrir:* ■ Tirar del tirador (Fig. 34,1). Se desbloqueará o bien abrirá la cerradura de la puerta.
- Bloquear:* ■ Presionar el tirador (Fig. 34,1). Se bloqueará la cerradura de la puerta.

7.1.5 Protección contra insectos en la puerta de entrada, extraíble



- ▷ Abrir la protección contra insectos completamente antes de cerrar la puerta de entrada.



Fig. 35 Protección contra insectos

- Cerrar:* ■ Extraer la protección contra insectos (Fig. 35,1) por el listón completamente.
- Abrir:* ■ Regresar la protección contra insectos (Fig. 35,1) por el listón a su posición inicial.



7.2 Trampillas exteriores



- ▷ Antes de comenzar el viaje, cerrar todas las trampillas exteriores y bloquear las cerraduras de las trampillas.
- ▷ Para abrir y cerrar la trampilla exterior, abrir o cerrar todas las cerraduras montadas en la trampilla exterior.



- ▷ Cerrar todas las trampillas exteriores al abandonar el vehículo.

Las trampillas exteriores montadas en el vehículo están equipadas con cilindros de cierre iguales. Por lo tanto, con la misma llave pueden abrirse todas las cerraduras.

7.2.1 Cerradura de la trampilla, de forma elíptica



- ▷ En caso de lluvia puede penetrar agua en la cerradura de la trampilla abierta. Por ello, cerrar el tirador de la cerradura.

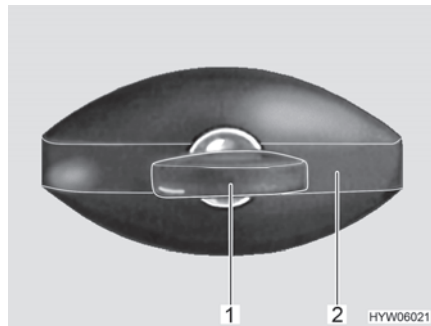


Fig. 36 Cerradura de la trampilla (de forma elíptica, cerrada)

- Abrir:**
- Introducir la llave en el cilindro de cierre (Fig. 36,1) y girarla un cuarto de vuelta en sentido contrario a las agujas del reloj. El asidero de la cerradura (Fig. 36,2) se abre de golpe.
 - Extraer la llave.
 - Girar el asidero de la cerradura un cuarto de vuelta en sentido contrario a las agujas del reloj. La cerradura de la trampilla está abierta.
- Cerrar:**
- Cerrar completamente la trampilla exterior.
 - Girar el asidero de la cerradura en sentido de las agujas del reloj hasta que esté en posición horizontal. Ahora, la cerradura de la trampilla está engatillada, pero no bloqueada.
 - Introducir la llave en el cilindro de cierre.
 - Con la llave introducida, oprimir el asidero de la cerradura y girar la llave un cuarto de vuelta en el sentido de las agujas del reloj. El asidero de la cerradura queda bloqueado.
 - Extraer la llave.



7.3 Ventilación



- ▶ El oxígeno en el interior del vehículo se consume debido a la respiración o al funcionamiento de aparatos empotrados a gas. Por ello, el aire usado debe ser reemplazado permanentemente. Para este fin se han instalado ventilaciones forzosas (p. ej. claraboyas con ventilación forzosa) en el vehículo. No cubrir ni obstruir las ventilaciones forzosas ni en el interior ni en el exterior, p. ej. con una manta. Mantener las ventilaciones forzosas libres de nieve y polvo. Existe peligro de asfixia debido a la acumulación del contenido de CO₂.



- ▷ Ante determinadas condiciones atmosféricas puede aparecer agua de condensación en objetos metálicos a pesar de disponer de una ventilación suficiente (p. ej. uniones atornilladas al chasis/piso)
- ▷ En los orificios de paso (p. ej. bordes de claraboyas, tubos de llenado, trampillas, etc.) se pueden formar puentes térmicos adicionales.

Agua de condensación

Procurar una renovación constante del aire mediante la ventilación frecuente y selectiva. Solamente de este modo se impide que se forme agua de condensación con el tiempo frío. Si la potencia calorífica, la distribución de aire y la ventilación están bien coordinadas, se puede crear un ambiente agradable en las temporadas frías del año. Para evitar corrientes de aire, cerrar las boquillas de salida de aire del salpicadero y ponga la distribución de aire del vehículo básico en la posición de aire circulante. El vehículo debería estar siempre bien ventilado durante las paradas prolongadas, sobre todo en verano, ya que puede acumularse calor.

7.4 Ventanas



- ▷ Las ventanas están equipadas con persiana oscurecedora enrollable y mosquitera enrollable. La persiana oscurecedora y la mosquitera enrollables saltan automáticamente al soltar el bloqueo, debido a la fuerza de tracción, volviendo a la posición inicial. Para no dañar la mecánica de tracción, retener la persiana oscurecedora enrollable/mosquitera enrollable y llevarla lentamente a su posición inicial.
- ▷ No dejar las persianas bajadas durante un largo periodo de tiempo, pues esto provocaría un desgaste más rápido del material.
- ▷ Al estar la persiana oscurecedora enrollable cerrada completamente, es posible que en caso de irradiación solar intensa se acumule calor entre la persiana oscurecedora enrollable y la luneta. Podrá dañarse la ventana. Por lo que, en caso de irradiación solar intensa, cerrar la persiana oscurecedora enrollable sólo 2/3.
- ▷ Antes de comenzar el viaje, cerrar las ventanas.
- ▷ En función de las condiciones climáticas, cerrar las ventanas de manera que no pueda penetrar humedad alguna.
- ▷ Para abrir y cerrar las ventanas abatibles, abrir o cerrar todas las palancas de bloqueo montadas en las ventanas abatibles.



- ▷ Cerrar las ventanas del vehículo al abandonarlo.
- ▷ En el interior de la luna doble de vidrio acrílico se puede producir una empañadura ligera de agua de condensación en caso de grandes diferencias de temperatura o en condiciones climáticas extremas. La luna está construida de forma que, cuando asciende la temperatura exterior, el agua de condensación puede evaporarse de nuevo. No se ha de temer ningún daño de la luna doble de vidrio acrílico debido a agua de condensación.

7.4.1 Ventana corredera sin bloqueo



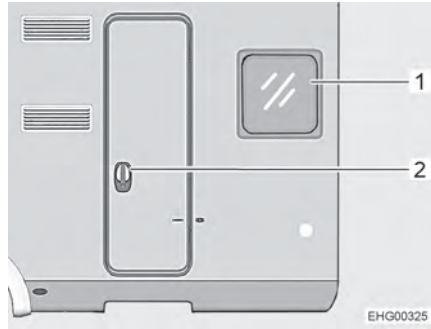
Fig. 37 Ventana corredera sin bloqueo

- Abrir:**
- Tirar la solapa de tirador (Fig. 37,1) y, al mismo tiempo, empujar o tirar el tirador hacia delante.
 - Abrir la mitad de la ventana hasta la posición deseada.
- Cerrar:**
- Cerrar la ventana hasta el tope y dejar que el tirador engatille.

7.4.2 Ventana abatible con soportes automáticos



- ▷ Asegurarse de que la ventana abatible no se encuentre en la posición "Ventilación continua" durante el viaje.
- ▷ Al abrir la ventana abatible, prestar atención a que no se presenten torsiones. Abatir y cerrar la ventana abatible uniformemente.
- ▷ Abrir la ventana abatible completamente antes de cerrar para liberar el dispositivo de bloqueo.
- ▷ Si la palanca de bloqueo está equipada con un botón de seguridad, presionar el botón de seguridad en cada manejo de la palanca de bloqueo.
- ▷ Si la ventana abatible encima del grupo de asientos en el lado derecho del vehículo está abierta: cerrar la ventana abatible antes de abrir la puerta de la superestructura (Fig. 38). De lo contrario, la puerta de la superestructura y la ventana abatible podrán chocar y quedar dañados.



- 1 Ventana abatible
- 2 Puerta de la superestructura

Fig. 38 Ventana abatible junto a la puerta de la superestructura

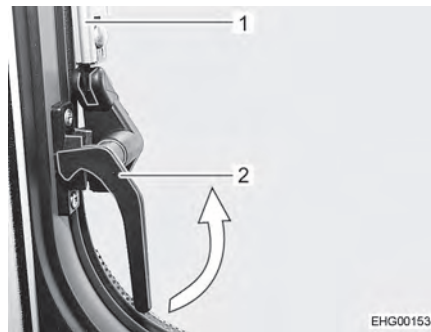


Fig. 39 Palanca de bloqueo de al lado (posición "cerrada")

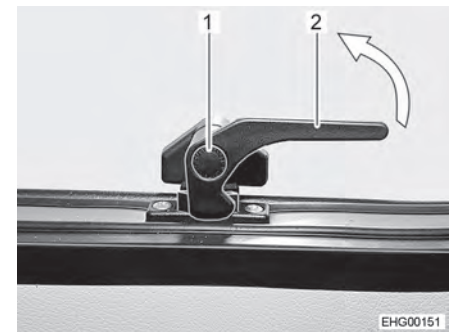


Fig. 40 Palanca de bloqueo inferior (posición "cerrada")

Abrir:

- Girar la palanca de bloqueo de al lado (Fig. 39,2) un cuarto de vuelta hacia el centro de la ventana.
- Pulsar el botón de seguridad (Fig. 40,1) en la palanca de bloqueo inferior (Fig. 40,2) y mantenerlo pulsado.
- Girar la palanca de bloqueo inferior (Fig. 40,2) un cuarto de vuelta hacia el centro de la ventana.
- Abrir la ventana abatible hasta la posición de enclavamiento deseada. El soporte automático (Fig. 39,1) engatilla automáticamente.

La ventana abatible permanece bloqueada en la posición deseada.

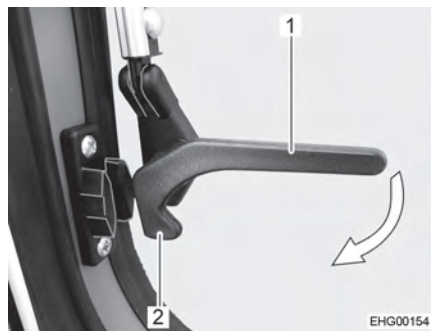


Fig. 41 Palanca de bloqueo de al lado (posición "abierta")

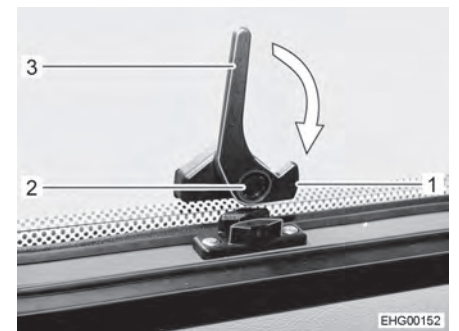


Fig. 42 Palanca de bloqueo inferior (posición "abierta")

Cerrar:

- Extender la ventana abatible hasta que se libere el bloqueo.
- Cerrar la ventana abatible.



- Girar la palanca de bloqueo de al lado (Fig. 41,1) un cuarto de vuelta hacia el marco de la ventana hasta que engatille el saliente de bloqueo (Fig. 41,2).
- Pulsar el botón de seguridad (Fig. 42,2) en la palanca de bloqueo inferior (Fig. 42,3) y mantenerlo pulsado.
- Girar la palanca de bloqueo inferior (Fig. 42,3) un cuarto de vuelta hacia el marco de la ventana hasta que engatille el saliente de bloqueo (Fig. 42,1).



Fig. 43 Palanca de bloqueo de al lado (posición "Ventilación continua")

Ventilación continua

Con las palancas de bloqueo, la ventana abatible se puede bloquear en la posición "Ventilación continua".

- Abrir la ventana abatible de la manera descrita más arriba.
- Presionar la ventana abatible ligeramente hacia fuera.
- Girar las palancas de bloqueo de al lado un cuarto de vuelta hacia abajo. En esto, introducir el saliente de bloqueo (Fig. 43,1) entre las dos mitades del bloque de bloqueo.
- Pulsar el botón de seguridad en la palanca de bloqueo inferior.
- Girar la palanca de bloqueo inferior un cuarto de vuelta hacia abajo.
- Introducir el saliente de bloqueo entre las dos mitades del bloque de bloqueo inferior. Ahora, la ventana abatible se encuentra en la posición "Ventilación continua".



7.4.3 Estor plegable y mosquitera enrollable

Las ventanas están equipadas con estor plegable y mosquitera enrollable. La mosquitera enrollable y el estor plegable se pueden manejar juntos o por separado.

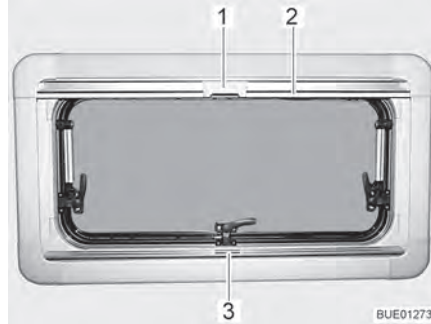


Fig. 44 Ventana abatible

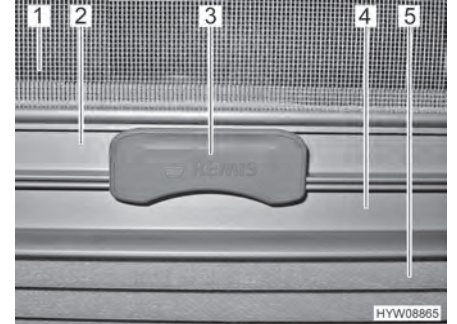


Fig. 45 Cierre

Estor plegable

El estor plegable (Fig. 45,5) se encuentra en la caja de la persiana inferior.

- Cerrar:*
- Sujetar el estor plegable por el centro del agarradero (Fig. 44,3 y Fig. 45,4), tirar de abajo a arriba y soltarla a la altura deseada. El estor plegable se queda fijo a esta altura.
- Abrir:*
- Sujetar el estor plegable por el centro del agarradero y empujarlo hacia abajo.

Mosquitera enrollable

La mosquitera enrollable (Fig. 45,1) se encuentra en la caja de la persiana superior.

- Cerrar:*
- Tirar del agarradero de la mosquitera enrollable (Fig. 44,2 y Fig. 45,2) hacia abajo hasta que choque con el agarradero del estor plegable (Fig. 45,4).
 - Bloquear el cierre (Fig. 44,1 y Fig. 45,3) de la mosquitera enrollable con el agarradero del estor plegable. Si el cierre está bloqueado, el estor plegable y la mosquitera enrollable podrán ser ajustados juntos.
- Abrir:*
- Presionar la parte superior del cierre (Fig. 45,3) de la mosquitera enrollable.
 - Regresar la mosquitera enrollable lentamente en el agarradero (Fig. 44,2).



7.4.4 Tragaluz con soportes giratorios



- ▷ Al abatir el tragaluz, prestar atención a que no se produzcan retorcimientos. Abatir y cerrar el tragaluz uniformemente.

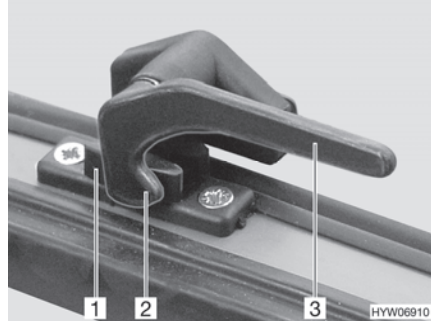


Fig. 46 Palanca de bloqueo en la posición "cerrada"



Fig. 47 Tragaluz con soportes giratorios, abierta

- Abrir:**
- Girar la palanca de bloqueo (Fig. 46,3) un cuarto de vuelta hacia la mitad de la ventana.
 - Abrir el tragaluz hasta la posición deseada y fijarlo con el botón moleteado (Fig. 47,1).

EL tragaluz permanece bloqueado en la posición deseada.

- Cerrar:**
- Girar el botón moleteado (Fig. 47,1) hasta que se libere el bloqueo.
 - Cerrar el tragaluz.
 - Girar la palanca de bloqueo (Fig. 46,3) un cuarto de vuelta hacia el marco de la ventana. El saliente de bloqueo (Fig. 46,2) se encuentra en la cara interior del bloqueo de la ventana (Fig. 46,1).

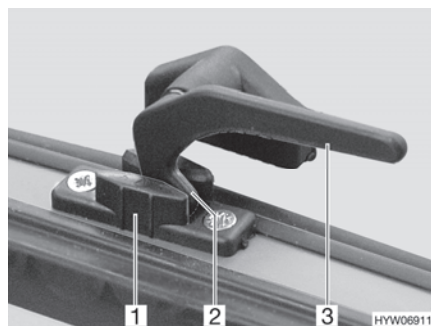


Fig. 48 Palanca de bloqueo en la posición de "ventilación continua"

Ventilación continua

Con la palanca de bloqueo, el tragaluz puede colocarse en 2 posiciones diferentes:

- En la posición "ventilación continua" (Fig. 48)
- En la posición "cerrada fijamente" (Fig. 46)



Para situar el tragaluz en posición de "ventilación continua":

- Girar todas las palancas de bloqueo (Fig. 48,3) un cuarto de vuelta hacia la mitad de la ventana.
- Presionar el tragaluz ligeramente hacia fuera.
- Girar de nuevo hacia atrás las palancas de bloqueo. El saliente de bloqueo (Fig. 48,2) se ha de introducir para ello siempre en el rebaje del bloqueo de la ventana (Fig. 48,1).

Durante el viaje, el tragaluz no deberá estar en la posición de "ventilación continua".

En caso de lluvia pueden penetrar salpicaduras de agua al habitáculo si el tragaluz está en la posición de "ventilación continua". Por lo tanto, cerrar completamente el tragaluz.

7.4.5 Estor plegable y protección contra insectos

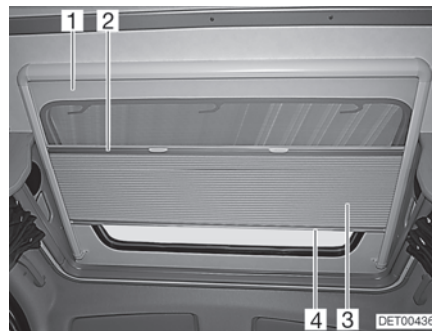


Fig. 49 Tragaluz

Estor plegable

El estor plegable (Fig. 49,3) está unido fijamente con la protección contra insectos (Fig. 49,1).

- Cerrar:*
- Coger el estor plegable por el centro de la tablilla final (Fig. 49,4) y tirar con cuidado hacia abajo.
 - Soltar el estor plegable en la posición deseada. El estor plegable se queda fijo en esta posición.
- Abrir:*
- Regresar el estor plegable lentamente a su posición por la tablilla final (Fig. 49,4).

Protección contra insectos

La protección contra insectos está fijamente unida con el estor plegable. Al abrir la protección contra insectos, seguirá el estor plegable.

- Cerrar:*
- Detener el centro de la tablilla final (Fig. 49,2) de la protección contra insectos y tirar con cuidado completamente hacia abajo.
- Abrir:*
- Regresar la protección contra insectos lentamente a su posición por la tablilla final del estor plegable (Fig. 49,4).



7.4.6 Plisado en la ventana de la puerta de la superestructura alternativa



- ▷ Para evitar una acumulación de calor en la ventana de la puerta de la superestructura alternativa, dejar abierta una hendidura en el plisado (Fig. 50,1).



1 Plisado

Fig. 50 Puerta de la superestructura alternativa

7.5 Claraboyas

En el vehículo están instaladas claraboyas con y sin ventilación forzada.



- ▶ Mantener siempre abiertas las rendijas de ventilación de las ventilaciones forzosas. No cubrir ni obturar nunca las ventilaciones forzosas, p. ej. con una manta. Mantener las ventilaciones forzosas libres de nieve y polvo.



- ▷ Las claraboyas están equipadas con una protección contra insectos y, según el equipamiento, con una persiana oscurecedora enrollable o un estor plegable. La persiana oscurecedora enrollable salta automáticamente al soltar el bloqueo, debido a la fuerza de tracción, volviendo a la posición inicial. Para no dañar la mecánica de tracción, retener la persiana oscurecedora enrollable y llevarla lentamente a su posición inicial.
- ▷ No dejar las persianas bajadas durante un largo periodo de tiempo, pues esto provocaría un desgaste más rápido del material.
- ▷ Al estar la persiana oscurecedora enrollable o el estor plegable cerrado completamente, es posible que en caso de irradiación solar intensa se acumule calor entre la persiana oscurecedora enrollable/el estor plegable y la claraboya. La claraboya podrá quedar dañada. Por lo que, en caso de irradiación solar intensa, cerrar la persiana oscurecedora enrollable/el estor plegable sólo 2/3. Abrir la claraboya un poco o ponerla en la posición de ventilación.
- ▷ En función de las condiciones climáticas, cerrar las claraboyas de manera que no pueda penetrar humedad alguna.
- ▷ No pisar las claraboyas.
- ▷ Antes de comenzar el viaje cerrar las claraboyas.
- ▷ Antes de comenzar el viaje, comprobar el bloqueo de las claraboyas.



- ▷ Tratar las juntas de las claraboyas por lo menos 1 vez al año con algún producto para la conservación de goma.
- ▷ En la 1 inspección anual se tendrán que desmontar los marcos interiores de las claraboyas y reapretar las uniones atornilladas de las grapas de sujeción. El responsable de hacer que se tome tal medida es el titular del vehículo.



- ▷ Siempre cerrar las claraboyas del vehículo al abandonarlo.

7.5.1 Claraboya con cierre de resorte

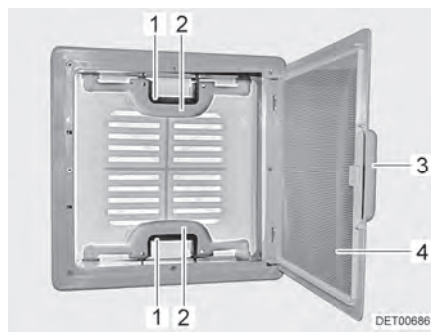


Fig. 51 Claraboya con cierre de resorte

La claraboya se puede levantar por uno o por ambos lados.

Abrir:

- Tirar del tirador (Fig. 51,3).
- Plegar hacia abajo la protección contra insectos (Fig. 51,4).
- Presionar el cierre de resorte (Fig. 51,1) hacia el lado interior de la claraboya. Presionar simultáneamente hacia arriba la claraboya con el tirador (Fig. 51,2).
- Plegar hacia arriba la protección contra insectos (Fig. 51,4) hasta que engatille.

Cerrar:

- Tirar del tirador (Fig. 51,3).
- Plegar hacia abajo la protección contra insectos (Fig. 51,4).
- Tirar la claraboya enérgicamente hacia abajo por los dos tiradores (Fig. 51,2), hasta que los dos cierres de resorte (Fig. 51,1) hayan engatillado.
- Plegar hacia arriba la protección contra insectos (Fig. 51,4) hasta que engatille.



Persiana oscurecedora enrollable

Según el equipamiento, la claraboya estará equipada con una persiana oscurecedora enrollable. Para cerrar y abrir la persiana oscurecedora enrollable:

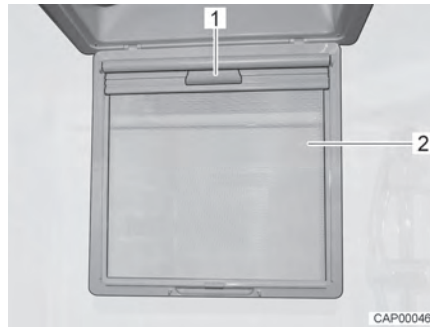


Fig. 52 Persiana oscurecedora enrollable

- Cerrar:**
- Tirar del tirador (Fig. 51,3).
 - Plegar hacia abajo la protección contra insectos (Fig. 52,2).
 - Tirar la persiana oscurecedora enrollable hacia abajo por el tirador (Fig. 52,1) hasta que engatille del lado opuesto.
- Abrir:**
- Desenganchar la persiana oscurecedora enrollable por el tirador (Fig. 52,1) y regresar la misma lentamente a su posición inicial.
 - Plegar hacia arriba la protección contra insectos (Fig. 52,2) hasta que engatille.

Ventilación forzosa

Según el equipamiento, la claraboya estará equipada con una ventilación forzosa (Fig. 53,1). Las claraboyas con ventilación forzosa están instaladas en el habitáculo y en el cuarto de aseo.

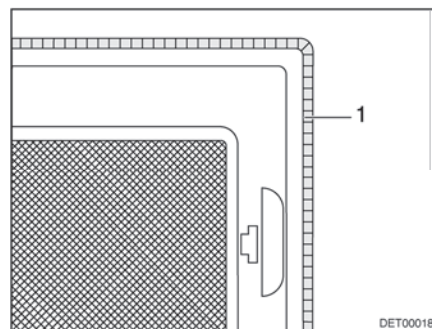


Fig. 53 Ventilación forzosa



7.5.2 Claraboya Heki (mini y midi)



- ▷ A altas velocidades podrá quedar dañada la claraboya Heki. Por lo tanto, no conducir el vehículo a una velocidad más alta que 160 km/h.
- ▷ Si el vehículo va a ser transportado: no cargar el vehículo en reversa. De lo contrario, la claraboya Heki podrá quedar dañada.

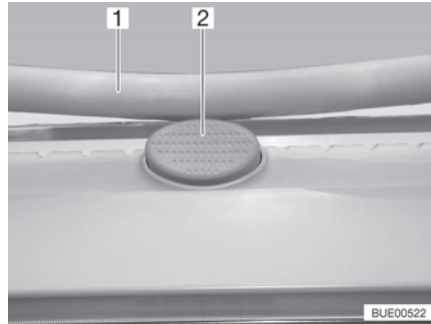


Fig. 54 Botón de seguridad (claraboya Heki)

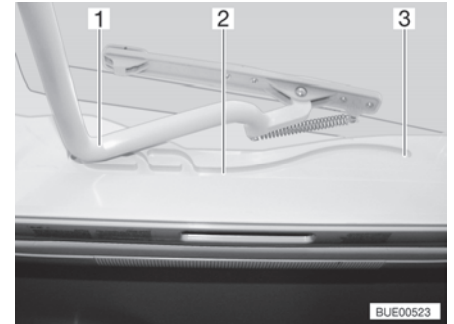


Fig. 55 Guía (claraboya Heki)

La claraboya Heki se abate por un solo lado.

- Abrir:**
- Pulsar el botón de seguridad (Fig. 54,2) y tirar el estribo (Fig. 54,1) hacia abajo con ambas manos.
 - Tirar el estribo (Fig. 55,1) en las guías (Fig. 55,2) hasta la posición trasera final (Fig. 55,3).

- Cerrar:**
- Empujar el estribo (Fig. 55,1) ligeramente hacia arriba con ambas manos.
 - Regresar el estribo a su posición desplazándolo en las guías.
 - Presionar el estribo hacia arriba con ambas manos hasta que el estribo se encuentre encima del botón de seguridad (Fig. 54,2).

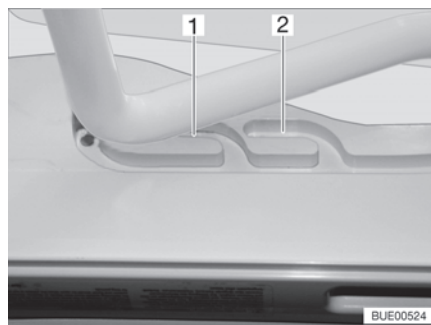


Fig. 56 Guía (posición de ventilación)

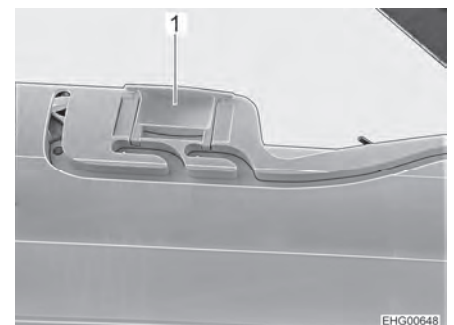


Fig. 57 Bloqueo (posición de ventilación)

Posición de ventilación

La claraboya Heki se puede colocar en dos posiciones de ventilación: Posición de mal tiempo (Fig. 56,1) y posición mediana (Fig. 56,2). Según el modelo, la claraboya podrá ser bloqueada en la posición central con los dos pestillos (Fig. 57,1) a la izquierda y la derecha en el marco de la claraboya.

- Pulsar el botón de seguridad (Fig. 54,2) y tirar el estribo (Fig. 54,1) hacia abajo con ambas manos.
- Tirar el estribo en las guías (Fig. 55,2) hasta la posición deseada.



- Presionar el estribo ligeramente hacia arriba y empujarlo en la guía seleccionada (Fig. 56,1 ó 2) y, si fuera necesario, bloquearlo.

Estor plegable Para cerrar y abrir el estor plegable:

- Cerrar:*
- Tirar del tirador del estor plegable y soltarlo en la posición deseada. El estor plegable se queda fijo en esta posición.
- Abrir:*
- Desplazar el estor plegable lentamente a la posición inicial por el tirador.

Protección contra insectos Para cerrar y abrir la protección contra insectos:

- Cerrar:*
- Tirar del tirador de la protección contra insectos hacia el tirador opuesto del estor plegable.
- Abrir:*
- Presionar la parte trasera del tirador de la protección contra insectos. Se suelta el bloqueo.
 - Devolver la protección contra insectos lentamente a su posición sujetándola en el tirador.

7.6 Mesas

7.6.1 Mesa colgante con pata de apoyo articulada

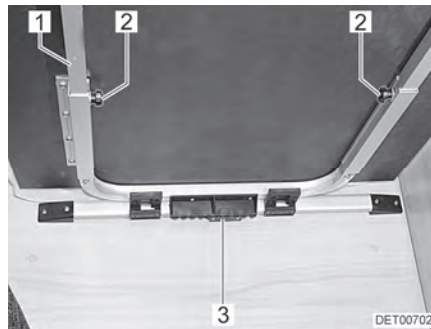


Fig. 58 Desplazamiento/ampliación de la mesa colgante



Fig. 59 Prolongación del tablero de mesa

Desplazar la mesa en el sentido de marcha:

- Levantar la parte delantera del tablero de la mesa.
- Desplazar la mesa hacia delante o atrás (visto en la dirección de marcha).
- En la posición deseada, bajar el tablero de la mesa y colocar el mismo sobre la pata de mesa.

La superficie útil de la mesa colgante se puede ampliar colocando una prolongación del tablero de mesa (Fig. 59,1).

- Ampliar:*
- Aflojar los tornillos moleteados (Fig. 58,2).
 - Elevar el tablero de mesa ligeramente por delante y extraerlo hasta el tope. La prolongación de mesa (Fig. 58,1) está completamente extraída.
 - Depositar la mesa.
 - Colocar la prolongación del tablero de mesa (Fig. 59,1) en la prolongación de mesa.



- Elevar el tablero de mesa ligeramente por delante y empujarlo hacia atrás hasta el tope.
- Apretar los tornillos moleteados.

Reducir:

- Aflojar los tornillos moleteados (Fig. 58,2).
- Levantar ligeramente por delante el tablero de la mesa y extraerlo.
- Quitar la prolongación del tablero de mesa (Fig. 59,1) y guardarla de manera segura.
- Elevar el tablero de mesa ligeramente por delante y empujarlo hacia atrás hasta el tope. La prolongación de mesa (Fig. 58,1) está completamente introducida.
- Depositar la mesa.
- Apretar los tornillos moleteados.

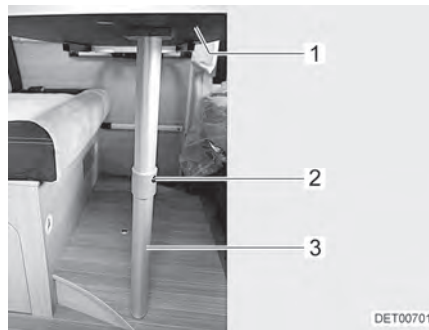


Fig. 60 Base de cama

La mesa se puede utilizar como base para cama mediante la utilización de la pata de apoyo articulada.

Transformación en base de cama:

- Levantar ligeramente por delante el tablero de la mesa (Fig. 60,1).
- Presionar el botón de desbloqueo (Fig. 60,2) y abatir 90° la parte inferior de la pata de apoyo articulada (Fig. 60,3).
- Girar el tablero de la mesa unos 45° hacia arriba y sacar la mesa del listón de sujeción.
- Insertar la mesa en el listón de sujeción inferior y situar en la articulación de la pata de la mesa.

7.6.2 Mesa elevadora

El tablero de la mesa se puede desplazar en sentido transversal y longitudinal.

En el caso del equipamiento opcional "Instalación de cama", el tablero de la mesa además se puede bajar para la base de cama. Sin embargo, la mesa no dispone de un ajuste continuo de la altura. Sólo son posibles dos posiciones (bajada y no bajada).

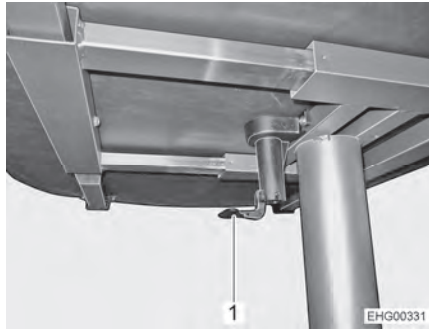


Fig. 61 Mesa elevadora

Desplazar el tablero de la mesa en sentido longitudinal y transversal:

- Plegar la palanca del bloqueo central de la mesa (Fig. 61,1) hacia abajo.
- Desplazar el tablero de la mesa a la posición deseada.
- Plegar la palanca del bloqueo central de la mesa hacia arriba.

Bajar el tablero de la mesa para base de cama:

- Tirar el tablero de la mesa ligeramente hacia arriba.
- Empujar el tablero de la mesa hasta el tope inferior.

Mover el tablero de la mesa a la posición original:

- Tirar el tablero de la mesa hacia arriba hasta el tope.
- Empujar el tablero de la mesa 20 mm hacia abajo.

7.6.3 Mesa con tablero de la mesa plegable



Fig. 62 Tablero de la mesa

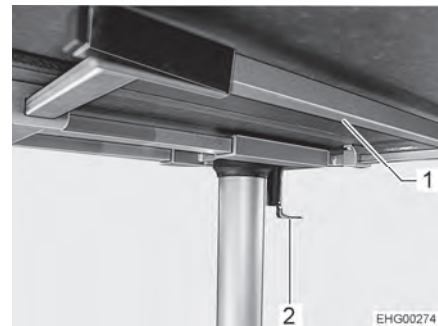


Fig. 63 Parte inferior de la mesa

Plegar la mitad del tablero de la mesa hacia arriba:

- Levantar la mitad del tablero de la mesa móvil (Fig. 62,1), plegarla y depositarla en la otra mitad con precaución.
- Introducir el marco de apoyo (Fig. 63,1) hasta el tope.



- ▷ Si la mitad del tablero de la mesa se pliega hacia abajo sin que se haya extraído el marco de apoyo, le mitad del tablero de la mesa podrá quebrarse.

Plegar la mitad del tablero de la mesa hacia abajo:

- Extraer el marco de apoyo (Fig. 63,1) hasta el tope.
- Plegar la mitad del tablero de la mesa hacia abajo con precaución y depositarla en el marco de apoyo.

Desplazar el tablero de la mesa:

- Plegar hacia abajo la palanca de bloqueo (Fig. 62,2).
- Desplazar el tablero de la mesa a la posición deseada.
- Plegar la palanca de bloqueo hacia arriba.



7.7 Lámparas



- ▷ La disposición de los interruptores de luz varía según el modelo. Los interruptores de luz se encuentran o bien en la zona de entrada, directamente en la lámpara correspondiente o en la zona de iluminación de ésta, p. ej. cerca del grupo de asientos.

7.7.1 Foco

En la zona del dormitorio están instalados focos ajustables.



Fig. 64 Foco

En el interruptor (Fig. 64,1) se pueden ajustar dos intensidades de la luz diferentes.

En la base del foco está instalado un puerto USB.

7.7.2 Lámpara de LED (modelo I)

Las lámparas de LED para la cama elevada están instaladas en el techo encima de la cama elevada.



Fig. 65 Lámpara de LED con control táctil

Conectar/desconectar la lámpara de LED:

- Tocar la lámpara de LED (Fig. 65). La lámpara de LED está conectada.
- Volver a tocar la lámpara de LED. La lámpara de LED está desconectada.



7.8 Instalación de TV



- ▶ Antes de comenzar el viaje, ajustar la pantalla plana y el soporte de la pantalla en la posición de viaje.



- ▷ La información referente al manejo de la instalación de TV se puede obtener de las instrucciones de uso separadas del fabricante.

Pantalla plana en el compartimento de televisor

La pantalla plana está fijada en un dispositivo de extracción en el compartimento de televisor encima del frigorífico.

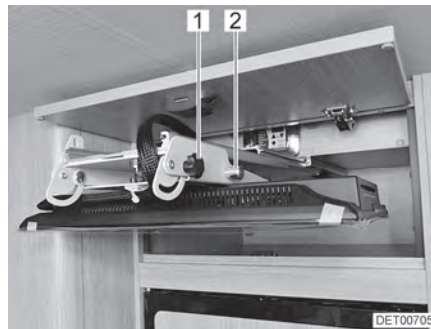


Fig. 66 Pantalla plana en el compartimento de televisor



Fig. 67 Pantalla plana en posición de televisión

Ajustar la pantalla plana en la posición de televisión:

- Abrir el compartimento de televisor.
- Extraer la pantalla plana horizontalmente del compartimento de televisor.
- Detener la pantalla plana y tirar la barra de bloqueo (Fig. 66,2).
- Girar la pantalla plana hacia abajo, a la posición deseada. Si es difícil mover la pantalla plana, abrir ligeramente las muletillas (Fig. 66,1) a ambos lados del soporte.
- Rotar la pantalla plana a la posición deseada. Apretar las muletillas (Fig. 67,1) con la mano.

Ajustar la pantalla plana en la posición de viaje:

- Rotar la pantalla plana hasta que se encuentre en posición paralela al frente del armario.
- Abrir ligeramente las muletillas (Fig. 67,1) a ambos lados del soporte.
- Girar la pantalla plana hacia arriba; en esto, tirar la barra de bloqueo (Fig. 66,2).
- Cuando la pantalla plana esté apoyada arriba en el soporte, soltar la barra de bloqueo (Fig. 66,2). La barra de bloqueo deberá engatillar en el agujero del soporte.
- Introducir la pantalla plana horizontalmente hasta el tope en el compartimento de televisor.
- Cerrar el compartimento de televisor.



Pantalla plana en la pared del armario

La pantalla plana está fijada en un dispositivo de extracción en el interior o el exterior de la pared del armario. Según el lugar de instalación, el resorte de cierre se encontrará arriba o abajo.



Fig. 68 Pantalla plana en posición de viaje



Fig. 69 Pantalla plana en posición de televisión

Ajustar la pantalla plana en la posición de televisión:

- Desenganchar el resorte de cierre (Fig. 68,1).
- Extraer la pantalla plana horizontalmente en dirección al centro del vehículo.
- Rotar la pantalla plana a la posición deseada.

Ajustar la pantalla plana en la posición de viaje:

- Rotar la pantalla plana hasta que se encuentre en posición paralela a la pared del armario.
- Introducir la pantalla plana horizontalmente hasta el tope en el soporte (Fig. 69,1). El resorte de cierre (Fig. 68,1) engatillará audiblemente.

Pantalla plana encima de banco

La pantalla plana está fijada en un dispositivo de extracción encima de los reposacabezas del banco.

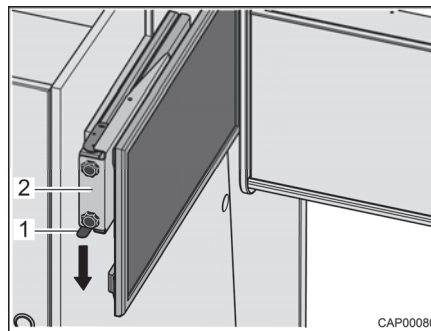


Fig. 70 Dispositivo de extracción con pantalla plana

Ajustar la pantalla plana en la posición de televisión:

- Presionar el resorte de cierre (Fig. 70,1) hacia abajo y extraer el dispositivo de extracción (Fig. 70,2) con pantalla plana horizontalmente hacia el centro del vehículo.
- Rotar la pantalla plana a la posición deseada. La pantalla plana se puede girar de tal manera que será posible verla también desde la zona posterior.

Ajustar la pantalla plana en la posición de viaje:

- Girar la pantalla plana a la posición inicial.
- Introducir el dispositivo de extracción (Fig. 70,2) con pantalla plana horizontalmente hasta el tope. El resorte de cierre (Fig. 70,1) engatillará audiblemente.



Pantalla plana en brazo articulado

La pantalla plana está fijada en el brazo articulado.

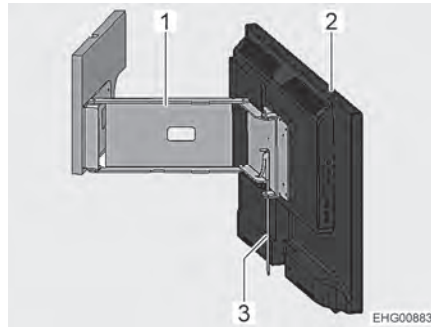


Fig. 71 Pantalla plana en brazo articulado

Posicionar la pantalla plana:

- Tirar de la palanca (Fig. 71,3). El brazo articulado (Fig. 71,1) estará desbloqueado.
- Girar la pantalla plana (Fig. 71,2) a la posición deseada.

7.9 Camas

7.9.1 Cargas



- ▷ No aplicar cargas de punto en las camas. Las indicaciones respecto a las cargas máximas admisibles se refieren a una carga superficial.

Cama	Carga máx. en kg
Cama elevada	250
Cama de alcoba	250
Litera (por cama)	100
Cama individual	120
Cama transversal trasera	250
Cama Queen Size	250
Cama francesa	250
Cama que resulta de una transformación de un grupo de asientos	80



7.9.2 Cama de alcoba



- ▶ Utilizar la cama de alcoba únicamente estando la red de seguridad extendida.
- ▶ No dejar jamás a los niños pequeños en la cama de alcoba sin vigilancia.
- ▶ Especialmente en caso de niños pequeños menores a 6 años hay que prestar siempre atención a que éstos no puedan caer de la cama de alcoba.
- ▶ Utilizar para los niños camas separadas para niños o cunas de viaje para niños.



- ▷ No cargar la cama de alcoba sin la carga del colchón. ¡La pieza moldeada de plástico puede romperse!

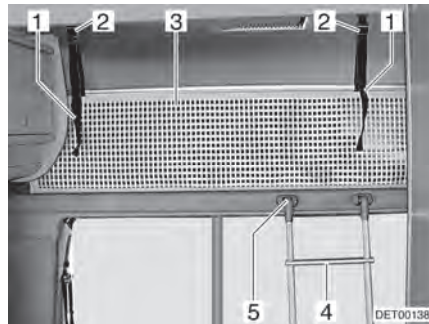


Fig. 72 Cama de alcoba

Escalera de ascenso

Para subir a la cama de alcoba, utilizar la escalera de ascenso (Fig. 72,4) equipada de serie.

Según el esquema, el soporte de la escalera de ascenso podrá estar instalado en posiciones diferentes.

Enganchar:

- Enganchar la escalera con los largueros en el soporte (Fig. 72,5) del panel de la alcoba.

Red de seguridad

La red de seguridad (Fig. 72,3) viene de serie entre el colchón y el somier. Apenas extender la red de seguridad cuando las personas ya se encuentren en la alcoba.

Extender:

- Dejar que las cintas de sujeción (Fig. 72,1) engatillen en los soportes (Fig. 72,2) en el techo.



Posición de viaje

Se recomienda plegar la cama de alcoba hacia arriba a la posición de viaje antes de comenzar el viaje.



Fig. 73 Cama de alcoba en posición de viaje



Fig. 74 Cama de alcoba en posición de dormir

Ajustar la cama de alcoba en posición de viaje:

- Empujar el alojamiento del colchón (Fig. 73,2) y el colchón (Fig. 73,1) hacia arriba hasta el tope.

Ajustar la cama de alcoba en posición de dormir:

- Ejercer presión sobre el alojamiento de colchón (Fig. 73,2) para soltar el dispositivo de bloqueo.
- Tirar el alojamiento del colchón y el colchón (Fig. 73,1) hacia abajo hasta que el alojamiento del colchón esté apoyado en el marco lateral (Fig. 73,3).

7.9.3 Cama elevada



- ▶ Cargar la cama elevada con un máx. de 250 kg.
- ▶ Cargar los dos armarios de cama elevada, a la derecha y a la izquierda (si existe), con un máx. de 5 kg respectivamente.
- ▶ La cama elevada no debe utilizarse para colocar equipajes. Guardar sólo la ropa de cama necesaria para dos personas.
- ▶ Antes de comenzar el viaje, asegurarse de que la cama elevada esté engatillada en el bloqueo.
- ▶ Utilizar la cama elevada únicamente estando los seguros contra caídas tendidos.
- ▶ No dejar jamás a los niños pequeños en la cama elevada sin vigilancia.
- ▶ Especialmente en caso de niños pequeños menores a 6 años hay que prestar siempre atención a que éstos no puedan caer de la cama elevada.
- ▶ Utilizar para los niños camas separadas para niños o cunas de viaje para niños.
- ▶ Desconectar las lámparas de lectura en la parte inferior de la cama elevada cuando se baje la cama. ¡Peligro de incendio!
- ▶ Desconectar las lámparas de lectura de la cama elevada cuando se empuje la cama hacia arriba. ¡Peligro de incendio!



- ▷ En el caso de paradas prolongadas e intensa radiación solar, abrir la cama elevada para prevenir una acumulación de calor.



- ▷ La cama elevada está equipada con un bloqueo de la posición final superior (cerrada).



Fig. 75 Cama elevada con bloqueo



Fig. 76 Cama elevada (modelo I)

La cama elevada se encuentra encima del grupo de asientos delantero.

Modelo I

Los respaldos del asiento del conductor y del asiento del acompañante tienen que estar plegados hacia delante antes de bajar la cama elevada. Para esto, proceder del siguiente modo:

- Girar el asiento del conductor y el asiento del acompañante a la posición de dirección de marcha, bloquearlos y empujarlos hacia atrás.
- Desbloquear el respaldo y plegarlo completamente hacia delante.
- Cerrar el oscurecedor para la cabina del conductor.

Abrir la cama elevada:

- Desconectar las lámparas en la parte inferior de la cama elevada.
- Empujar el asiento del conductor y el asiento del acompañante completamente hacia adelante.
- Plegar el cojín del respaldo del banco longitudinal.
- Abrir el bloqueo (Fig. 75,1).
- Tirar de la cama elevada hacia abajo con ambas manos hasta el tope.

Cerrar la cama elevada:

- Desconectar las lámparas de lectura en la cama elevada.
- Soltar los cinturones de sujeción de las redes de seguridad y depositar las redes de seguridad debajo del colchón.
- Empujar la cama elevada hacia arriba con ambas manos hasta el tope.
- Asegurarse de que el bloqueo haya engatillado perceptiblemente.

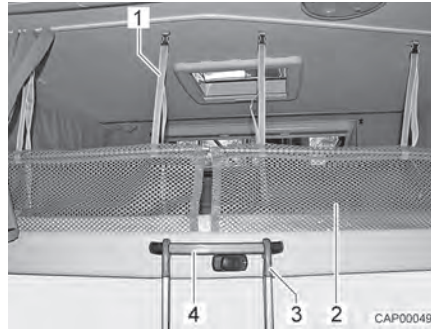


Fig. 77 Escalera de ascenso y red de seguridad

Escalera de ascenso

Para subir a la cama elevada, utilizar la escalera de ascenso equipada de serie.

- Enganchar:*
- Enganchar la escalera de ascenso (Fig. 77,3) con las dos horquillas en el asidero (Fig. 77,4) de la cama elevada.

Red de seguridad

Las redes de seguridad (Fig. 77,2) con los cinturones de sujeción están guardadas debajo del colchón. Extender las redes de seguridad apenas cuando las personas ya se encuentren en la cama elevada.

- Extender:*
- Engatillar los cinturones de sujeción (Fig. 77,1) en los soportes en el techo.

7.9.4 Litera



- ▶ Cargar la litera con un máx. de 100 kg.
- ▶ Utilizar la litera superior únicamente estando el seguro contra caídas puesto.
- ▶ No dejar jamás a los niños pequeños en la litera sin vigilancia.
- ▶ Especialmente en caso de niños pequeños menores a 6 años hay que prestar siempre atención a que éstos no puedan caer de la litera.
- ▶ Utilizar para los niños camas separadas para niños o cunas de viaje para niños.

Según el modelo, la parte posterior estará equipada con una litera. La litera también se puede utilizar como garaje trasero.

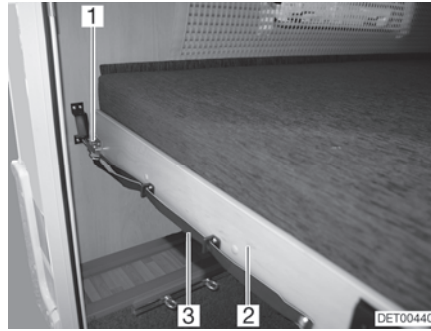


Fig. 78 Litera (parte trasera)

Transformar la litera en el garaje trasero:

- Tirar del lazo (Fig. 78,3) y soltar el pestillo (Fig. 78,1).
- Tirar el somier (Fig. 78,2) junto con el colchón hacia delante hasta que engatille.

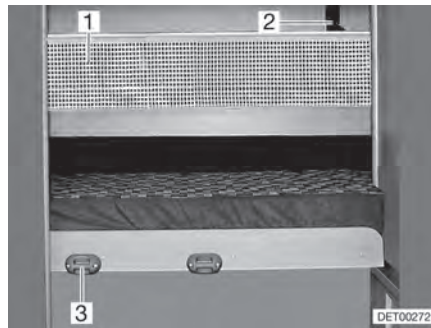


Fig. 79 Red de seguridad

Escalera de ascenso

Para subir a la litera superior se ha de utilizar la escalera de ascenso equipada de serie.

Enganchar:

- Enganchar la escalera de ascenso con los largueros en el soporte (Fig. 79,3) en el panel.

Red de seguridad

La red de seguridad (Fig. 79,1) viene de serie entre el colchón y el somier. Apenas extender la red de seguridad cuando la persona ya se encuentre en la cama.

Extender:

- Engatillar las cintas de sujeción (Fig. 79,2) en los soportes en el techo.



7.9.5 Cama fija (resorte por presión de gas)



- ▷ Bajar el somier antes de comenzar el viaje.
- ▷ No cargar la cama con objetos pesados durante el viaje.



Fig. 80 Cama fija

Debajo de la cama se encuentra un compartimento de almacenamiento. Para meter y sacar objetos del compartimento de almacenamiento desde el interior del vehículo se tendrá que levantar el somier.

- Abrir:*
- Levantar la parte delantera del colchón.
 - Levantar el somier. Los resortes por presión de gas (Fig. 80,1) retienen el somier en la posición abierta.
- Cerrar:*
- Presionar el somier hacia abajo contra la resistencia de los resortes de gas.

7.9.6 Superficie de descanso de camas individuales de la parte trasera

Según el equipamiento, las camas individuales en la parte trasera podrán ser transformadas en una superficie de descanso continua.

- Extraer el ensanchamiento de la consola entre las camas.
- Meter el cojín adicional entregado.

7.9.7 Dispositivo de ascenso para cama trasera (A60/A132)

Los modelos A60/A132 están equipados con un dispositivo de ascenso para la cama trasera. En este dispositivo de ascenso además está integrado un compartimento de almacenamiento.



Lugar de instalación

El dispositivo de ascenso está instalado en el lado derecho del vehículo, debajo del armario ropero (Fig. 81,3) delante de la cama trasera.



- ▷ La puerta del cuarto de aseo se encuentra del lado opuesto del dispositivo de ascenso. Mientras que el dispositivo de ascenso sólo esté extraído parcialmente ("posición de noche", véase Fig. 82), todavía será posible abrir la puerta del cuarto de aseo. Si el dispositivo de ascenso está completamente extraído, para obtener acceso al compartimento de almacenamiento, ya no se podrá abrir completamente la puerta del cuarto de aseo.

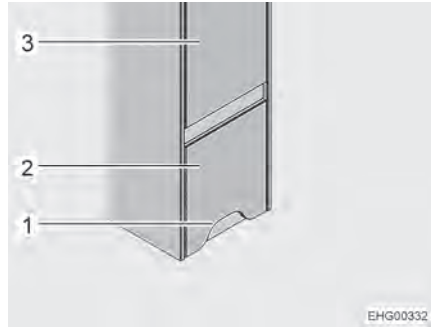


Fig. 81 Dispositivo de ascenso (cerrado)

- 1 Recorte
- 2 Dispositivo de ascenso
- 3 Armario ropero

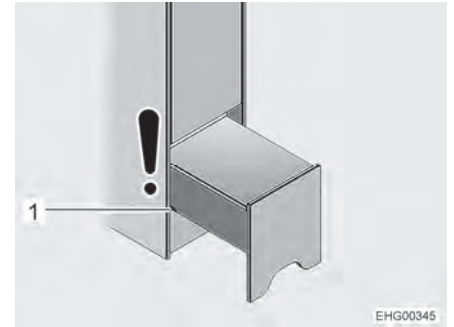


Fig. 82 Dispositivo de ascenso (posición de noche)

- 1 Primera ranura

Usar el dispositivo de ascenso:

- Agarrar el dispositivo de ascenso (Fig. 81,2) por el recorte (Fig. 81,1), levantarlo ligeramente y extraerlo hasta la primera ranura (Fig. 82,1) (posición de noche).

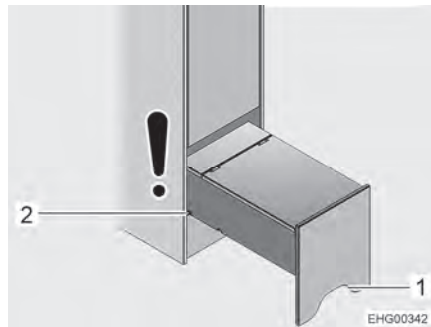


Fig. 83 Dispositivo de ascenso (completamente extraído)

- 1 Recorte
- 2 Segunda ranura

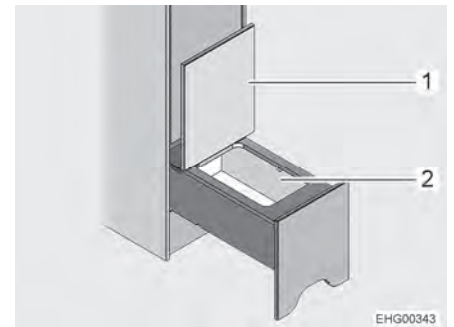


Fig. 84 Compartimento de almacenamiento

- 1 Tapa
- 2 Compartimento de almacenamiento

Usar el compartimento de almacenamiento:

- Agarrar el dispositivo de ascenso por el recorte (Fig. 83,1), levantarlo ligeramente y extraerlo hasta la segunda ranura (Fig. 83,2).
- Plegar la tapa (Fig. 84,1) hacia arriba. Se tiene acceso al compartimento de almacenamiento (Fig. 84,2).



7.10 Transformación para dormir



- ▷ Según el modelo, el grupo de asientos puede diferir del que aquí se muestra en la forma y la posición.
- ▷ Según el modelo, se tendrán que usar uno o varios cojines adicionales. Estos cojines adicionales no están incluidos en el equipamiento de serie de todos los modelos.
- ▷ Antes de transformar la mesa en base de cama: Levantar los cojines de asiento o plegar los mismos hacia arriba, para que el tablero de la mesa no choque contra los cojines de asiento al moverla.

7.10.1 Grupo de asientos central

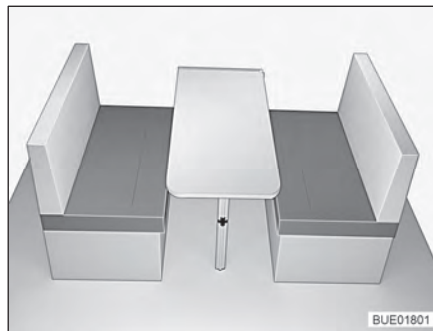


Fig. 85 Antes de la transformación

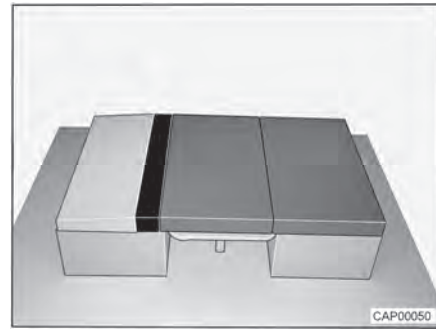


Fig. 86 Después de la transformación

- Transformar la mesa en base de cama (véase apartado 7.6.1)
- Quitar un cojín del respaldo y depositarlo.
- Colocar un cojín del asiento sobre la mesa.
- Colocar un cojín del respaldo de modo plano en el banco.
- Colocar el cojín adicional entre el cojín del respaldo y el del asiento.



7.10.2 Banco delantero con banco longitudinal



- ▷ No pararse en la prolongación del armazón de cama extraída. La prolongación del armazón de cama podrá quedar dañada.

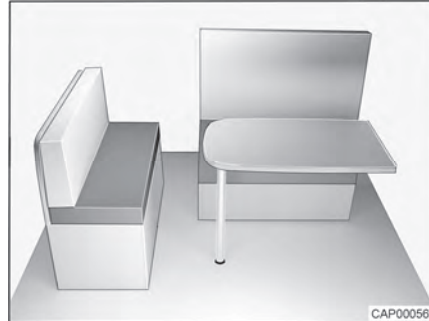


Fig. 87 Antes de la transformación

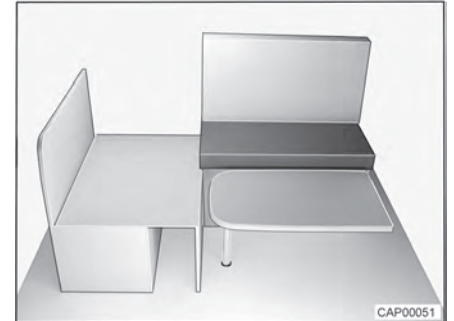


Fig. 88 Durante la transformación

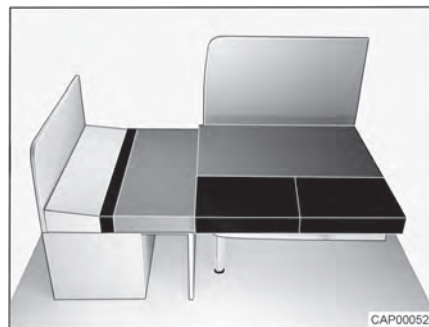


Fig. 89 Después de la transformación

- Dependiendo del modelo, colocar una placa del fondo adicional en el escalón hacia la zona del conductor para obtener una superficie de apoyo plana.
- Quitar y poner a un lado el cojín del respaldo y el cojín del asiento del banco longitudinal.
- Transformar la mesa colgante en base de cama (véase apartado 7.6.1).
- Plegar hacia arriba el tablero del banco longitudinal.
- Levantar ligeramente la prolongación del armazón de la cama del banco longitudinal.
- Extraer la prolongación del armazón de la cama del banco longitudinal hasta el tope.
- Plegar hacia abajo el tablero del banco longitudinal.
- Desplegar el tablero del banco longitudinal.
- Colocar el cojín del asiento del banco longitudinal sobre la prolongación del armazón de la cama del banco longitudinal.
- Colocar el cojín del respaldo del banco longitudinal entre el cojín del asiento y la pared exterior.
- Colocar el cojín del asiento del banco delantero sobre el tablero de la mesa.



- Colocar dos cojines adicionales delante del cojín del asiento.
- Colocar el cojín adicional largo sobre la prolongación del armazón de cama.

7.10.3 Banco delantero con asiento longitudinal



- ▷ No pararse en la prolongación del armazón de cama extraída. La prolongación del armazón de cama podrá quedar dañada.

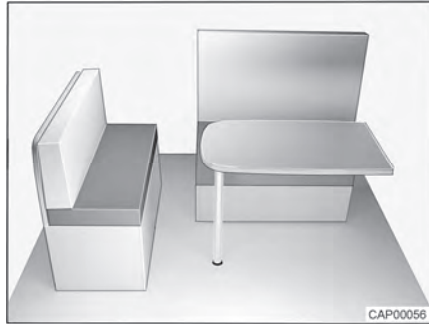


Fig. 90 Antes de la transformación

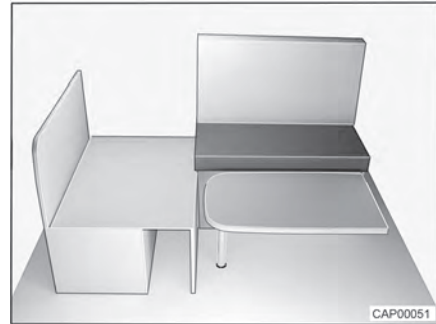


Fig. 91 Durante la transformación

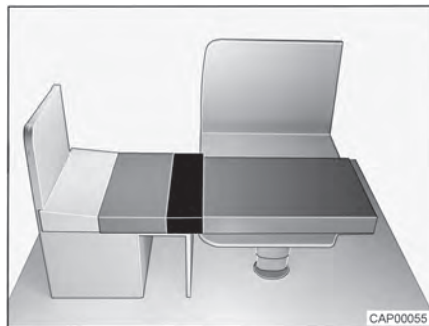


Fig. 92 Después de la transformación

- Modelo T: Colocar la placa base adicional sobre el escalón que lleva a la zona del conductor para conseguir una superficie de apoyo plana.
- Quitar y poner a un lado el cojín del respaldo y el cojín del asiento longitudinal.
- Transformar la mesa elevadora en base de cama (véase apartado 7.6.2).
- Plegar hacia arriba el tablero del asiento longitudinal.
- Levantar ligeramente la prolongación del armazón de cama del asiento longitudinal.
- Extraer la prolongación del armazón de la cama del asiento longitudinal hasta el tope.
- Plegar hacia abajo el tablero del asiento longitudinal.
- Desplegar el tablero del asiento longitudinal.
- Colocar el cojín del asiento del asiento longitudinal sobre la prolongación del armazón de cama.
- Colocar el cojín del respaldo del asiento longitudinal entre el cojín del asiento y la pared exterior.



- Colocar el cojín del asiento del banco delantero sobre el tablero de la mesa.
- Colocar el cojín adicional sobre la prolongación del armazón de cama.

7.10.4 Banco delantero (cama de reserva)

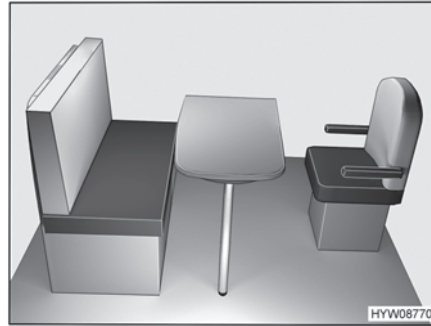


Fig. 93 Antes de la transformación

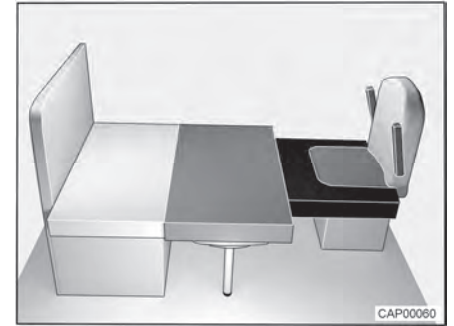


Fig. 94 Después de la transformación

- Girar el asiento del conductor y empujarlo completamente hacia adelante.
- Transformar la mesa en base de cama (véase apartado 7.6.1).
- Deslizar hacia adelante el cojín del asiento.
- Colocar el cojín del respaldo entre el cojín del asiento y la pared dorsal.
- Colocar el cojín adicional sobre el asiento del conductor.
- De ser necesario, volver a empujar el asiento del conductor hacia atrás.





Resumen del capítulo

En este capítulo encontrará indicaciones útiles para la instalación de gas del vehículo.

El uso de los aparatos del vehículo que funcionen con gas se describe en el capítulo 10.

8.1 Generalidades



- ▶ El usuario de la instalación de gas es responsable de la ejecución de inspecciones periódicas y del cumplimiento de los intervalos de mantenimiento.
- ▶ Antes de comenzar el viaje, al abandonar el vehículo o si no se utilizan los equipos de gas, cerrar todas las válvulas de paso de gas y la llave de paso principal de la bombona de gas.
- ▶ Durante el repostaje, sobre ferrys o en el garaje deberán estar desconectados todos los aparatos que funcionan a gas (según el equipamiento: la calefacción, la cocina, el horno, el grill, el frigorífico). ¡Peligro de explosión!
- ▶ En caso de que un aparato funcione a gas, no ponerlo en funcionamiento en recintos cerrados (p. ej. garajes). ¡Peligro de intoxicación y asfixia!
- ▶ El mantenimiento, la reparación o la revisión de la instalación de gas deben realizarse exclusivamente en un taller especializado autorizado.
- ▶ Hacer que revisen la instalación de gas, antes de su puesta en funcionamiento, en un taller autorizado siguiendo las disposiciones nacionales. Esto también rige para vehículos sin matricular. Las posibles modificaciones en la instalación de gas deben hacerse comprobar inmediatamente en un taller especializado autorizado.
- ▶ También se deben comprobar el regulador de presión de gas, las gomas del gas y los tubos de escape. El regulador de presión de gas y las gomas del gas deben sustituirse en conformidad con los plazos especificados a nivel nacional (a más tardar después de 10 años). El responsable de hacer que se tome tal medida es el titular del vehículo.
- ▶ ¡En caso de que haya defectos en la instalación de gas (olor a gas, elevado consumo de gas) existe peligro de explosión! Cerrar la llave de paso principal de la bombona de gas. Abrir las puertas y las ventanas y ventilar bien.
- ▶ Con un defecto en la instalación de gas: No fumar, no encender fuego ni accionar aparatos eléctricos (interruptores de luz, etc.). Verificar la estanqueidad de tuberías y elementos conductores de gas con algún pulverizador para buscar fugas. No verificar con ninguna llama abierta.
- ▶ En los racores de empalme instalados en el interior únicamente se deberán conectar los aparatos previstos. No hacer funcionar ningún aparato en el exterior del vehículo si el mismo está conectado en un racor de empalme instalado en el interior.
- ▶ Está prohibido calentar durante el viaje.
- ▶ Está prohibido cocinar durante el viaje.



- ▶ Antes de la puesta en funcionamiento de la cocina, asegurar una ventilación suficiente. Abrir la ventana o la claraboya.
- ▶ No utilizar dispositivos de cocina y horneado de funcionamiento a gas para fines de calefacción.
- ▶ Si se dispone de varios aparatos de gas, se necesitará una válvula de paso por cada aparato de gas. Si no se utilizan aparatos individuales, debe cerrarse la válvula de paso de gas de los correspondientes aparatos.
- ▶ Las válvulas de seguridad del encendido han de cerrarse al cabo de un minuto de apagar la llama de gas. Al hacerlo debe escucharse un clic. Comprobar el funcionamiento periódicamente.
- ▶ Los aparatos de gas instalados están diseñados exclusivamente para funcionar con gas propano y gas butano o con una mezcla de ambos. El regulador de presión de gas y todos los aparatos de gas instalados están diseñados para una presión de servicio de 30 mbares.
- ▶ El gas propano se puede gasificar hasta $-42\text{ }^{\circ}\text{C}$, sin embargo, el gas butano solamente hasta los $0\text{ }^{\circ}\text{C}$. Con temperaturas más bajas ya no existe presión de gas. El gas butano no es apropiado para usarlo en invierno.
- ▶ La caja para bombonas de gas, debido a su función y construcción, es una cavidad abierta hacia fuera. No cubrir u obturar la ventilación forzosa montada de serie. De otra manera no se podrá evacuar el gas de un escape al exterior.
- ▶ La caja para bombonas de gas no deberá ser usada como espacio de almacenamiento.
- ▶ Asegurar la caja para bombonas de gas contra el acceso de personas no autorizadas. Para ello, cerrar la línea de alimentación.
- ▶ La llave de paso principal de la bombona de gas debe ser accesible.
- ▶ No conectar ningún aparato que funcione con gas (p. ej. grill de gas) si no está diseñados para una presión de gas de 30 mbares.
- ▶ El tubo de escape tiene que estar fijado hermética y fuertemente a la calefacción y a la chimenea. El tubo de escape no debe presentar daños.
- ▶ Los gases tienen que poderse escapar al aire libre sin obstáculos y tiene que entrar aire sin obstáculos. Por lo tanto, mantener limpias y libres (p. ej. de nieve y hielo) las chimeneas de salida de gases y las aberturas de aspiración. No deberá haber muros de nieve ni faldones apoyados en el vehículo.



8.2 Bombonas de gas



- ▶ Manejar bombonas de gas llenas o vaciadas fuera del vehículo únicamente estando cerrada la llave de paso principal e instalada la caperuza protectora.
- ▶ Llevar las bombonas de gas siempre en la caja para las mismas.
- ▶ Colocar las bombonas de gas en posición vertical.
- ▶ Atar las bombonas de gas de forma segura contra torsión y vuelcos.
- ▶ Conectar la goma del gas en la bombona de gas sin que esté sometida a algún esfuerzo por tracción.
- ▶ Cuando las bombonas de gas no están conectadas a la goma del gas siempre se les deberá colocar la caperuza protectora.
- ▶ Cerrar la llave de paso principal de la bombona de gas antes de retirar el regulador de presión o la goma del gas de la bombona.
- ▶ Según la conexión, desenroscar la goma del gas de la bombona de gas y volverla a enroscar en la bombona de gas a mano o con una llave especial apropiada. Por lo general, la bombona de gas tiene una rosca izquierda. **No** apretar demasiado firmemente.
- ▶ Utilizar únicamente reguladores de presión de gas especiales con válvula de seguridad para el uso en vehículos. No se autorizan otros reguladores, pues no resisten las fuertes sollicitaciones.
- ▶ Con temperaturas inferiores a 5 °C se debe utilizar un deshelador (Eis-Ex) para reguladores de presión de gas.
- ▶ Utilizar únicamente bombonas de gas de 11 kg o de 5 kg. (El tamaño de las bombonas de gas podrá variar según el país.)
- ▶ Para bombonas de gas exteriores utilizar la menor longitud de tubo flexible posible (máx. 150 cm).
- ▶ Nunca se deberán bloquear las rendijas de ventilación en el piso debajo de las bombonas de gas.



- ▷ Por lo general, los racores en las bombonas de gas tienen una rosca izquierda.
- ▷ Para aparatos a gas, la presión del gas debe reducirse a 30 mbares.
- ▷ Conectar directamente en la válvula de la bombona de gas un regulador de presión de gas fijo con válvula de seguridad.
- ▷ Para rellenar y conectar las bombonas de gas en los diferentes países europeos, el comercio de accesorios dispone de los correspondientes equipos de llenado normalizados o bien de los equipos de bombonas normalizadas.
- ▷ Puede obtenerse información de los distribuidores o del centro de servicio.

El regulador de presión de gas reduce la presión del gas de la bombona a la presión de servicio del aparato a gas.

El regulador de presión de gas está instalado de modo fijo en la caja para bombonas de gas. La bombona de gas se conecta al regulador de presión de gas a través de una goma de alta presión de gas.

Las gomas de alta presión de gas y sus conexiones varían de un país a otro. El comercio de accesorios ofrece los modelos y adaptadores locales correspondientes.



8.3 Consumo de gas



- ▷ Los datos acerca del consumo de gas de los distintos equipos de gas son valores orientativos promedios.
- ▷ Consultar las instrucciones de uso separadas del fabricante o la placa de características de la cocina para el consumo de gas de la cocina.

Consumidores	Consumo de gas en gramos/hora
Calefacción	Aprox. 170 - 490 g/h
Frigorífico	Aprox. 18 g/h

8.4 Cambio de bombonas de gas



- ▶ No fumar ni encender fuego al cambiar las bombonas de gas.
- ▶ Después de cambiar las bombonas de gas, comprobar si se escapa gas por los puntos de conexión. Para ello, rociar el punto de conexión con un pulverizador para buscar fugas. El comercio de accesorios pone a disposición estos limpiadores.

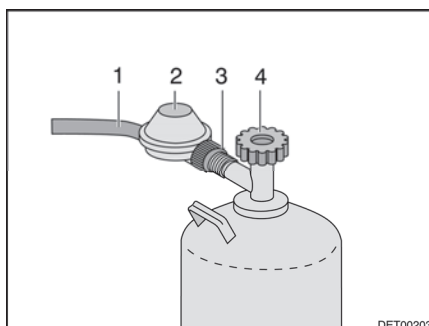


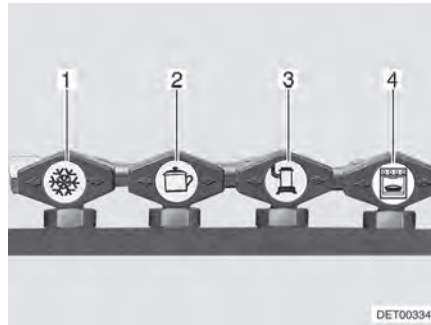
Fig. 95 Conexión de la bombona de gas

- Abrir la trampilla exterior para la caja para bombonas de gas (véase apartado 7.2).
- Si se dispone de una chapa protectora, plegar la chapa protectora hacia abajo.
- Cerrar la llave de paso principal (Fig. 95,4) de la bombona de gas. Observar el sentido de la flecha.
- Retener el regulador de presión de gas (Fig. 95,2) y abrir la tuerca moleteada (Fig. 95,3) (por lo general, rosca a la izquierda).
- Retirar el regulador de presión de gas con la goma del gas (Fig. 95,1) de la bombona de gas.
- Aflojar las correas de fijación y extraer la bombona de gas.
- Colocar la bombona de gas llena en la caja para bombonas de gas.
- Sujetar la bombona de gas con las correas de fijación.
- Colocar el regulador de presión de gas (Fig. 95,2) con goma del gas (Fig. 95,1) en la bombona de gas y cerrar a mano la tuerca moleteada (Fig. 95,3) (por lo general, rosca a la izquierda).



- Si se dispone de una chapa protectora, plegar la chapa protectora hacia arriba.
- Cerrar la trampilla exterior (véase apartado 7.2).

8.5 Válvulas de paso de gas

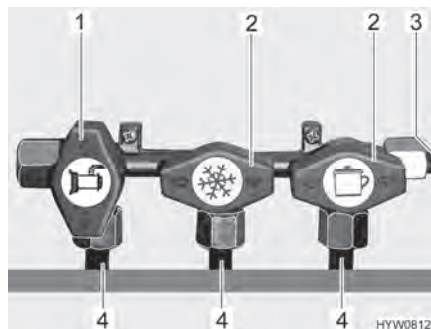


- 1 Frigorífico
- 2 Cocina
- 3 Calefacción/caldera
- 4 Horno

Fig. 96 Símbolos de las válvulas de paso de gas

En el vehículo está instalada una válvula de paso de gas (Fig. 96) para cada equipo de gas.

Las válvulas de paso de gas se encuentran en el frontal de la cocina.



- 1 Válvula de paso de gas abierta
- 2 Válvula de paso de gas cerrada
- 3 Tubería de alimentación de gas
- 4 Tubería al equipo de gas

Fig. 97 Posición de las válvulas de paso de gas (ejemplo)

- Abrir:**
- Poner la válvula de paso de gas del equipo de gas correspondiente en posición paralela (Fig. 97,1) a la tubería (Fig. 97,4) que conduce al equipo de gas.
- Cerrar:**
- Poner la válvula de paso de gas del equipo de gas correspondiente en posición transversal (Fig. 97,2) a la tubería (Fig. 97,4) que conduce al equipo de gas.





Resumen del capítulo

En este capítulo encontrará indicaciones útiles de la instalación eléctrica del vehículo.

El manejo de los aparatos de la superestructura de habitáculo que funcionan eléctricamente se describe en el capítulo 10.

9.1 Indicaciones de seguridad generales



- ▶ Sólo personal especializado podrá trabajar en la instalación eléctrica.
- ▶ Todos los aparatos eléctricos (p. ej. teléfonos radio móviles, radiotransmisores, televisores o reproductores DVD) que se monten posteriormente en el vehículo y que se vayan a poner en funcionamiento durante el viaje deben tener características determinadas: Éstas son la señalización CE, la comprobación CEM (compatibilidad electromagnética) y la revisión "e".

Sólo de este modo se podrá asegurar el funcionamiento seguro del vehículo durante el viaje. En caso contrario existe la posibilidad de que el airbag se active o de que haya perturbaciones en la electrónica de a bordo.



- ▷ Durante una tormenta, separar la conexión de 230 V e introducir las antenas por precaución, para proteger los aparatos eléctricos.



- ▷ Con el interruptor principal en el panel, se pueden desconectar los circuitos de la alimentación de 12 V. (Excepción: la calefacción, el escalón de entrada, la lámpara de techo central y la instalación de antena parabólica (si está presente) continuarán funcionando). Esto es necesario, p. ej., para la prueba WLTP (procedimiento de prueba normalizado a nivel mundial para determinar las emisiones de gases de escape).

9.2 Conceptos

Tensión de reposo

La tensión de reposo es la tensión de la batería en estado de reposo, es decir, ni se extrae corriente y ni se carga la batería.



- ▷ La batería deberá haber reposado un poco para la medición. Por lo tanto, antes de medir la tensión de reposo, esperar aproximadamente 2 horas después de la última carga o después de la última toma de corriente a través de consumidores.

Corriente de reposo

Algunos consumidores eléctricos, como p. ej. el reloj y las luces de control, necesitan permanentemente corriente eléctrica; por eso se denominan también consumidores de bajo consumo. Esta corriente de reposo también circulará estando desconectado el aparato.



Descarga completa

La descarga completa de la batería será inminente, cuando una batería se descarga totalmente mediante consumidores conectados y la corriente de reposo queda por debajo de 12 V.



- ▷ La descarga completa causa daño a la batería.

Capacidad

Como capacidad se denomina la cantidad de electricidad que puede almacenar una batería.

La capacidad de una batería se indica en amperios-horas (Ah). Por lo general, en esto se utilizará el llamado valor K20.

El valor K20 indica el suministro de corriente de una batería en un lapso de 20 horas sin quedar dañada, o el suministro de corriente requerido para cargar una batería vacía en 20 horas.

Si una batería puede suministrar p. ej. 4 amperios durante 20 horas, dispondrá de una capacidad de $4 \text{ A} \times 20 \text{ h} = 80 \text{ Ah}$.

En caso de que circule más corriente, el tiempo de descarga de la batería se reducirá proporcionalmente a esto.

La capacidad de almacenamiento de la batería sufre modificaciones debido a influencias exteriores como la temperatura y la edad. Los datos de capacidad se refieren a baterías nuevas que funcionan a temperatura ambiente.



- ▷ Según la tecnología de la batería, los datos de capacidad dispondrán de un factor de conversión de 1,3 a 1,7 el cual reducirá la capacidad real por este valor.

9.3 Red de a bordo de 12 V



- ▷ Para desconectar todos los consumidores eléctricos de 12 V de la alimentación de corriente y prevenir una descarga de la batería del habitáculo, ajustar el separador de batería (Fig. 100,11) en el bloque eléctrico en "Batterie Aus" (batería Off).

Cuando el vehículo no está conectado a la alimentación de 230 V o cuando la alimentación de 230 V está desconectada, la batería del habitáculo alimenta el habitáculo con 12 V de corriente continua. La batería del habitáculo tiene sólo una limitada reserva de energía. Por ello, no deben ponerse en funcionamiento consumidores eléctricos como por ejemplo el frigorífico o la calefacción (ventilador de circulación de aire) por un tiempo prolongado sin una alimentación de 230 V.

En el modo de funcionamiento de la calefacción, el ventilador de circulación de aire se conecta y desconecta automáticamente a través de un control de termostato. Con ello se carga la batería del habitáculo cuando no hay alimentación de 230 V conectada.



Al abandonar el vehículo, desconectar los consumidores eléctricos en la medida de lo posible para proteger la reserva de energía de la batería del habitáculo. En esto, existen dos escenarios diferentes:

Variante 1 (ausencia breve)

Si el vehículo sólo se abandona por poco tiempo, se puede ahorrar electricidad apagando los consumidores eléctricos que no necesitan estar en funcionamiento durante la ausencia (p. ej. la iluminación). Para ello, desconectar los consumidores eléctricos que no sean necesarios en sus respectivos interruptores. El frigorífico y/o la calefacción pueden continuar funcionando durante una breve ausencia.

Variante 2 (ausencia prolongada)

Si se abandona el vehículo durante un periodo de tiempo prolongado, se recomienda desconectar la mayoría de los consumidores eléctricos. Esto es posible desconectando el interruptor principal de 12 V en el panel (véase apartado 9.5.1). Atención: ¡Esto también apagará el frigorífico! Sólo se continuará alimentando a la lámpara de techo central, a la calefacción, al escalón de entrada (no aplica para los modelos I) y a la instalación de antena parabólica.

9.3.1 Batería del habitáculo Tipo AGM



- ▷ La conexión y desconexión de los bornes, así como el cambio de la batería del habitáculo sólo deberán ser efectuados por personal especializado. En caso de una conexión incorrecta, existe el riesgo de cortocircuito e incendio debido a cables que rozan. Para obtener acceso a la batería del habitáculo en los vehículos con base de Fiat/Citroën, es necesario desmontar el asiento y su mecanismo de giro. Estos componentes son relevantes para la seguridad y deben montarse profesionalmente con bloqueo por tornillos y respetando los pares de apriete prescritos. En los vehículos con base de Ford, la cubierta del asiento se retira de la caja de asiento del grupo de asientos para obtener acceso a la batería del habitáculo.
- ▷ Empezar el viaje con la batería del habitáculo totalmente cargada. Por ello, cargar la batería del habitáculo como mínimo 20 horas antes de comenzar el viaje.
- ▷ Durante los viajes, aprovechar todas las oportunidades para cargar la batería del habitáculo.
- ▷ Tras el viaje, cargar la batería del habitáculo completamente.
- ▷ Antes de una puesta fuera de servicio temporal, cargar la batería como mínimo durante 20 horas.
- ▷ Para cargar la batería del habitáculo, utilizar el módulo de carga existente en el bloque eléctrico. En caso de carga externa, utilizar un cargador regulado que sea apropiado para el tipo de batería y la capacidad de la batería del habitáculo.
- ▷ Durante paradas prolongadas (4 semanas o más) separar la batería del habitáculo de la red de a bordo de 12 V o recargarla regularmente.
- ▷ En caso de un cambio de la batería del habitáculo, sólo usar baterías del mismo tipo y de la misma especificación que la batería instalada originalmente. Sólo usar alguna batería diferente después de haber obtenido la autorización por parte del fabricante del vehículo.



- ▷ Antes de desembornar y embornar la batería del habitáculo, parar el motor del vehículo, desconectar la alimentación de 230 V y la alimentación de 12 V, así como todos los consumidores. ¡Peligro de cortocircuito!
- ▷ No actuar el encendido al estar desconectados los bornes de la batería. ¡Peligro de cortocircuito!
- ▷ Es imprescindible observar las indicaciones de mantenimiento e instrucciones de uso del fabricante de la batería.



- ▷ La batería no necesita mantenimiento. Esto significa:
No es necesario controlar el nivel de ácido.
No es necesario engrasar los polos de la batería.
Una batería sin mantenimiento también se tiene que recargar.
Recomendación: Efectuar un ciclo de carga completo cada 6 a 8 semanas. En función de la capacidad de la batería y del cargador, el ciclo de carga podrá durar de 24 a 48 horas.

Lugar de instalación

Vehículo básico Fiat/Citroën: En la zona del conductor, debajo del asiento derecho.

Vehículo básico Ford: Debajo del grupo de asientos en el habitáculo.

Descarga

Mediante la corriente de reposo, la cual consumen permanentemente algunos consumidores eléctricos, se descarga la batería del habitáculo.



- ▷ La descarga completa causa daño a la batería. La consecuencia podrá ser deformación, generación de calor y daños causados por carbonización.
- ▷ Recargar la batería a su debido tiempo.

También una batería del habitáculo se descarga totalmente por corrientes de reposo (consumidores de bajo consumo).

A temperaturas exteriores bajas se reduce la capacidad a disposición.

La autodescarga de la batería también depende de la temperatura. A 20 hasta 25 °C, la velocidad de autodescarga es de aprox. 3 % de la capacidad mensual. Al aumentar la temperatura, aumenta la velocidad de autodescarga: A 35 °C, la velocidad de autodescarga es de aprox. 20 % de la capacidad mensual.

Una batería más vieja ya no dispone de la plena capacidad.

Cuanto más consumidores eléctricos se encuentran conectados, tanto más rápido se consume la reserva de energía de la batería del habitáculo.



- ▷ Los consumidores, como el propio bloque eléctrico, el panel, la calefacción, el regulador de carga solar (si está presente) y otros aparatos, consumen una pequeña cantidad de corriente standby y, por tanto, descargarán la batería del habitáculo con el tiempo. Por ello, situar el separador de batería (Fig. 100,11) en el bloque eléctrico en "Batterie Aus" (batería Off), cuando el vehículo no se utilice durante un tiempo prolongado.



9.3.2 Carga de baterías a través de la alimentación de 230 V

Cuando el vehículo está conectado a la alimentación de 230 V, se recargan la batería del habitáculo y la batería del motor de arranque a través del módulo de carga del bloque eléctrico. En esto, la batería del motor de arranque únicamente será cargada con una carga de conservación. La corriente de carga se adapta al estado de carga de la batería. No es posible que se produzca una sobrecarga.

Para aprovechar la plena capacidad del módulo de carga en el bloque eléctrico deben estar desconectados todos los consumidores eléctricos durante el proceso de carga.

9.3.3 Carga de baterías a través del motor del vehículo (alternador)

Cuando está en marcha el motor del vehículo, se recargan la batería del habitáculo y la batería del motor de arranque a través del alternador del vehículo. Cuando el motor del vehículo está desconectado, las baterías se separan automáticamente una de otra por medio de un relé en el bloque eléctrico. De este modo se impide que la batería del motor de arranque se descargue en la parte del habitáculo debido a los consumidores eléctricos. La capacidad de arranque del vehículo se mantiene. El estado de carga de la batería del habitáculo o del motor de arranque puede consultarse en el panel.

9.3.4 Cargar la batería del motor de arranque



- ▶ El ácido de la batería es tóxico y corrosivo. Evitar cualquier contacto con la piel o con los ojos. En caso de un contacto, lavar inmediatamente y abundantemente con agua (piel, ojos, ropa, objetos) y, en caso necesario, consultar a un médico.
- ▶ Al cargar con un cargador externo existe peligro de explosión. Al colocar las terminales podrán producirse chispas. Cargar la batería exclusivamente en espacios bien ventilados y lejos de cualquier llama abierta o de posibles fuentes de chispas. Durante la carga, las baterías pueden desarrollar y liberar gases.
- ▶ Para cargar la batería del motor de arranque con un cargador externo, siempre desmontar la batería del vehículo.



- ▷ No conectar los cables de la batería en los polos equivocados (cable rojo -> polo positivo, cable negro -> polo negativo).
- ▷ No actuar el encendido al estar desconectados los bornes de la batería. ¡Peligro de cortocircuito!
- ▷ Antes de desembornar y embornar la batería del habitáculo, parar el motor del vehículo, desconectar la alimentación de 230 V y la alimentación de 12 V, así como todos los consumidores. ¡Peligro de cortocircuito!
- ▷ Antes de cargar la batería, comprobar que el cargador externo sea automatizado para el tipo de batería.



- ▷ Observar las instrucciones de uso del vehículo básico y del cargador.
- ▷ En caso de una sobrecarga, la batería quedará dañada irreparablemente.

Lugar de instalación

Vehículo básico Fiat/Citroën: En el espacio para los pies del asiento izquierdo en la cabina del conductor, debajo de una cubierta de plástico.

Vehículo básico Ford: Debajo del asiento del conductor.

Carga con un cargador externo

Al cargar la batería del motor de arranque con un cargador externo, proceder del siguiente modo:

- Desconectar el motor del vehículo.
- Desconectar todos los consumidores eléctricos.
- Desconectar el interruptor principal de 12 V del panel. La luz de control se apaga.
- Desconectar el separador de batería en el bloque eléctrico.
- Desenchufar el enchufe de red del bloque eléctrico.
- Desconectar todos los consumidores de gas, cerrar todas las válvulas de paso de gas y la llave de paso principal de la bombona de gas.
- Realizar el acceso a la batería del motor de arranque. Para ello, quitar la cubierta de plástico en el espacio de los pies del asiento izquierdo en la cabina del conductor.
- Al desembornar los polos de la batería existe peligro de cortocircuito. Por lo tanto, en la batería del motor de arranque, desembornar en primer lugar el polo negativo y a continuación el polo positivo.
- Desmontar la batería del motor de arranque del vehículo.
- Comprobar si el cargador externo está desconectado.
- Conectar el cargador externo en los bornes de la batería del motor de arranque. Observar la polaridad: Primero embornar el terminal "+" en el polo positivo de la batería y luego el terminal "-" en el polo negativo de la batería.
- Conectar el cargador externo.
- Consultar la información sobre el tiempo la carga de la batería en las instrucciones de uso del cargador utilizado.
- Consultar las especificaciones de la batería si desea información sobre su potencia.
- Desembornar el cargador externo en orden inverso.

9.3.5 Amplificador de carga para la batería del habitáculo



- ▶ No llevar a cabo ningún tipo de trabajos de mantenimiento o reparación en el aparato. Existe el riesgo de choque eléctrico y riesgo de incendio.
- ▶ Si la carcasa o los cables están dañados: no poner el aparato en funcionamiento. Desconectar el aparato de la alimentación de corriente.
- ▶ Asegurarse de que no penetren líquidos al aparato.
- ▶ Algunos elementos del aparato pueden calentarse durante el funcionamiento. No tocar el aparato.
No almacenar objetos sensibles al calor en proximidad del aparato.



- ▷ Sólo usar tipos de batería para la batería del habitáculo los cuales el amplificador de carga soporta.
- ▷ Si se cambia de tipo de batería: dejar que el amplificador de carga sea reajustado y reprogramado en un centro de servicio.

Durante el viaje, la batería del habitáculo es cargada a través del alternador del vehículo. Fluctuaciones de la corriente de carga y una caída de tensión entre el alternador y la batería del habitáculo afectan el rendimiento de la batería del habitáculo. El amplificador de carga se usa para mantener constante la corriente de carga del alternador y compensar posibles caídas de tensión.



- ▷ El amplificador de carga se ha ajustado para la batería del habitáculo utilizada en la fábrica. El amplificador de carga funcionará de modo automático en cuanto el panel (LT 100) esté conectado. Si el panel (LT 100) está desconectado, también estará desactivado el amplificador de carga.

En caso de que se genere mucho calor, un ventilador instalado asegura que el amplificador de carga no se caliente excesivamente.

Lugares de instalación de los fusibles para el sensor de tensión

Lugares de instalación de los fusibles para el sensor de tensión, véase apartado 9.7.1 "Fusibles de 12 V".

Lugar de instalación del amplificador de carga

Vehículo básico Fiat/Citroen: Debajo del asiento izquierdo de la cabina (atrás del bloque eléctrico).

Vehículo básico Ford: Debajo del asiento del acompañante (atrás del bloque eléctrico).

9.4 Bloque eléctrico (EBL 31)



- ▷ No tapar las rendijas de ventilación. ¡Peligro de sobrecalentamiento!



- ▷ Según el modelo, no siempre estarán ocupados todos los puestos enchufables para fusibles.
- ▷ Puede obtenerse información adicional en las instrucciones de uso independientes del fabricante.



Fig. 98 Lugar de instalación del bloque eléctrico (Fiat/Citroën)

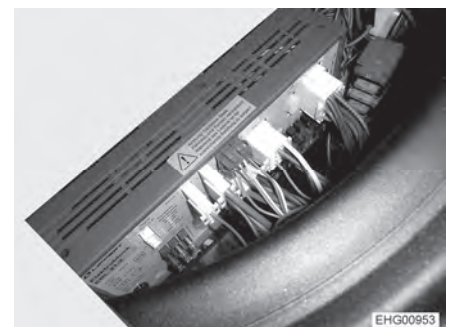


Fig. 99 Lugar de instalación del bloque eléctrico (Ford)



- Lugar de instalación** Vehículo básico Fiat/Citroën: Debajo del asiento izquierdo de la cabina.
 Vehículo básico Ford: Debajo del asiento del acompañante.

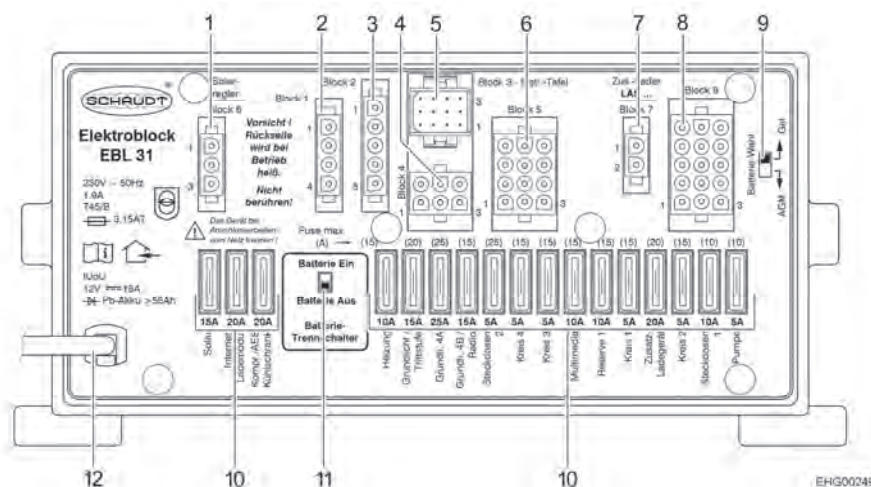


Fig. 100 Bloque eléctrico (EBL 31)

- 1 Bloque 6: Regulador de carga solar (de existir)
- 2 Bloque 1: Frigorífico
- 3 Bloque 2: Cables de control
- 4 Bloque 4: Calefacción, iluminación básica (iluminación en la zona de entrada), escalón de entrada
- 5 Bloque 3: Panel
- 6 Bloque 5: Reserva, cajas de enchufe, iluminación básica
- 7 Bloque 7: Cargador adicional
- 8 Bloque 8: Consumidores, TV, bomba de agua, reserva, sistema multimedia, cajas de enchufe
- 9 Conmutador, selección de batería (Gel/AGM)
- 10 Fusibles
- 11 Separador de batería ("Batterie Ein/Aus" (batería On/Off))
- 12 Conexión a la red de 230 V~

Funciones El bloque eléctrico tiene las tareas siguientes:

- El bloque eléctrico carga la batería del habitáculo. El bloque eléctrico carga la batería del motor de arranque sólo con una carga de conservación.
- El bloque eléctrico controla la tensión de la batería del habitáculo.
- El bloque eléctrico distribuye la corriente de los circuitos eléctricos de 12 V y los asegura. En las cajas de enchufe se pueden conectar aparatos con un máximo de 10 A.
- El bloque eléctrico tiene conexiones para un regulador de carga solar, un cargador adicional, así como otras funciones de mando y control.
- El bloque eléctrico separa eléctricamente la batería del motor de arranque de la batería del habitáculo cuando el motor del vehículo está desconectado. Así, los consumidores de 12 V del habitáculo no pueden descargar la batería del motor de arranque.
- El separador de batería en el bloque eléctrico separa a todos los consumidores de la batería del habitáculo.

El bloque eléctrico sólo trabaja en combinación con un panel.

La corriente puesta a disposición por el módulo de carga interno del bloque eléctrico está limitada a 18 A y se divide en corriente de carga y corriente de consumidores.



9.4.1 Separador de batería



- ▷ Después de que el separador de batería haya sido reconectado: Volver a poner en funcionamiento la iluminación básica (iluminación en la zona de entrada), el escalón de entrada, la calefacción y reserva 4 (según el acabado del modelo). Para ello, conectar el interruptor principal de 12 V. Est es válido también cuando se ha desembornado y vuelto a embornar la batería del habitáculo.

El separador de batería desconecta todos los consumidores de 12 V del habitáculo. De este modo se evita la lenta descarga de la batería del habitáculo cuando el vehículo no se utiliza durante tiempo prolongado (p. ej. durante un tiempo transitorio fuera de servicio).

Las baterías pueden seguir siendo cargadas por el bloque eléctrico, a pesar de que el separador de batería esté desconectado.

Conectar/desconectar:

- Empujar el separador de batería hacia arriba: Batería On ("Batterie Ein").
- Empujar el separador de batería hacia abajo: Batería Off ("Batterie Aus").

9.4.2 Selector de batería



- ▶ En caso de que el selector de batería esté ajustado incorrectamente, se podrá producir gas detonante. ¡Peligro de explosión!



- ▷ La batería del habitáculo se puede dañar a causa de una posición errónea del selector de batería.
- ▷ No modificar el ajuste de fábrica del selector de batería.

Lugar de instalación

El selector de batería se encuentra en el bloque eléctrico.

9.4.3 Vigilancia de batería



- ▷ Una batería del habitáculo descargada ha de volver a ser recargada completamente lo antes posible.

El circuito de vigilancia de batería en el bloque eléctrico vigila la tensión de la batería del habitáculo.

Si la tensión de la batería desciende por debajo de 10,5 V, la vigilancia de batería en el bloque eléctrico desconecta todos los consumidores de 12 V.

Medidas:

- Desconectar todos los consumidores eléctricos que no se necesiten forzosamente por medio de los interruptores pertenecientes.
- En caso necesario, vuelva a conectar la alimentación de 12 V para un funcionamiento breve con el interruptor principal de 12 V. Esto sólo es posible, si la tensión de batería es superior a 11 V. Si la tensión es inferior, la alimentación de 12 V solamente se puede volver a conectar cuando se haya cargado la batería del habitáculo.



9.4.4 Carga de la batería

Cuando está en marcha el motor del vehículo, se recargarán la batería del habitáculo y la batería del motor de arranque a través de un relé en el bloque eléctrico y a través del alternador del vehículo. Cuando el motor del vehículo está desconectado, las baterías se vuelven a separar automáticamente una de otra por medio el bloque eléctrico. De este modo se impide que la batería del motor de arranque se descargue en la parte del habitáculo debido a los consumidores eléctricos. La capacidad de arranque del vehículo se mantiene. La tensión en los polos de la batería del habitáculo o bien del motor de arranque puede consultarse en el panel.

Cuando el vehículo está conectado a la alimentación de 230 V a través de la caja de enchufe CEE, se recargan la batería del habitáculo y la batería del motor de arranque a través del módulo de carga del bloque eléctrico. En esto, la batería del motor de arranque únicamente será cargada con una carga de conservación. La corriente de carga se adapta al estado de carga de la batería. No es posible que se produzca una sobrecarga.

Para aprovechar la plena capacidad del módulo de carga en el bloque eléctrico deben estar desconectados todos los consumidores eléctricos durante el proceso de carga.

9.4.5 Asignación del cable "Preparación SAT"

Asignación en el bloque eléctrico

Color del conductor	Señal	Conexión
Negro	D+	Conector distribuidor, hilera 6, violeta
Marrón	Positivo	Bloque 5 / pin 9 (fusible de iluminación básica, 15 A)
Blanco	Negativo	Bloque 5 / pin 12

9.5 Panel (LT 100)




Fig. 101 Panel (LT 100)

- 1 Tecla para consultar la tensión de la batería del habitáculo
- 2 Tecla para consultar el nivel de llenado del depósito de agua potable
- 3 Tecla para consultar el nivel de llenado del depósito de aguas residuales
- 4 Serie de LED para visualizar el nivel de llenado del depósito
- 5 Serie de LED para visualizar la tensión de batería
- 6 Interruptor principal de 12 V y LED verde
- 7 Símbolo de conexión a la red y LED amarillo



En el caso de conmutadores y pulsadores del panel se trata de botones táctiles de sensor. La función de conmutación es activada a través del contacto.

Conexión a la red


El LED amarillo en el símbolo de conexión a la red "" (Fig. 101,7) estará iluminado mientras que el vehículo esté conectado a una alimentación de red externa. Entonces, el LED también estará iluminado al estar el panel desconectado.

9.5.1 Interruptor principal de 12 V


El interruptor principal de 12 V (Fig. 101,6) conecta y desconecta el panel y la alimentación de 12 V del habitáculo.

Excepción: Según el modelo, la iluminación básica (iluminación en la zona de entrada) la calefacción, la instalación de antena parabólica y el escalón de entrada (no aplica para los modelos I) permanecerán dispuestos para el funcionamiento.

Conectar:

- Pulsar el interruptor "" (Fig. 101,6): La alimentación de 12 V del habitáculo está conectada. El LED está iluminado de color verde.

Desconectar:

- Volver a pulsar el interruptor "" (Fig. 101,6): La alimentación de 12 V del habitáculo está desconectada. El LED se apaga.




- ▷ Al abandonar el vehículo, desconectar la alimentación de 12 V a través del panel. De tal manera se evita la descarga innecesaria de la batería del habitáculo.
- ▷ Los consumidores como las unidades de control (p. ej. el regulador de carga solar o el panel) o los aparatos empotrados (p. ej. el escalón de entrada) continuarán tomando corriente de la capacidad de la batería, también si la alimentación de 12 V está desconectada en el panel. Por eso, separar la batería del habitáculo de la red de a bordo de 12 V a través del interruptor en el bloque eléctrico, cuando no se utilice el vehículo durante un tiempo prolongado.

9.5.2 Serie de LED para tensión de batería

La serie de LED (Fig. 101,5) indicará la tensión de batería de la batería del habitáculo del modo siguiente:

- Todos los LED están iluminados: La batería está suficientemente cargada.
- Los LED amarillos y rojos están iluminados: La batería está descargada parcialmente.
- Sólo el LED rojo está iluminado: La batería está descargada.
- El LED rojo parpadea: La batería está descargada completamente.

Indicar la tensión de batería:

- Pulsar la tecla "" (Fig. 101,1): Indica la tensión de la batería del habitáculo.



Las tablas siguientes ayudarán a interpretar correctamente la tensión de la batería del habitáculo visualizada en el panel.

Tensión de la batería (valores durante el funcionamiento)	Funcionamiento con el vehículo en marcha (vehículo en marcha, ninguna conexión a la red)	Funcionamiento por batería (vehículo estacionado, ninguna conexión a la red)	Funcionamiento por red (vehículo estacionado, conexión a la red)
Abajo de 11,0 V (el LED rojo está parpadeando)	La batería está descargada completamente; ninguna carga a través del alternador	La batería está descargada completamente	La batería está descargada completamente; ninguna carga a través de la alimentación de corriente
12,2 V o menos Riesgo de descarga completa (alarma de batería) (el LED rojo está encendido)	Red de a bordo de 12 V sobrecargada	Con los consumidores desconectados: Batería vacía	Red de a bordo de 12 V sobrecargada
	La batería no es cargada por el alternador	Con los consumidores conectados: Batería sobrecargada	La batería no es cargada por el bloque eléctrico, bloque eléctrico defectuoso
De 12,7 V a 13,5 V (los LED rojo, amarillo y verde están encendidos)	Red de a bordo de 12 V sobrecargada ¹⁾	Zona normal	Red de a bordo de 12 V sobrecargada ¹⁾
	La batería no es cargada por el alternador ¹⁾		La batería no es cargada por el bloque eléctrico, bloque eléctrico defectuoso ¹⁾
13,5 V (todos los LED están encendidos)	La batería se está cargando	Aparece sólo brevemente después de cargar	La batería se está cargando

¹⁾ Cuando la tensión no sobrepasa esta zona por varias horas.

Tensión de reposo

La medición de la tensión de reposo es un método sencillo de controlar el estado de la batería. La tensión de reposo es la tensión de la batería en estado de reposo, cuando ni se suministra ni se toma corriente eléctrica.

La tabla que sigue ayudará a interpretar correctamente la tensión de reposo indicada. Los valores indicados son valores de orientación para batería de gel.

Visualización LT 100	Valores de tensión de reposo	Estado de carga de la batería
El LED rojo parpadea	11,0 V o menos	La batería está descargada completamente
LED rojo y amarillo están encendidos	De 11,0 V a 12,2 V	La batería está descargada o descargada completamente
LED rojo y amarillo están encendidos	De 12,2 V a 12,7 V	La batería está vacía o descargada hasta aprox. el 50 %



Visualización LT 100	Valores de tensión de reposo	Estado de carga de la batería
LED rojo, amarillo y verde inferior están encendidos	De 12,7 V a 13,5 V	La batería está cargada entre el 50 % y carga completa
Todos los LED están iluminados	Más de 13,5 V	(Sólo se presentará durante la carga)



▷ Una descarga completa prolongada causa un daño irreparable de la batería.

- Medidas:**
- En caso de alarma de batería, desconectar los consumidores y cargar la batería del habitáculo, bien viajando o bien mediante la conexión a una red de 230 V.

9.5.3 Serie de LED para nivel de llenado del depósito

La serie de LED (Fig. 101,4) indicará el nivel de llenado del depósito de agua potable o del depósito de aguas residuales.

- Indicar el nivel de llenado:**
- Pulsar la tecla "☰" (Fig. 101,2): Los LED iluminados indicarán el nivel de llenado del depósito de agua potable.
 - Pulsar la tecla "☷" (Fig. 101,3): Los LED iluminados indicarán el nivel de llenado del depósito de aguas residuales.

Indicador de nivel de llenado

Visualizador LED	Nivel de llenado del depósito
Todos los LED están iluminados	Depósito lleno
3 LED están iluminados	Aprox. 3/4 del depósito están llenos
2 LED están iluminados	Aprox. 1/2 del depósito están llenos
1 LED está iluminado	Aprox. 1/4 del depósito están llenos
El LED inferior parpadea	Depósito vacío



▷ Puede obtenerse información adicional en las instrucciones de uso independientes del fabricante.



9.6 Red de a bordo de 230 V



- ▶ Sólo personal especializado podrá trabajar en la instalación eléctrica.
- ▶ Dejar que un electricista revise la instalación eléctrica del vehículo a más tardar cada tres años. Con una utilización frecuente del vehículo se recomienda una revisión anual.

La red de a bordo de 230 V alimenta:

- las cajas de enchufe con contacto protector para aparatos con máx. 16 A
- el frigorífico
- el bloque eléctrico
- la calefacción eléctrica

Los consumidores eléctricos, que están conectados a la red de a bordo de 12 V del habitáculo, son alimentados con tensión por la batería del habitáculo.

Conectar el vehículo siempre que sea posible a una alimentación externa de 230 V. En esto, el módulo de carga del bloque eléctrico automáticamente carga la batería del habitáculo. Adicionalmente se recarga la batería del motor de arranque con una carga de conservación de 6 A.

9.6.1 Conexión de 230 V (caja de enchufe CEE)



- ▷ Unas tensiones excesivas podrán dañar los aparatos conectados. Las causas de tensiones excesivas son p. ej. rayos, fuentes de alimentación no reguladas (p. ej. generadores a gasolina) o conexiones eléctricas en ferrys.

Requerimientos de la conexión de 230 V

- El cable de conexión, las conexiones de enchufe en el punto de alimentación y la conexión de enchufe en el vehículo deberán estar conformes con la IEC 60309. La denominación comercial de las conexiones de enchufes es "CEE color azul".
- Utilizar una línea con tubo de goma flexible H07RN-F de una sección metálica mínima de 2,5 mm² y una longitud máxima de 25 m.
- No son admisibles conexiones de enchufe de contacto protector (Schuco). Tampoco es admisible la incorporación de adaptadores CEE/Schuco.



9.6.2 Conectar la alimentación de 230 V



- ▶ La alimentación externa de 230 V debe estar asegurada con un interruptor de corriente de defecto (interruptor FI, 30 mA).
- ▶ El cable deberá haberse desenrollado completamente del tambor de cable para evitar un sobrecalentamiento.
- ▶ En casos de duda, o cuando no esté a disposición ninguna alimentación de 230 V, o la misma esté defectuosa, ponerse en contacto con el explotador del dispositivo de alimentación.



- ▷ La conexión de 230 V está equipada con un interruptor de corriente de defecto (interruptor FI) en el vehículo.
- ▷ En lo que se refiere a las dimensiones, la cantidad de interruptores de protección de línea y el valor de disparo de los interruptores de protección de línea, la caja de fusibles podrá diferir del tipo mostrado. La ejecución de la caja de fusibles depende del modelo, del equipamiento y del país en el cual se pone en circulación el vehículo.

El vehículo se puede conectar a una alimentación externa de 230 V.



Fig. 102 Caja de fusibles de 230 V con interruptor de protección de línea e interruptor FI

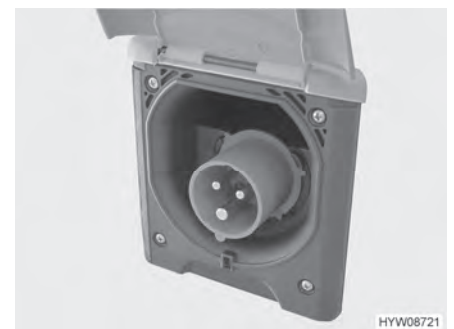


Fig. 103 Conexión de 230 V en el vehículo (caja de enchufe CEE)

Conexión del vehículo:

- Verificar si el dispositivo de alimentación de corriente es apropiado en lo referente a la conexión, la tensión, la frecuencia y la corriente.
- Verificar si el cable y las conexiones son apropiados.
- Revisar las conexiones de enchufe y los cables con respecto a daños visibles.
- Desconectar el interruptor de protección de línea (Fig. 102,1) en la caja de fusibles (Fig. 102,2).
- Abrir la cubierta de la conexión de 230 V en el vehículo (Fig. 103) y enchufar el conector enchufable. Prestar atención a que la saliente de retención de la tapa con resorte esté engatillada.
- Enchufar el conector del cable de conexión en la caja de enchufe del dispositivo de alimentación de corriente. Prestar atención a que la saliente de retención de la tapa abatible con resorte esté engatillada.
- Conectar el interruptor de protección de línea en la caja de fusibles.



Comprobar el interruptor de corriente de defecto:

- Al estar el vehículo conectado a la alimentación de 230 V, pulsar la tecla de prueba (Fig. 102,4) del interruptor de corriente de defecto (interruptor FI) (Fig. 102,3) en la caja de fusibles (Fig. 102,2). Se debe activar el interruptor de corriente de defecto.
- Volver a conectar el interruptor de corriente de defecto (Fig. 102,3).

Separar la conexión:

- Desconectar el interruptor de protección de línea (Fig. 102,1) en la caja de fusibles (Fig. 102,2).
- En el dispositivo de alimentación de corriente, soltar la saliente de retención y retirar el conector del cable de conexión de la caja de enchufe.
- En el vehículo, soltar la saliente de retención, retirar el conector enchufable y cerrar la cubierta de la conexión de 230 V.

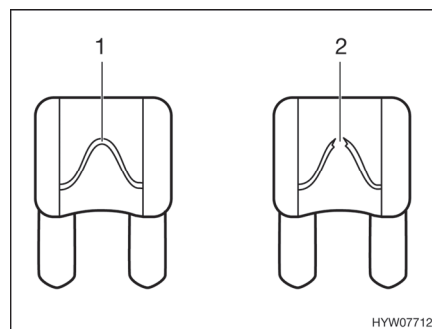
9.7 Fusibles



- ▶ Cambiar los fusibles defectuosos solamente cuando se haya identificado y solucionado la causa del fallo.
- ▶ Cambiar los fusibles defectuosos únicamente estando la alimentación de corriente desconectada.
- ▶ No puentear jamás ni reparar los fusibles.
- ▶ Sustituir un fusible defectuoso siempre con un fusible nuevo del mismo valor de fusible.

9.7.1 Fusibles de 12 V

Los consumidores, que están conectados a la alimentación de 12 V en el habitáculo, están asegurados con fusibles independientes. Los fusibles tienen acceso en diferentes lugares de instalación en el vehículo.



- 1 Elemento fusible intacto
- 2 Elemento fusible interrumpido

Fig. 104 Fusible 12 V

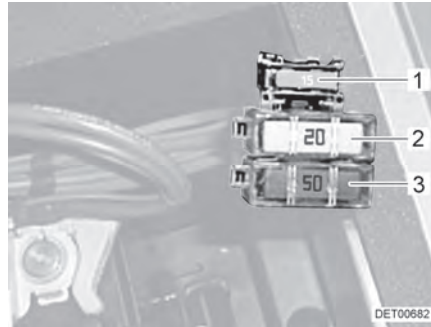
Un fusible de 12 V intacto se reconoce por el elemento fusible intacto (Fig. 104,1). Si el elemento fusible está interrumpido (Fig. 104,2), cambiar el fusible.

Para cambiar los fusibles, tomar la función, el valor y el color de los fusibles respectivos de las indicaciones siguientes. En el cambio de un fusible, utilizar sólo fusibles planos con los valores que se indican a continuación.



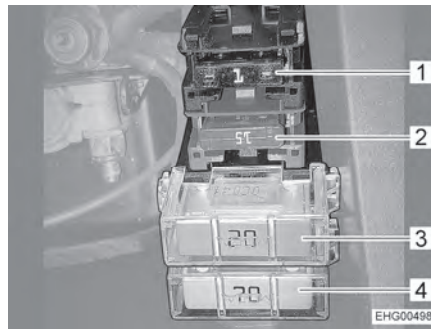
Fusibles en la batería del motor de arranque

Los fusibles están instalados cerca de la batería del motor de arranque. La batería del motor de arranque es accesible debajo una cubierta situada en el espacio para los pies del asiento izquierdo de la cabina en los vehículos con base de Fiat/Citroën y debajo del asiento del conductor en los vehículos con base Ford.



- 1 Fusible plano 15 A/azul (mando relés)
- 2 Fusible plano Jumbo 20 A/amarillo (fusible de entrada frigorífico)
- 3 Fusible plano Jumbo 50 A/rojo (protección de la batería del motor de arranque)

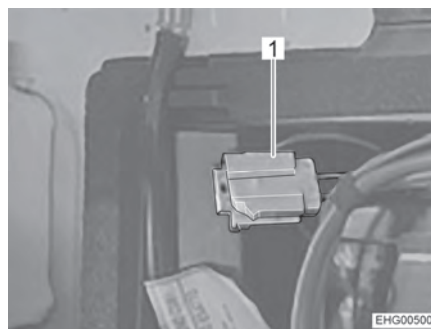
Fig. 105 Fusibles en la batería del motor de arranque sin amplificador de carga



- 1 Fusible plano 1 A/negro (sensor de tensión, batería del motor de arranque)
- 2 Fusible plano 15 A/azul (mando relés)
- 3 Fusible plano Jumbo 20 A/amarillo (batería del motor de arranque para frigorífico)
- 4 Fusible plano Jumbo 70 A/beige (protección de la batería del motor de arranque)

Fig. 106 Fusibles en la batería del motor de arranque con amplificador carga

En los modelos I, adicionalmente también se encontrará el fusible para el retrovisor exterior en la batería del motor de arranque.



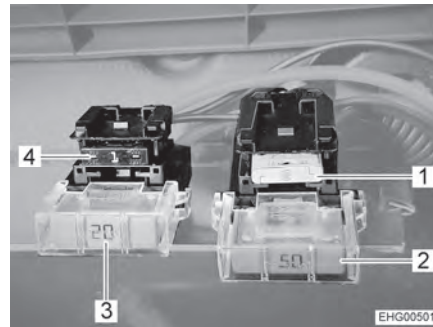
- 1 Fusible plano 1 A/amarillo (mando y calefacción de retrovisor exterior)

Fig. 107 Fusible para retrovisor exterior



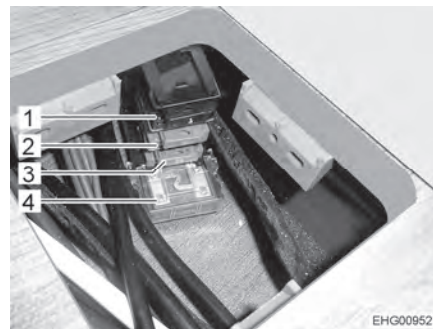
Fusibles en la batería del habitáculo

Los fusibles están instalados en la consola del asiento derecho de la cabina del conductor en los vehículos con base de Fiat/Citroën y debajo del grupo de asientos en el habitáculo en los vehículos Ford.



- 1 Fusible plano 2 A/gris (sensor de tensión, bloque eléctrico)
- 2 Fusible plano Jumbo 50 A/rojo (protección de la batería del habitáculo)
- 3 Fusible plano Jumbo 20 A/amarillo (batería del habitáculo para frigorífico)
- 4 Fusible plano 1 A/negro (sensor de tensión, batería del habitáculo)

Fig. 108 Fusibles en la batería del habitáculo con amplificador de carga (Fiat/Citroën)



- 1 Fusible plano 1 A/negro (sensor de tensión, batería del habitáculo)
- 2 Fusible plano 15 A/azul (circuito de carga, batería del motor de arranque)
- 3 Fusible plano 15 A/azul (mando relés)
- 4 Fusible plano jumbo 50 A/rojo (protección de la batería del motor de arranque)

Fig. 109 Fusibles en la batería del habitáculo con amplificador de carga (Ford)

Si el vehículo **no** está equipado con un amplificador de carga, los siguientes fusibles se encontrarán en la batería del habitáculo:

- Fusible plano 2 A/gris (sensor de tensión, bloque eléctrico)
- Fusible plano Jumbo 20 A/amarillo (batería del habitáculo para frigorífico)
- Fusible plano Jumbo 40 A/naranja (protección de la batería del habitáculo)



Fusibles junto al bloque eléctrico

Los fusibles están instalados en la consola del asiento izquierdo de la cabina del conductor en los vehículos con base de Fiat/Citroën y debajo del asiento del acompañante en los vehículos con base de Ford.

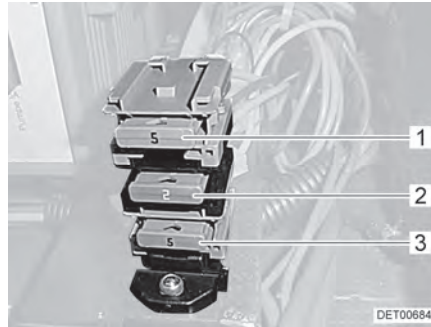


Fig. 110 Fusibles junto al bloque eléctrico (Fiat/Citroën)

- 1 Fusible plano 5 A/beige (luces de posición laterales)
- 2 Fusible plano 2 A/gris (mando D+)
- 3 Fusible plano 5 A/beige (luces de posición laterales)

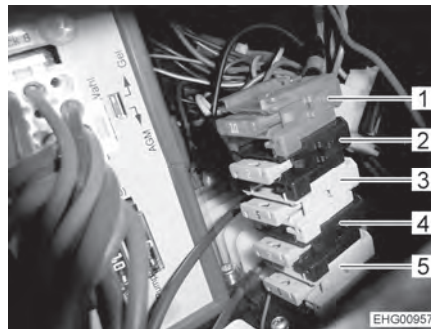


Fig. 111 Fusibles junto al bloque eléctrico (Ford)

- 1 Fusible plano 10 A/rojo (instalación de antena parabólica)
- 2 Fusible plano 2 A/gris (positivo conmutado, borne 5)
- 3 Fusible plano 5 A/beige (luces de posición laterales)
- 4 Fusible plano 2 A/gris (mando D+)
- 5 Fusible plano 5 A/beige (luces de posición laterales)

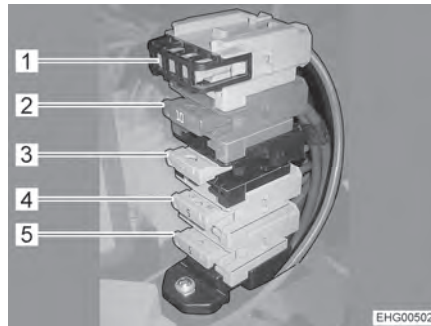


Fig. 112 Fusibles junto al bloque eléctrico con preparación para energía solar e instalación de antena parabólica

- 1 Fusible plano 5 A/beige (preparación para energía solar)
- 2 Fusible plano 10 A/rojo (instalación de antena parabólica)
- 3 Fusible plano 2 A/gris (mando D+)
- 4 Fusible plano 5 A/beige (luces de posición laterales)
- 5 Fusible plano 5 A/beige (luces de posición laterales)



Fusible en la columna B, lado derecho del vehículo

En la columna B en el lado derecho del vehículo, está instalado el fusible para la señal positiva "Encendido conectado, vehículo".

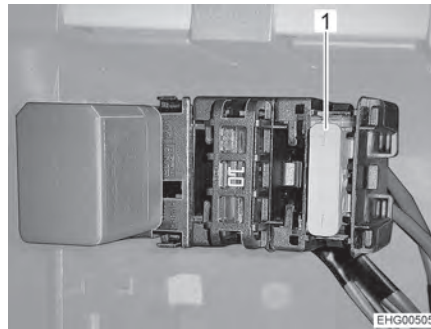


Fig. 113 Fusible en la columna B, lado derecho del vehículo

- 1 Fusible plano 2 A/gris (señal positiva "Encendido conectado, vehículo")

En los modelos A, T y V, el fusible está instalado atrás de un revestimiento de plástico, en los modelos I atrás del altavoz.



Fig. 114 Cubierta de plástico en los modelos A, T y V

- 1 Columna B
2 Tornillo
3 Cubierta de plástico

Cambiar el fusible en los modelos A, T y V:

- En la columna B (Fig. 114,1), desenroscar los 2 tornillos (Fig. 114,2) y quitar la cubierta de plástico (Fig. 114,3) con precaución.
- Cambiar el fusible (Fig. 113,1).
- Posicionar la cubierta de plástico en la columna B y fijarla con los 2 tornillos.

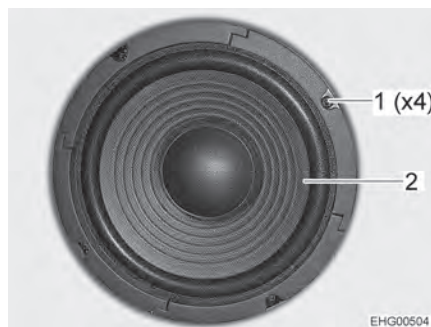


Fig. 115 Altavoz en los modelos I

- 1 Tornillo
2 Altavoz

Cambiar el fusible en los modelos I:

- Desenroscar los 4 tornillos (Fig. 115,1) y quitar el altavoz (Fig. 115,2) con precaución.
- Cambiar el fusible (Fig. 113,1).
- Posicionar el altavoz y fijarlo con los 4 tornillos.

**Fusible del inodoro
Thetford**

El inodoro dispone de un fusible de reposición automática, libre de mantenimiento.

9.7.2 Fusible 230 V

▷ Comprobar el interruptor de corriente de defecto siempre que se conecta a la alimentación de 230 V, sin embargo al menos cada 6 meses.



▷ En lo que se refiere a las dimensiones, la cantidad de interruptores de protección de línea y el valor de disparo de los interruptores de protección de línea, la caja de fusibles podrá diferir del tipo mostrado. La ejecución de la caja de fusibles depende del modelo, del equipamiento y del país en el cual se pone en circulación el vehículo.



Fig. 116 Caja de fusibles de 230 V con interruptor de protección de línea e interruptor FI

Un interruptor de corriente de defecto (interruptor FI) en la caja de fusibles asegura el vehículo completo contra corriente de defecto (0,03 A). Un interruptor de protección de línea conectado en serie (10 A) (Fig. 116,2) asegura la red de a bordo de 230 V.

Comprobar el interruptor de corriente de defecto:

■ Si el vehículo está conectado a la alimentación de 230 V, pulsar la tecla de prueba (Fig. 116,1). Se debe activar el interruptor de corriente de defecto.

Lugar de instalación

Según el modelo y equipamiento, el fusible de 230 V puede estar montado en los siguientes lugares:

- En el armario ropero
- En la caja de asiento del asiento longitudinal





Resumen del capítulo

En este capítulo encontrará indicaciones sobre los aparatos empotrados del vehículo.

Las indicaciones se refieren únicamente al manejo de los aparatos empotrados.

Puede obtenerse información adicional sobre los aparatos empotrados en las instrucciones de uso de los aparatos empotrados, que se adjuntan al vehículo por separado.

10.1 Generalidades



- ▷ Por motivos de seguridad, las piezas de recambio para los aparatos de calefacción deben cumplir con los datos del fabricante y ser piezas de recambio autorizadas por él. Sólo los fabricantes de los aparatos o un taller especializado autorizado pueden montar estas piezas de recambio.

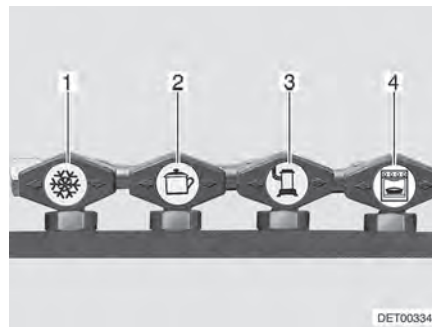


- ▷ Puede obtenerse información adicional en las instrucciones de uso independientes del aparato empotrado correspondiente.

Según el diseño, en el vehículo estarán instalados los aparatos empotrados calefacción/caldera, cocina y frigorífico.

En estas instrucciones de uso se describen únicamente el uso y las particularidades de los aparatos empotrados.

Antes de poner en funcionamiento un aparato empotrado a gas, abrir la llave de paso principal de la bombona de gas y la válvula de paso de gas correspondiente.



- 1 Frigorífico
- 2 Cocina
- 3 Calefacción/caldera
- 4 Horno

Fig. 117 Símbolos de las válvulas de paso de gas



10.2 Calefacción / preparación de agua caliente

La calefacción sirve tanto para calentar el interior del vehículo (calentando el aire ambiente) como para calentar el agua sanitaria (función de caldera). Las siguientes notas también tendrán vigencia si la calefacción sólo se usa como caldera.



- ▶ No dejar salir nunca el gas sin quemar, ya que existe peligro de explosión.
- ▶ Durante el repostaje, en ferrys o en el garaje, no hacer funcionar la calefacción en el funcionamiento a gas. ¡Peligro de explosión!
- ▶ Nunca hacer funcionar la calefacción en el funcionamiento a gas en espacios cerrados (p. ej. garajes). ¡Peligro de intoxicación y asfixia!
- ▶ No utilizar el espacio encima y detrás de la calefacción para almacenar objetos.
- ▶ El agua sanitaria se puede calentar a 65 °C. ¡Peligro de escaldaduras!



- ▷ El ventilador de circulación de aire se conecta automáticamente y permanece encendido cuando la calefacción de aire caliente se pone en funcionamiento. Como consecuencia, la batería del habitáculo se somete a una carga pronunciada cuando el vehículo no está conectado a una alimentación externa de 230 V. Observar que la batería del habitáculo sólo tiene una reserva de energía limitada.
- ▷ Nunca hacer funcionar la preparación de agua caliente sin contenido de agua.
- ▷ En caso de peligro de congelación, vaciar el depósito de agua sanitaria si la preparación de agua caliente no está en funcionamiento.
- ▷ Sólo hacer funcionar la preparación de agua caliente con el ajuste de temperatura máxima si se requiere una gran cantidad de agua caliente. De este modo, se protegerá el aparato de calcificación.



- ▷ No usar el agua calentada por la calefacción como agua potable.
- ▷ Hacer funcionar la calefacción algunos minutos a plena potencia en intervalos periódicos (por lo menos cada 3 meses) para eliminar agua de condensación. De esta manera, se podrán evitar malos olores.

Primera puesta en funcionamiento

Cuando se pone por primera vez en funcionamiento la calefacción, durante un breve tiempo podrá percibirse un ligero humo y olor. Poner inmediatamente la calefacción a la máxima potencia en el conmutador de mando. Abrir las puertas y las ventanas y ventilar bien. Humo y olor desaparecerán por sí solos al cabo de poco tiempo.

10.2.1 Modelos con chimenea de salida de gases en el lado derecho del vehículo



- ▶ Con el toldo montado y la calefacción en funcionamiento a gas, los gases de escape de la calefacción pueden acumularse en el espacio del toldo. ¡Peligro de asfixia! Proporcionar una ventilación suficiente



10.2.2 Interruptor de seguridad

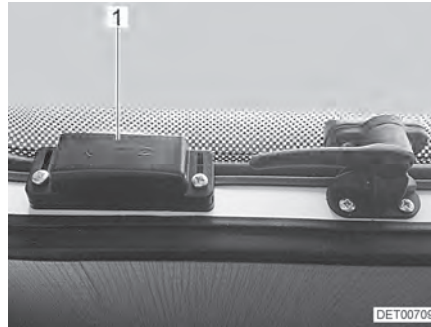


Fig. 118 Interruptor de seguridad

En los vehículos, en los que la chimenea de salida de gases de la calefacción está posicionada debajo de la ventana abatible, existe el peligro de que los gases de escape entren al interior del vehículo si la ventana abatible está abierta. Por ello, está montado un interruptor de seguridad (Fig. 118,1) en la ventana abatible de estos vehículos.

Si está funcionando la calefacción y se abre la ventana abatible, el apagado automático interrumpirá el funcionamiento de la calefacción. Esto también sucederá si la ventana abatible se abre en la posición de "ventilación continua".

Si la calefacción había estado funcionando al abrir la ventana abatible, la calefacción volverá a arrancar automáticamente tan pronto se cierre la ventana abatible.

10.2.3 Calefacción correcta

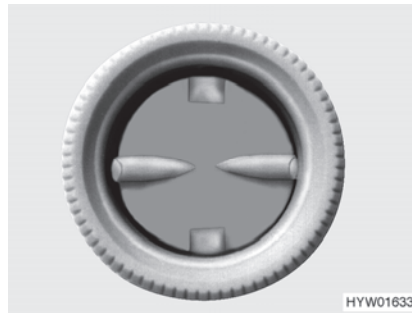


Fig. 119 Boquilla de salida de aire (calefacción de aire caliente)

Distribución del aire caliente

En el vehículo hay montadas varias boquillas de salida de aire (Fig. 119). Los tubos conducen el aire caliente a las boquillas de salida. Girar las boquillas de salida de forma que el aire caliente salga hacia donde se desee. Para evitar corrientes de aire, cerrar las boquillas de salida de aire del salpicadero y ponga la distribución de aire del vehículo básico en la posición de aire circulante.



Regulación de las boquillas de salida de aire

- Completamente abierto: Corriente de aire caliente completa
- Abiertas a mitad o sólo parcialmente: Corriente de aire caliente reducida

En caso de que 5 boquillas de salida de aire están completamente abiertas, la salida de aire caliente será menor en cada una de ellas. En cambio, si sólo se abren 3 boquillas de salida de aire, saldrá más aire caliente de cada una de ellas.

10.2.4 Calefacción y preparación de agua caliente (Truma Combi)



- ▷ Si la calefacción está fuera de funcionamiento en el caso de peligro de congelación, vaciar el depósito de agua sanitaria.

La alimentación de corriente del mando de la calefacción no puede desconectarse a través del interruptor principal de 12 V.

La calefacción funciona a gas.



Fig. 120 Unidad de mando

- 1 Modo de verano, temperatura del agua 60 °C
- 2 Modo de verano, temperatura del agua 40 °C
- 3 Off
- 4 Modo de invierno "sólo calefacción"
- 5 Modo de invierno "calefacción y preparación de agua caliente"
- 6 Interruptor giratorio (anillo exterior)
- 7 Luz de control "funcionamiento de calefacción" (verde)
- 8 Botón giratorio de temperatura
- 9 Luz de control "fase de calentamiento de la preparación de agua caliente" (amarilla) / "avería" (roja)

Modos de funcionamiento

La calefacción se puede operar en diferentes modos de funcionamiento:

- Modo de invierno (con o sin preparación de agua caliente)
- Modo de verano (sólo preparación de agua caliente)

Seleccionar el modo de funcionamiento:

- Ajustar el modo de funcionamiento con el interruptor giratorio (Fig. 120,6).

Modo de invierno

En el modo de invierno "calefacción y preparación de agua caliente" (Fig. 120,5), al conectar la calefacción, automáticamente también se calentará el agua sanitaria. Cuando la calefacción se desconecta al alcanzar la temperatura ambiente deseada, se continuará calentando el agua sanitaria hasta alcanzar la temperatura del agua.

Un sensor de temperatura al lado del panel mide la temperatura ambiente.

En el modo de funcionamiento "sólo calefacción" (Fig. 120,4), la calefacción puede funcionar estando el depósito de agua sanitaria vacío.

Conectar:

- Abrir la llave de paso principal de la bombona de gas y la válvula de paso de gas "calefacción/caldera".
- Girar el botón giratorio de temperatura (Fig. 120,8) de la unidad de mando al nivel deseado.



- Ajustar el interruptor giratorio (Fig. 120,6) en modo de invierno "sólo calefacción" (Fig. 120,4) o en modo de invierno "calefacción y preparación de agua caliente" (Fig. 120,5).

La luz de control verde (Fig. 120,7) estará iluminada.

El ventilador de circulación de aire se conecta automáticamente cuando la calefacción se pone en funcionamiento.

Desconectar:

- Ajustar el interruptor giratorio (Fig. 120,6) en "O" (Fig. 120,3).
- Cerrar la válvula de paso de gas "calefacción/caldera" y la llave de paso principal de la bombona de gas.

Después de desconectar la calefacción, el ventilador de circulación de aire puede seguir funcionando para aprovechar el calor residual.

Modo de verano

No es posible el calentamiento del vehículo en el modo de funcionamiento "verano". En este modo de funcionamiento, el agua sanitaria únicamente se calentará a 40 °C ó 60 °C.

Conectar la preparación de agua caliente:

- Abrir la llave de paso principal de la bombona de gas y la válvula de paso de gas "calefacción/caldera".
- En la unidad de mando (Fig. 120) poner el interruptor giratorio (Fig. 120,6) en "modo de verano" (Fig. 120,1 ó 2).

La luz de control amarilla (Fig. 120,9) está iluminada durante la fase de calentamiento. Al alcanzar la temperatura del agua finaliza la fase de calentamiento y se apaga la luz de control amarilla.

En caso de avería, la luz de control (Fig. 120,9) en la unidad de mando se iluminará de color rojo (véase apartado 15.6).

Desconectar la preparación de agua caliente:

- En la unidad de mando (Fig. 120) poner el interruptor giratorio (Fig. 120,6) en "O".
- Cerrar la válvula de paso de gas "calefacción/caldera" y la llave de paso principal de la bombona de gas.

10.2.5 Calefacción de aire caliente y caldera con unidad de mando digital CP plus



- ▷ Si la calefacción está fuera de funcionamiento en el caso de peligro de congelación, vaciar la caldera.
- ▷ El ventilador de circulación de aire se conecta automáticamente y permanece encendido cuando la calefacción de aire caliente se pone en funcionamiento. Como consecuencia, la batería del habitáculo se somete a una carga pronunciada cuando el vehículo no está conectado a una alimentación externa de 230 V. Observar que la batería del habitáculo sólo tiene una reserva de energía limitada.



- ▷ El funcionamiento de la calefacción de aire caliente también es posible estando la caldera vacía.
- ▷ Si la alimentación de corriente a la calefacción había estado interrumpida, se deberá volver a entrar la hora.



Unidad de mando La unidad de mando se divide en dos secciones:

- Display
- Teclas de mando



- 1 Display
- 2 Pulsador giratorio
- 3 Tecla Atrás

Fig. 121 Unidad de mando (calefacción de aire caliente y caldera)

Después de conectar, se activarán los valores/parámetros de funcionamiento ajustados más recientemente.

Si no se activa ninguna de las teclas, la unidad de mando conmutará a un modo STAND-BY después de algunos minutos.

Si está ajustada la hora, en el modo STAND-BY la visualización en el display alternará entre la hora y la temperatura ambiente ajustada.

Después de desconectar, la visualización en la unidad de mando se podrá quedar activa algunos minutos debido al retraso de desactivación de la calefacción.

Teclas de mando Las teclas de mando tienen las funciones siguientes:

Tecla	Manejo de la tecla	Función
Pulsador giratorio (Fig. 121,2)	Girar hacia la derecha	Se pasará por el menú de izquierda a derecha Los valores aumentan
	Girar hacia la izquierda	Se pasará por el menú de derecha a izquierda Los valores se reducen
	Tocar	El valor seleccionado será guardado El elemento de menú es seleccionado para el cambio de valores (el elemento de menú parpadeará)
	Pulsar (3 segundos)	Conectar o bien desconectar
Tecla Atrás (Fig. 121,3)	Pulsar	Salir de algún elemento de menú sin guardar los valores

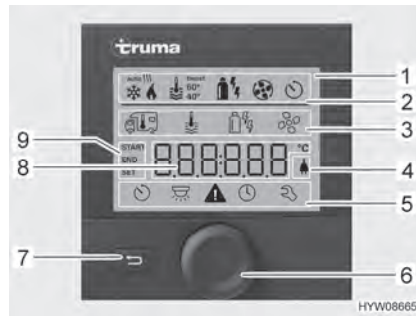


Fig. 122 Unidad de mando con visualizaciones

- 1 Indicador
- 2 Línea de estado
- 3 Línea del menú superior
- 4 Indicador de tensión de red 230 V
- 5 Línea del menú inferior
- 6 Pulsador giratorio
- 7 Tecla Atrás
- 8 Zona de visualización, ajustes y valores
- 9 Visualización Reloj programador

Display

El display se divide en cuatro secciones:

- Línea de estado (Fig. 122,2)
- Línea del menú superior (Fig. 122,3)
- Zona de visualización (Fig. 122,8)
- Línea del menú inferior (Fig. 122,5)

Conectar-/desconectar la unidad de mando:

- Pulsar el pulsador giratorio (Fig. 122,6) por aprox. 3 segundos. Se visualizarán las dos líneas de menú (Fig. 122,3 y Fig. 122,5). El primer símbolo parpadeará.



- ▷ Conectar/desconectar la unidad de mando en realidad significa cambiar de modo STAND-BY a modo de ajuste y viceversa. En el modo STAND-BY, se visualizarán alternadamente la temperatura ambiente ajustada y la hora.

Realizar ajustes:

- Girar el pulsador giratorio (Fig. 122,6) hasta que parpadee el símbolo de menú deseado.
- Pulsar el pulsador giratorio.
- Girar el pulsador giratorio hasta que se visualice el valor deseado.
- Pulsar el pulsador giratorio para guardar el valor ajustado. Si sin embargo no se desea cambiar el valor ajustado originalmente: Pulsar la tecla Atrás (Fig. 122,7).

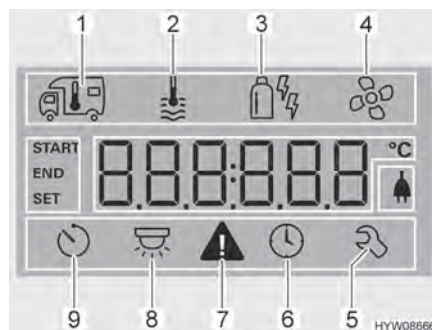


Fig. 123 Display (unidad de mando)

- 1 Calefacción
- 2 Agua caliente
- 3 Modo de funcionamiento
- 4 Ventilador
- 5 Menú de servicio
- 6 Ajustar la hora
- 7 Símbolo de advertencia
- 8 Iluminación (no utilizada aquí)
- 9 Reloj programador

Conectar la calefacción:

- Abrir la llave de paso principal de la bombona de gas y la válvula de paso de gas "calefacción/caldera".
- Girar el pulsador giratorio (Fig. 122,6) hasta que parpadee el símbolo de menú Calefacción (Fig. 123,1).
- Pulsar el pulsador giratorio.



- Girar el pulsador giratorio hasta que se visualice el valor deseado.
- Pulsar el pulsador giratorio para guardar el valor ajustado. El símbolo en la línea de estado (Fig. 122,2) parpadeará hasta que se haya alcanzado la temperatura ambiente ajustada. Si sin embargo no se desea cambiar el valor ajustado originalmente: Pulsar la tecla Atrás (Fig. 122,7).

Desconectar la calefacción:

- Girar reduciendo el valor de temperatura hasta que se visualice OFF. Pulsar el pulsador giratorio para guardar.



- ▷ La temperatura ambiente deseada también podrá ser cambiada en el modo STAND-BY girando el pulsador giratorio.

Conectar la preparación de agua caliente:

- Abrir la llave de paso principal de la bombona de gas y la válvula de paso de gas "calefacción/caldera".
- Girar el pulsador giratorio (Fig. 122,6) hasta que parpadee el símbolo de menú Agua caliente (Fig. 123,2).
- Pulsar el pulsador giratorio.
- Girar el pulsador giratorio hasta que se visualice el valor deseado:
 - OFF: La preparación de agua caliente está desconectada.
 - 40°: El agua caliente es calentada a 40 °C.
 - 60°: El agua caliente es calentada a 60 °C.
 - BOOST: Calentamiento rápido de agua caliente (prioridad de la caldera) por máx. 40 minutos. A continuación, la temperatura del agua será mantenida en la etapa más alta (aproximadamente 62 °C) por dos ciclos de calefacción posterior.
- Pulsar el pulsador giratorio para guardar el valor ajustado. El símbolo en la línea de estado (Fig. 122,2) parpadeará hasta que se haya alcanzado la temperatura de agua caliente ajustada. Si sin embargo no se desea cambiar el valor ajustado originalmente: Pulsar la tecla Atrás (Fig. 122,7).






Desconectar la preparación de agua caliente:

- Girar el pulsador giratorio hasta que se visualice OFF. Pulsar el pulsador giratorio para guardar.

Modos de funcionamiento

La calefacción de agua caliente con la caldera se puede operar con diferentes fuentes de energía.

Seleccionar el modo de funcionamiento:

- Girar el pulsador giratorio (Fig. 122,6) hasta que parpadee el símbolo de menú de modo de funcionamiento (Fig. 123,3).
- Pulsar el pulsador giratorio.
- Girar el pulsador giratorio hasta que se visualice el modo de funcionamiento deseado:
 -  Funcionamiento a gas
 -  Funcionamiento con electricidad, nivel de potencia 1 (900 W)
 -  Funcionamiento con electricidad, nivel de potencia 2 (1800 W)
 -  Funcionamiento a gas y funcionamiento con electricidad, nivel de potencia 1 (900 W)
 -  Funcionamiento a gas y funcionamiento con electricidad, nivel de potencia 2 (1800 W)



- Pulsar el pulsador giratorio para guardar el modo de funcionamiento ajustado. Si sin embargo no se desea cambiar el modo de funcionamiento ajustado originalmente: Pulsar la tecla Atrás (Fig. 122,7).



- ▷ El funcionamiento con electricidad a 230 V solo es posible si el vehículo está conectado a la alimentación de 230 V.
- ▷ En el caso del nivel de potencia 1 (900 W), el consumo de corriente es de 3,9 A. En el caso del nivel de potencia 2 (1800 W), el consumo de corriente es de 7,8 A.

Ajustar el ventilador:

- Girar el pulsador giratorio (Fig. 122,6) hasta que parpadee el símbolo de menú Ventilador (Fig. 123,4).
- Pulsar el pulsador giratorio.
- Girar el pulsador giratorio hasta que se visualice el valor deseado:
 - OFF: El ventilador está desconectado.
 - VENT: Aire de circulación
 - ECO: Etapa del ventilador baja
 - HIGH: Etapa del ventilador alta
 - BOOST: Rápido calentamiento del habitáculo. Boost estará a disposición si la temperatura ambiente se encuentra por lo menos 10 °C por debajo de la temperatura ambiente seleccionada.
- Pulsar el pulsador giratorio para guardar el valor ajustado. Si sin embargo no se desea cambiar el valor ajustado originalmente: Pulsar la tecla Atrás (Fig. 122,7).

Ajustar el reloj programador:

- Girar el pulsador giratorio (Fig. 122,6) hasta que parpadee el símbolo de menú Reloj programador (Fig. 123,9).
- Pulsar el pulsador giratorio. Se visualizará la hora de inicio; la visualización de las horas estará parpadeando.
- Girar el pulsador giratorio hasta que se visualicen las horas de la hora de inicio deseada.
- Pulsar el pulsador giratorio. La visualización de los minutos parpadea.
- Girar el pulsador giratorio hasta que se visualicen los minutos de la hora de inicio deseada.
- Pulsar el pulsador giratorio.
- Del mismo modo, ajustar consecutivamente el tiempo de desconexión, la temperatura ambiente deseada, la etapa de agua caliente y la etapa del ventilador.
- Pulsar el pulsador giratorio. El reloj programador estará activado. El símbolo Reloj programador (Fig. 123,9) parpadeará si el reloj programador está programado y activo.



- ▷ El menú de servicio contiene elementos los cuales frecuentemente únicamente tienen que ser ajustados una sola vez (idioma, luminosidad del fondo, calibración), así como datos para los centros de servicio (números de versión).



Visualización de avería

En caso de una advertencia, parpadeará el símbolo de advertencia (Fig. 123,7). La calefacción continuará funcionando. Si sólo se trata de una avería temporal, el símbolo de advertencia se apagará automáticamente.

En caso de una avería, la unidad de mando inmediatamente visualizará el código de error de la avería. La calefacción se desconectará. Pulsar el pulsador giratorio para volver a arrancar la calefacción.



- ▷ Puede obtenerse información adicional en las instrucciones de uso independientes del fabricante.

10.2.6 Válvula de seguridad/purga

La calefacción está equipada con una válvula de seguridad/purga (Fig. 124). La válvula de seguridad/purga evita que el agua para la preparación de agua caliente se congele cuando no esté conectada la calefacción en caso de congelación.



- ▷ Abrir la válvula de seguridad/purga y vaciar la calefacción cuando no se utilice el vehículo durante un período prolongado.
- ▷ Con temperaturas por debajo de 2 °C se abre automáticamente la válvula de seguridad/purga. Apenas cuando la temperatura en la válvula de seguridad/purga se encuentre por encima de 6 °C, será posible cerrar la válvula de seguridad/purga.
- ▷ La bomba de agua y la grifería para agua no están protegidas contra la congelación mediante la válvula de seguridad/purga.



- ▷ El tubo de vaciado de la válvula de seguridad/purga debe estar siempre libre de suciedad (p. ej. hojas, hielo).

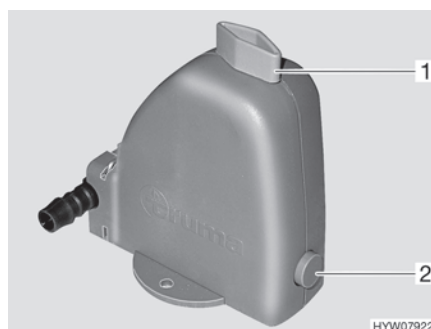


Fig. 124 Válvula de seguridad/purga

Lugar de instalación

Véase apartado 11.2.7.

Llenar/vaciar el depósito de agua sanitaria

Al depósito de agua sanitaria se le suministra agua del depósito de agua.

Llenar el depósito de agua sanitaria con agua:

- Conectar la alimentación de 12 V en el panel.
- Cerrar la válvula de seguridad/purga. Para ello, girar el botón giratorio (Fig. 124,1) a la posición transversal en referencia a la válvula de seguridad/purga y hundir el botón (Fig. 124,2).
- Situar todos los grifos de agua en "caliente" y abrirlos. La bomba de agua se conectará. Las tuberías de agua caliente se llenan de agua.



Vaciar el depósito de agua sanitaria:

- Dejar los grifos de agua abiertos hasta que por ellos salga agua sin burbujas. Sólo de este modo quedará garantizado que el depósito de agua sanitaria esté llenado de agua.
- Cerrar todos los grifos de agua.

- En la unidad de mando (Fig. 120) poner el interruptor giratorio (Fig. 120,6) en "O".
- Abrir la válvula de seguridad/purga. Para ello, girar el botón giratorio (Fig. 124,1) a la posición longitudinal en referencia a la válvula de seguridad/purga. El botón (Fig. 124,2) salta hacia fuera. El depósito de agua sanitaria se vacía hacia fuera a través de la válvula de seguridad/purga.
- Controlar si el agua del depósito de agua sanitaria sale completamente (aprox. 12 litros).



- ▷ Puede obtenerse información adicional en las instrucciones de uso independientes del fabricante.

10.2.7 Tubo de chimenea en la pared

El aire fresco y los gases de escape del sistema de calefacción son conducidos en un tubo de chimenea en la pared de dos cámaras.



- ▷ Estacionar el vehículo de tal modo que el tubo de chimenea en la pared obtenga suficiente aire fresco.
- ▷ El tubo de chimenea en la pared deberá estar descubierto en todo momento. No tapar el tubo de chimenea en la pared.
- ▷ En caso de camping en invierno, mantener el tubo de chimenea en la pared libre de nieve y hielo.
- ▷ Según las condiciones meteorológicas, controlar el tubo de chimenea en la pared periódicamente (nieve, hojas, suciedad, etc.). En caso necesario, limpiar el tubo de chimenea en la pared.
- ▷ Al lavar el vehículo, no dirigir el chorro de agua directamente al tubo de chimenea en la pared.
- ▷ En caso de no observar lo mismo, no quedará garantizado el funcionamiento perfecto de la calefacción.



Fig. 125 Tubo de chimenea en la pared (calefacción de aire caliente)

El tubo de chimenea en la pared está instalado en la pared lateral izquierda.



10.2.8 Calentamiento eléctrico del piso



- ▶ En los modelos con calentamiento eléctrico del piso, de ninguna manera se deberán taladrar agujeros o enroscar tornillos en el piso. Precaución con objetos puntiagudos. Peligro de electrocución o de cortocircuito a causa de una avería en el alambre de calefacción.



- ▷ No cubrir el regulador. ¡Peligro de sobrecalentamiento!



- ▷ El calentamiento eléctrico del piso únicamente funcionará si el vehículo está conectado a una alimentación de 230 V.
- ▷ La potencia del calentamiento eléctrico del piso solo no es suficiente para calentar el habitáculo.

El regulador para el calentamiento eléctrico del piso se encuentra en el armario ropero.

Niveles de ajuste

El calentamiento eléctrico del piso tiene cuatro niveles de ajuste:

- 0 "Off"
- 20 V "Nivel de calefacción bajo"
- 22 V "Nivel de calefacción medio"
- 24 V "Nivel de calefacción alto"

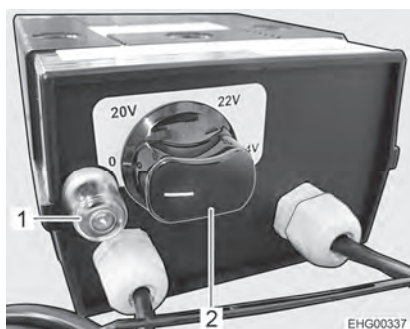


Fig. 126 Regulador para calentamiento eléctrico del piso

- Conectar:**
- Conectar el vehículo a la alimentación de corriente de 230 V (véase el apartado 9.6.1).
 - Girar el regulador giratorio (Fig. 126,2) al nivel de calefacción deseado.

- Desconectar:**
- Girar el regulador giratorio (Fig. 126,2) a la posición "0".

Después de desconectar permanece caliente el piso durante un largo período de tiempo como consecuencia del calor residual.

Cuando se sobrecarga el regulador, se activa la protección contra sobrecargas. El perno (Fig. 126,1) salta hacia fuera.

- Conectar la protección contra sobrecargas:**
- Hundir el perno (Fig. 126,1) en la protección contra sobrecargas cuando se haya enfriado el regulador.



10.2.9 Cocina



- ▶ Al estar la cocina de gas funcionando, no dejar la cocina de gas sin vigilancia. Aún cuando la cocina de gas se quedaría sin vigilada sólo brevemente (p. ej. por ir al baño), apagar la cocina de gas.
- ▶ No dejar salir nunca el gas sin quemar, ya que existe peligro de explosión.
- ▶ Está prohibido cocinar durante el viaje.
- ▶ Antes de la puesta en funcionamiento de la cocina, asegurar una ventilación suficiente. Abrir la ventana o la claraboya.
- ▶ No utilizar la cocina de gas o el horno de gas para calentar la autocaravana.
- ▶ Para agarrar cazuelas o sartenes calientes se han de utilizar manoplas de cocina. ¡Riesgo de sufrir lesiones!



- ▷ No colocar recipientes calientes sobre la tapa de la cocina de gas.

10.2.10 Cocina de gas



- ▶ Al estar conectando la cocina de gas y al estar ésta funcionando, no debe haber objetos combustibles o fácilmente inflamables como paños para secar, servilletas etc. cerca de la cocina de gas. ¡Peligro de incendio!
- ▶ La operación de encendido debe ser visible desde arriba y no debe cubrirse con los recipientes para cocinar.
- ▶ En caso de que exista una chapa guardallamas, siempre se deberá utilizar la chapa guardallamas al utilizar la cocina de gas. Antes de comenzar el viaje, quitar la chapa guardallamas y guardarla de modo seguro.
- ▶ La tapa de la cocina de gas se cierra por fuerza de resorte. ¡Al cerrar existe el riesgo de sufrir lesiones!



- ▷ No utilizar la tapa transparente de la cocina de gas como plancha para cocinar.
- ▷ No cerrar la tapa de la cocina de gas cuando esté en funcionamiento.
- ▷ No someter la tapa de la cocina de gas a presión si está cerrada.
- ▷ Después de cocinar, mantener abierta la tapa de la cocina de gas hasta que los fogones dejen de despedir calor. De otro modo podría estallar la placa de cristal.



- ▷ Utilizar sólo cazuelas y sartenes cuyo diámetro sea adecuado para el quemador de la cocina de gas.
- ▷ Cuando la llama se apaga, la válvula de seguridad de encendido bloquea automáticamente el suministro de gas.
- ▷ Puede obtenerse información adicional en las instrucciones de uso independientes del fabricante.



El bloque de cocina del vehículo está equipado con una cocina de gas de 2 quemadores.

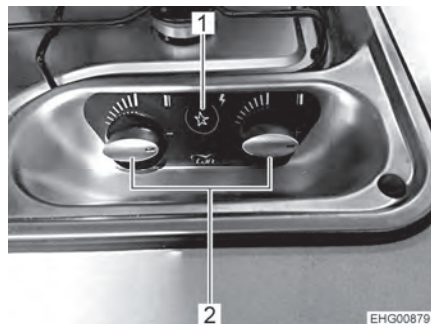


Fig. 127 Elementos de mando para la cocina de gas

- Conectar:**
- Abrir la llave de paso principal de la bombona de gas y la válvula de paso de gas "cocina".
 - Abrir la tapa de la cocina de gas.
 - Según el modelo, desplegar o colocar la chapa guardallamas.
 - Girar el regulador giratorio (Fig. 127,2) correspondiente al quemador deseado a la posición de encendido (llama alta).
 - Presionar el regulador giratorio y mantener pulsado.
 - Pulsar el conmutador a presión (Fig. 127,1). En el quemador se producen chispas de encendido.
 - Cuando la llama esté prendida, mantener presionado el regulador giratorio otros 10 ó 15 segundos, hasta que la válvula de seguridad de encendido mantenga abierto el suministro de gas.
 - Soltar el regulador giratorio y girarlo a la posición deseada.
 - Si no se mantiene la llama, se habrá de repetir otra vez el mismo procedimiento.
- Desconectar:**
- Girar el regulador giratorio a la posición 0. La llama se apaga.
 - Cerrar la válvula de paso de gas "cocina" y la llave de paso principal de la bombona de gas.

10.2.11 Horno de gas con grill (Thetford Duplex)



- ▶ Mantener las rendijas de ventilación del horno de gas siempre abiertas.
- ▶ En el proceso de encendido y al estar funcionando el horno / grill, no deberán encontrarse objetos combustibles o fácilmente inflamables como paños para secar, servilletas, etc., cerca del horno de gas. ¡Peligro de incendio!
- ▶ Durante el proceso de encendido y al asar, dejar siempre abiertas las trampillas del grill de gas.
- ▶ Si no se ha logrado encender, se habrá de repetir otra vez el mismo procedimiento. En caso necesario, comprobar si falta gas o electricidad en el horno de gas.
- ▶ Si, no obstante, el horno de gas / grill todavía no funciona, cerrar la válvula de paso de gas y avisar a un centro de servicio.



- ▶ Si se ha apagado inadvertidamente la llama del quemador, girar el regulador giratorio a la posición 0 y dejar el quemador desconectado durante por lo menos 1 minuto. Seguidamente volverlo a encender.
- ▶ Al estar utilizando el grill, extraer la placa protectora contra el calor y dejar la trampilla completamente abierta.



- ▷ Antes de la primera puesta en funcionamiento del horno de gas, hacerlo funcionar durante 30 minutos a la temperatura máxima y sin contenido.
- ▷ Cuando la llama se apaga, la válvula de seguridad de encendido bloquea automáticamente el suministro de gas.
- ▷ Puede obtenerse información adicional en las instrucciones de uso independientes del fabricante.

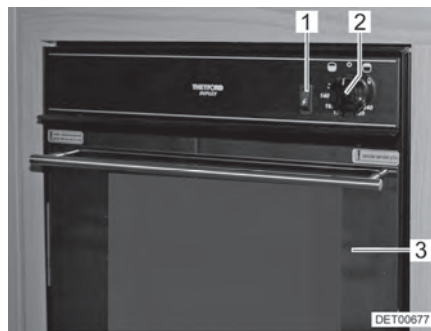


Fig. 128 Horno de gas con grill

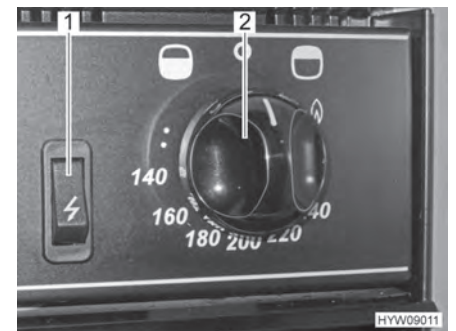


Fig. 129 Elementos de mando (horno de gas con grill)

Conectar:

- Abrir la llave de paso principal de la bombona de gas y la válvula de paso de gas "horno".
- Abrir la puerta del horno (Fig. 128,3) completamente.

Conectar el horno:

- Pulsar y girar el regulador giratorio (Fig. 128,2 y Fig. 129,2) en sentido contrario a las agujas del reloj (en dirección del símbolo de horno "☪"), al ajuste máximo.
- Presionar el regulador giratorio (Fig. 128,2 y Fig. 129,2) y mantenerlo presionado por 5 a 10 segundos. El gas circula hacia el quemador.
- Presionar el interruptor de encendido (Fig. 128,1 y Fig. 129,1) tanto tiempo como sea necesario para que arda la llama.
- Cuando la llama esté prendida, mantener presionado el regulador giratorio otros 10 ó 15 segundos, hasta que la válvula de seguridad de encendido mantenga abierto el suministro de gas.
- Soltar el regulador giratorio y girarlo a la posición deseada.

Conectar el grill:

- Pulsar y girar el regulador giratorio (Fig. 128,2 y Fig. 129,2) en sentido de las agujas del reloj (en dirección del símbolo de grill "☪"), al símbolo de llama.
- Presionar el regulador giratorio (Fig. 128,2 y Fig. 129,2) y mantenerlo presionado por 5 a 10 segundos. El gas circula hacia el quemador.
- Presionar el interruptor de encendido (Fig. 128,1 y Fig. 129,1) tanto tiempo como sea necesario para que arda la llama.



- Cuando la llama esté prendida, mantener presionado el regulador giratorio otros 10 ó 15 segundos, hasta que la válvula de seguridad de encendido mantenga abierto el suministro de gas.
 - Soltar el regulador giratorio y girarlo a la posición deseada.
- Desconectar:*
- Girar el regulador giratorio (Fig. 128,2 y Fig. 129,2) a "O". La llama se apaga.
 - Cerrar la válvula de paso de gas "horno" y la llave de paso principal de la bombona de gas.

10.3 Campana (aire circulante)



- ▶ Mantener una distancia mínima de 65 cm entre la campana y el fuego.
- ▶ No flambear debajo de la campana.



- ▷ El aparato está conectado a la alimentación de 12 V.
- ▷ Conectar siempre la campana mientras se esté cocinando. Se recomienda conectar la campana ya algunos minutos antes de empezar a cocinar. De este modo, se pone en movimiento el aire y los olores pueden ser eliminados más rápidamente.
- ▷ Después de terminar de cocinar, dejar que la campana siga funcionando algunos minutos para que los olores restantes puedan ser neutralizados.
- ▷ Mediante la utilización de la iluminación baja, se prolongará la vida útil de la lámparas.
- ▷ Puede obtenerse información adicional en las instrucciones de uso independientes del aparato empotrado correspondiente.

Según el modelo, estará instalada una campana sin ventilación encima de la cocina. El ventilador aspira el aire encima de la cocina. Un filtro de carbón activado y un filtro de grasa purifican el aire aspirado, el cual se vuelve a expulsar a continuación.



- 1 Conmutador para el motor del ventilador
- 2 Interruptor de luz

Fig. 130 Maneo (campana)

- Conectar:*
- Poner el conmutador (Fig. 130,1) para el motor del ventilador en la posición "●" (baja velocidad del ventilador) o en la posición "●" (alta velocidad del ventilador).
 - Según se requiera, conectar la iluminación de la cocina. Poner el interruptor de luz (Fig. 130,2) en la posición "●" (iluminación baja) o en la posición "●" (iluminación intensa).



- Desconectar:**
- Poner el conmutador (Fig. 130,1) para el motor del ventilador en la posición central "O".
 - Poner el interruptor de luz (Fig. 130,2) en la posición central "O".

10.4 Frigorífico

Cuando el vehículo esté en marcha, hacer funcionar el frigorífico sólo con la red de a bordo de 12 V. Con temperaturas ambiente elevadas, el frigorífico ya no alcanzará la potencia frigorífica plena.



- ▷ Al abandonar el vehículo, montar siempre las rejillas de ventilación del frigorífico. De otra manera podrá penetrar agua si llueve.

10.4.1 Rejilla de ventilación del frigorífico

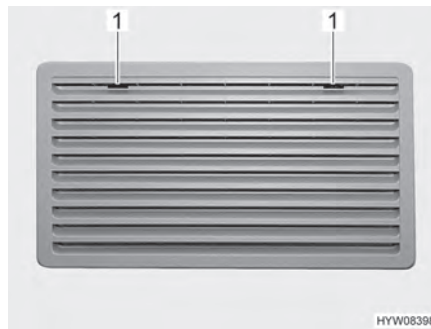


Fig. 131 Rejilla de ventilación del frigorífico (Thetford grande)

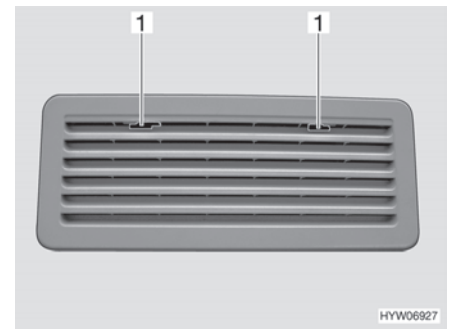


Fig. 132 Rejilla de ventilación del frigorífico (Thetford pequeño)

- Retirar:**
- Deslizar el bloqueo (Fig. 131,1 ò Fig. 132,1) hacia el centro.
 - Retirar la rejilla de ventilación del frigorífico.

10.4.2 Thetford serie N4000



- ▷ Conectar solamente una fuente de energía.
- ▷ Aún cuando está desconectada la alimentación de 12 V, fluye una mínima corriente eléctrica la cual carga la batería del habitáculo adicionalmente. Con una puesta fuera de servicio transitoria desconectar siempre el frigorífico.

Modos de funcionamiento

El frigorífico tiene 3 modos de funcionamiento:

- Funcionamiento con gas
- Funcionamiento con 230 V
- Funcionamiento con 12 V

El modo de funcionamiento se ajusta con los elementos de mando del panel del frigorífico. Una regulación sin escalonamiento de la potencia frigorífica sólo es posible funcionando a gas y 230 V, pero no con 12 V.

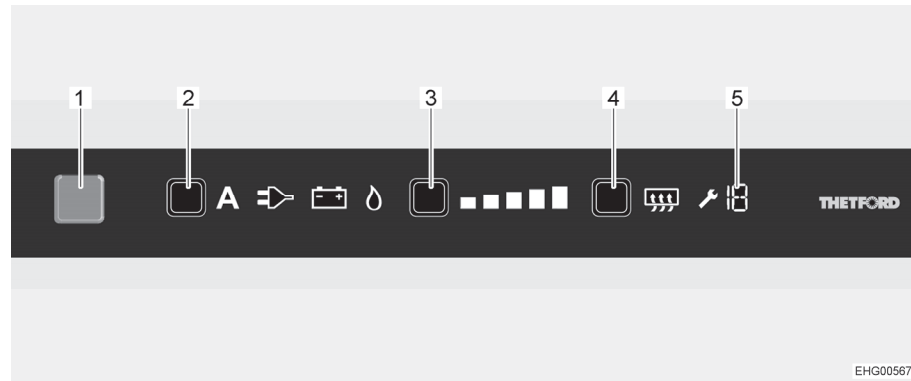





Fig. 133 Elementos de mando

- 1 Tecla On/Off
- 2 Tecla de selección de energía
- 3 Tecla de niveles de refrigeración
- 4 Tecla anticondensación
- 5 Indicador de código de error

El modo de funcionamiento actual se visualizará a través de un símbolo iluminado en la unidad de mando:

- A** El frigorífico selecciona la fuente de energía apropiada automáticamente
-  Funcionamiento con 230 V
-  Funcionamiento con 12 V
-  Funcionamiento con gas



- ▷ El frigorífico siempre necesita una tensión de mando de 12 V independientemente del tipo de energía que esté alimentándolo. La tensión de mando se establecerá tan pronto esté conectado el interruptor principal en el panel. Con una puesta fuera de servicio transitoria desconectar siempre el bloque eléctrico.



- ▷ Recomendamos hacer funcionar el frigorífico con el modo de 12 V durante el viaje.

Si el vehículo está estacionado, recomendamos hacer funcionar el frigorífico con el modo de 230 V en tanto que esté a disposición una conexión de 230 V.

En cualquier otro caso, el frigorífico podrá ser operado en funcionamiento a gas.



Regulación de la temperatura de refrigeración

Una vez conectado, el frigorífico selecciona automáticamente el último ajuste seleccionado del termostato. Este ajuste se puede reajustar de modo manual a través de la tecla de niveles de refrigeración (Fig. 133,3). Las barras luminosas del indicador de nivel de refrigeración indican el ajuste seleccionado del termostato. Con la tecla de niveles de refrigeración se ajusta la temperatura de refrigeración para los tres tipos de energía. Pasan algunas horas hasta que el frigorífico alcanza la temperatura de servicio normal. Al conmutar el modo de funcionamiento se mantiene el ajuste del termostato. La temperatura de refrigeración se mantiene independientemente del tipo de energía.



- ▶ No dejar salir nunca el gas sin quemar, ya que existe peligro de explosión.
- ▶ No es admisible el funcionamiento a gas del frigorífico con autogas.



- ▷ Cerrar la válvula de paso de gas "frigorífico" cuando el frigorífico esté funcionando eléctricamente.

Conectar:

- Para el funcionamiento a gas, abrir la llave de paso principal de la bomba de gas y la válvula de paso de gas "frigorífico".
- Presionar la tecla On/Off (Fig. 133,1) por 1 segundo. La tecla se ilumina de color azul. Después de aprox. 10 segundos, la visualización se atenuará automáticamente por razones de ahorro de energía.
- Pulsar la tecla de selección de energía (Fig. 133,2) repetidamente hasta que esté seleccionada la fuente de energía deseada.
En caso de funcionamiento a gas: el suministro de gas está abierto. El encendido se realiza automáticamente. Se oye un sonido de tic-tac hasta que el proceso de encendido se haya llevado a cabo con éxito.
- Pulsar la tecla de niveles de refrigeración (Fig. 133,3) repetidamente hasta que esté seleccionada la nivel de refrigeración deseado. El nivel de refrigeración de refrigeración actual se visualizará a través de las barras luminosas.

Desconectar:

- Pulsar la tecla On/Off (Fig. 133,1) por aprox. 2 segundos. Se apagarán todos las lámparas. El frigorífico está desconectado.
- En el caso de funcionamiento a gas, cerrar la válvula de paso de gas "frigorífico" y la llave de paso principal de la bombona de gas.

En el modo de funcionamiento a 12 V, el frigorífico es alimentado de corriente exclusivamente por la batería del motor de arranque del vehículo. La batería del motor de arranque alimenta al frigorífico con 12 V sólo cuando el motor del vehículo está en marcha. Al estar desconectado el motor del vehículo, ya no ocurrirá ninguna refrigeración. Pero el frigorífico seguirá siendo alimentado con una tensión de mando de la batería del habitáculo a través del bloque eléctrico. Por lo que, en el caso de largas pausas de viaje, cambiar al modo de funcionamiento a gas.



- ▷ Puede obtenerse información adicional en las instrucciones de uso independientes "frigorífico".



10.4.3 Bloqueo de la puerta del frigorífico



- ▷ Durante el viaje, la puerta del frigorífico debe estar siempre cerrada y bloqueada en la posición cerrada.



- ▷ Cuando el frigorífico está desconectado, bloquear la puerta del frigorífico en la posición de ventilación. De esta manera se evita el moho.

La puerta del frigorífico se puede bloquear en dos posiciones:

- Puerta del frigorífico cerrada durante el viaje y cuando se está utilizando el frigorífico
- Puerta del frigorífico ligeramente abierta en posición de ventilación cuando el frigorífico está desconectado

Thetford

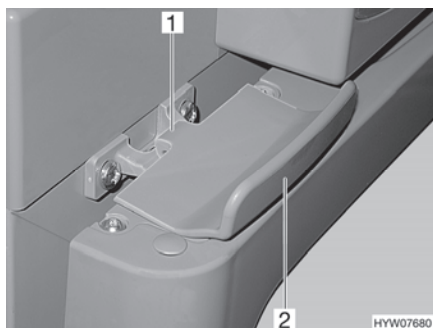


Fig. 134 Bloqueo de la puerta del frigorífico, cerrado (Thetford)

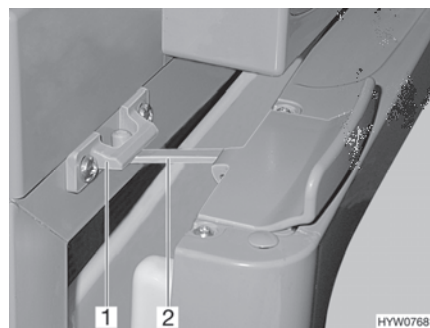


Fig. 135 Puerta del frigorífico en posición de ventilación (Thetford)

- Abrir:*
- Abrir la puerta del frigorífico con el tirador (Fig. 134,2). El bloqueo (Fig. 134,1) se abre automáticamente.

- Cerrar:*
- Cerrar la puerta del frigorífico completamente. Prestar atención a que engatille el bloqueo.

Bloquear en posición de ventilación:

- Abrir ligeramente la puerta del frigorífico.
- Abrir el bloqueo (Fig. 135,2) y engatillarlo en el alojamiento del bloqueo (Fig. 135,1). De este modo, la puerta del frigorífico quedará ligeramente abierta.



Resumen del capítulo

En este capítulo encontrará indicaciones útiles sobre el equipo sanitario del vehículo.

11.1 Suministro de agua, generalidades



- ▶ Rellenar el depósito de agua únicamente en instalaciones de abastecimiento que puedan certificar la calidad de agua potable.
- ▶ Para rellenar utilizar únicamente mangueras o recipientes admitidos para agua potable.
- ▶ Antes del uso, lavar la manguera de llenado o el recipiente bien con agua potable (2 a 3 veces la cantidad de la capacidad).
- ▶ Después del uso, vaciar completamente la manguera de llenado o el recipiente y tapar los orificios de la manguera de llenado o del recipiente.
- ▶ El agua estancada en el depósito de agua o en las tuberías de agua deja de ser potable en poco tiempo. Por lo tanto, antes de cada uso del vehículo, limpiar bien las tuberías de agua y el depósito de agua. Después de cada uso del vehículo, vaciar completamente el depósito de agua y las tuberías de agua.
- ▶ En puestas fuera de servicio de más de una semana, desinfectar la instalación de agua antes del uso del vehículo (véase el capítulo 12).



- ▷ En caso de que el vehículo no se utilice por varios días, o no se caliente existiendo el peligro de congelación, vaciar toda la instalación de agua. Asegurarse de que la bomba de agua está desconectada. De lo contrario, la bomba de agua se calentará y podrá quedar dañada. Dejar abiertos los grifos de agua en la posición central. Dejar abiertas todas las llaves de desagüe. De tal manera podrán evitarse daños por heladas en los aparatos empotrados, daños por heladas en el vehículo y residuos en los componentes conductores de agua.
- ▷ Funcionando sin agua, la bomba de agua se calentará y quedará dañada a más tardar después de un minuto. Nunca hacer funcionar la bomba de agua cuando el depósito de agua esté vacío.

El vehículo lleva un depósito de agua incorporado. Una bomba de agua eléctrica bombea el agua a los distintos puntos de salida de agua correspondientes. Abriendo un grifo de agua, la bomba de agua se conecta automáticamente y bombea agua al punto de toma.

El depósito de aguas residuales recoge el agua sucia. Se puede consultar en el panel el nivel del depósito de agua o del depósito de aguas residuales.



- ▷ Antes de utilizar la grifería para agua, debe estar conectada la alimentación de 12 V en el panel. De lo contrario la bomba de agua no funciona.

Lugar de instalación de la bomba de agua

Las bombas de inmersión se encuentran en el depósito de agua.



11.2 Depósito de agua

Según el modelo, el depósito de agua tiene una capacidad de 97 l o 122 l.



- ▷ Por razones de la seguridad de conducción y por razones del permiso de circulación, la cantidad de llenado deberá reducirse durante el viaje. Al evacuar el agua con la ayuda del tirador giratorio de desagüe de seguridad (véase apartado 11.2.4), permanecerá un volumen residual de aprox. 20 l en el depósito de agua.

11.2.1 Tubo de llenado de agua potable con tapa

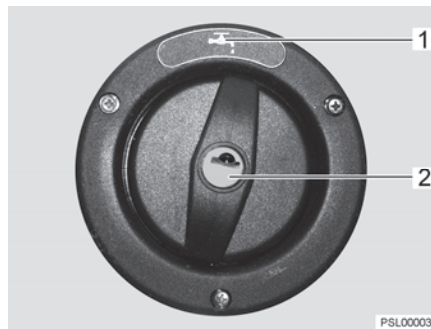



Fig. 136 Tapa de cierre para el tubo de llenado de agua potable

El tubo de llenado de agua potable se encuentra, según el modelo, en el lado izquierdo o derecho del vehículo.

El tubo de llenado de agua potable está identificado con el símbolo  (Fig. 136,1). La tapa de cierre se abre o cierra con la llave para las cerraduras de trampa exteriores.

- Abrir:**
- Introducir la llave en el cilindro de cierre (Fig. 136,2) y girarla un cuarto de vuelta en sentido contrario a las agujas del reloj.
 - Retirar la tapa de cierre.
 - Llenar el depósito de agua con agua potable.
- Cerrar:**
- Colocar la tapa de cierre sobre el tubo de llenado de agua potable.
 - Girar la llave un cuarto de vuelta en sentido de las agujas del reloj.
 - Extraer la llave.
 - Comprobar si la tapa de cierre quede fijada sobre el tubo de llenado de agua potable.

11.2.2 Llenado de la instalación de agua



- ▶ Al llenar el depósito de agua se han de observar las medidas técnicas admisionables del vehículo. En caso de que el depósito de agua esté lleno, se tendrá que reducir el peso del equipaje correspondientemente.



- ▷ Funcionando sin agua, la bomba de agua se calentará y quedará dañada a más tardar después de un minuto. Nunca hacer funcionar la bomba de agua cuando el depósito de agua esté vacío.



▷ Mientras que se llena el depósito de agua se puede controlar la cantidad de agua en el panel.

- Situar el vehículo en posición horizontal.
- Conectar la alimentación de 12 V en el panel.

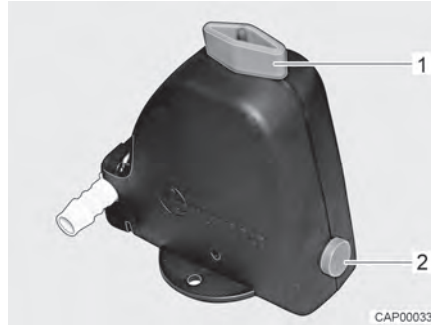


Fig. 137 Válvula de seguridad/purga abierta

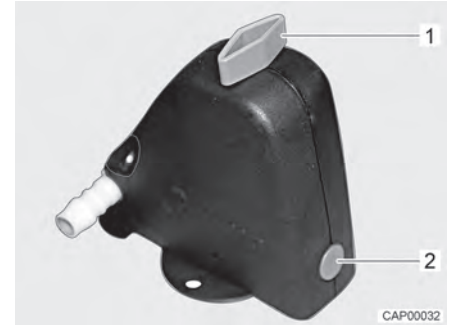


Fig. 138 Válvula de seguridad/purga cerrada

- Cerrar la válvula de seguridad/purga. Para ello, girar el botón giratorio (Fig. 137,1) a la posición transversal en referencia a la válvula de seguridad/purga y hundir el botón (Fig. 137,2). La válvula de seguridad/purga cerrada se muestra en Fig. 138. A temperaturas inferiores a 6 °C, la válvula de seguridad/purga no se deja cerrar.
- Cerrar todos los grifos de agua.
- Cerrar el orificio de salida del depósito de agua.
- Abrir el tubo de llenado de agua potable en la parte exterior del vehículo.
- Llenar el depósito de agua con agua potable. Para ello, utilizar una manguera, un bidón de agua con embudo u otro medio similar.
- Situar todos los grifos de agua en "caliente" y abrirlos. La bomba de agua se conectará. Las tuberías de agua caliente se llenan de agua.
- Dejar los grifos de agua abiertos hasta que por ellos salga agua sin burbujas. Sólo así se tiene la garantía de que la caldera está llena de agua.
- Situar todos los grifos de agua en "fría" y dejarlos abiertos. Las tuberías de agua fría se llenan de agua.
- Dejar los grifos de agua abiertos hasta que por ellos salga agua sin burbujas.
- Cerrar todos los grifos de agua.
- Cerrar el tubo de llenado de agua potable.
- Controlar si la tapa de cierre del depósito de agua cierra herméticamente.



11.2.3 Rellenar agua



- ▶ Al llenar el depósito de agua se han de observar las medidas totales técnicamente admisibles del vehículo. En caso de que el depósito de agua esté lleno, se tendrá que reducir el peso del equipaje correspondientemente.

Proceder de la manera siguiente para llenar el depósito de agua con agua potable:

- Abrir el tubo de llenado de agua potable (Fig. 136).
- Llenar el depósito de agua con agua potable. Para ello, utilizar una manguera, un bidón de agua con embudo u otro medio similar.
- Cerrar el tubo de llenado de agua potable.

11.2.4 Reducir la cantidad de agua para el viaje



- ▶ Al llenar el depósito de agua se han de observar las medidas totales técnicamente admisibles del vehículo. En caso de que el depósito de agua esté lleno, se tendrá que reducir el peso del equipaje correspondientemente.

Tirador giratorio

El tirador giratorio está montado sobre el depósito de agua.

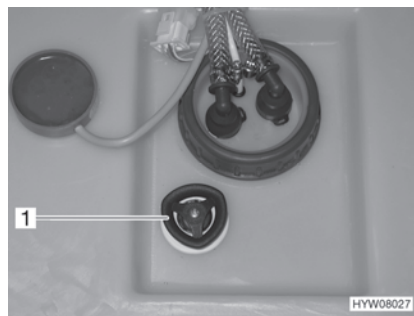


Fig. 139 Depósito de agua con tirador giratorio

- Cerrar:**
- Girar el tirador giratorio (Fig. 139,1) sobre el depósito de agua en sentido de las agujas del reloj, hasta el tope.
 - Llenar el depósito de agua con agua potable.
- Abrir:**
- Girar el tirador giratorio (Fig. 139,1) sobre el depósito de agua en sentido contrario a las agujas del reloj, hasta sentir resistencia. El agua se saldrá hasta aprox. 20 litros.



11.2.5 Purgar el agua

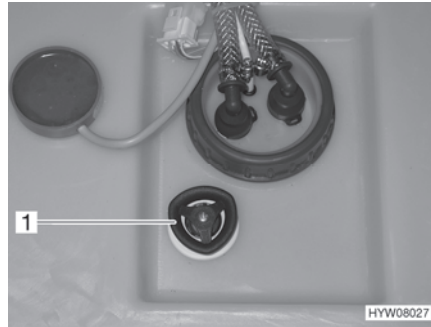


Fig. 140 Depósito de agua con tirador giratorio

- Girar el tirador giratorio (Fig. 140,1) del depósito de agua en sentido contrario a las agujas del reloj sobrepasando la resistencia, para abrir el orificio de salida completamente.

11.2.6 Vaciar la instalación de agua



- ▷ En caso de que el vehículo no se utilice por varios días, o no se caliente existiendo el peligro de congelación, vaciar toda la instalación de agua. Asegurar que la alimentación de 12 V esté desconectada en el panel. De lo contrario, la bomba de agua se calentará y podrá quedar dañada. Dejar abiertos los grifos de agua en la posición central. Dejar abiertas la válvula de seguridad/purga (de existir) y todas las llaves de desagüe. De tal manera podrán evitarse daños por heladas en los aparatos empotrados, daños por heladas en el vehículo y residuos en los componentes conductores de agua.

Para efectuar el vaciado y la ventilación de la instalación de agua correctamente, proceda del siguiente modo. De tal manera podrán evitarse daños por heladas y depósitos:

- Situar el vehículo en posición horizontal.
- Desconectar la alimentación de 230 V. Para ello, desconectar el fusible de 230 V (véase apartado 9.7.2). La conexión de 230 V externa podrá permanecer conectada para la carga de las baterías.
- Desconectar la alimentación de 12 V en el panel.
- Poner la preparación de agua caliente fuera de funcionamiento (véase apartado 10.2.4).

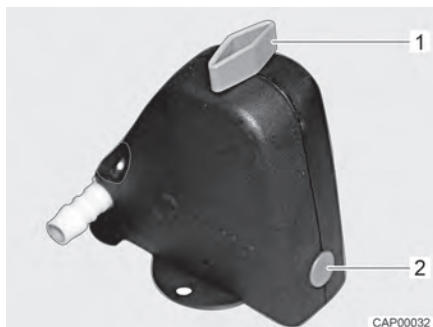


Fig. 141 Válvula de seguridad/purga cerrada

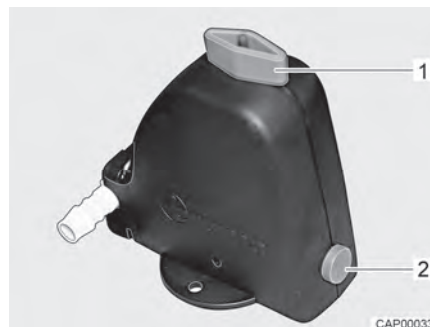


Fig. 142 Válvula de seguridad/purga abierta

- Abrir la válvula de seguridad/purga (Fig. 141). Para ello, girar el botón giratorio (Fig. 141,1) a la posición longitudinal en referencia a la válvula de seguridad/purga. El botón (Fig. 141,2) salta hacia fuera. La válvula de seguridad/purga abierta se muestra en Fig. 142.
- Abrir el desagüe del depósito de agua (véase apartado 11.2.5).
- Abrir todos los grifos de agua y ponerlos en la posición central.
- Colgar la ducha de mano arriba en la posición de ducha.
- Mantener levantada la bomba de agua hasta que se hayan vaciado totalmente las tuberías de agua.
- Comprobar que el depósito de agua esté totalmente vacío.
- Extraer el agua que quede en las tuberías de agua mediante soplado (máx. 0,5 bar). Para ello, retirar el tubo flexible de la bomba de agua y soplar al interior del tubo flexible.
- Limpiar el depósito de agua y seguidamente enjuagarlo bien.
- Dejar secar la instalación de agua el mayor tiempo posible.
- Después del vaciado, dejar abiertos todos los grifos de agua en la posición central.
- Dejar la válvula de seguridad/purga abierta.

11.2.7 Lugar de instalación de la válvula de seguridad/purga

El lugar de instalación de la válvula de seguridad/purga depende del modelo.

Modelo	Lugar de instalación ¹⁾
T58 / T135	Debajo de la cama, junto a la calefacción (acceso a través de un orificio en la cubierta)
A60 / A132	En el armario ropero, estante inferior
T670S / T338 T680 / T447 T690L / T449 T67 / T448 T67S / T338 T68 / T447 I67S / I338 I68 / I447 I69L / I449	En la caja de asiento del grupo de asientos, a la izquierda



Modelo	Lugar de instalación ¹⁾
A68 / A361 A70 / A464	Abajo en el armario ropero
V60 / V132	En el armario de almacenamiento debajo de la cama transversal
V66 / V337	Debajo de la cama izquierda, en el compartimiento inferior del armario ropero
V69 / V339	En el escalón de la cama, a la izquierda junto a la cama doble; abrir la cubierta
T69LC / T459 T68C / T457	En el armario inferior de la cocina

¹⁾ Las indicaciones a la izquierda y a la derecha siempre son vistas en la dirección de marcha

11.3 Depósito de aguas residuales



- ▷ En caso de peligro de congelación, agregar al depósito de aguas residuales el anticongelante suficiente (p. ej. sal de cocción) para que no puedan congelarse las aguas residuales.
- ▷ No echar jamás agua hirviendo directamente al desagüe del lavabo o fregadero. El agua hirviendo puede causar deformaciones y fugas en el sistema de tuberías de desagüe.



- ▷ Vaciar el depósito de aguas residuales solamente en estaciones de evacuación identificadas especialmente para ello en campings o en el lugar donde se está aparcado.

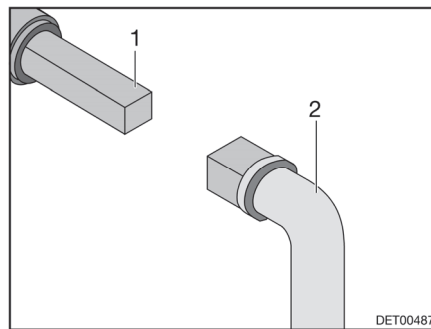


Fig. 143 Manejo del grifo para la eliminación de aguas residuales

Según el modelo, el grifo para la eliminación de aguas residuales se encuentra en el lado izquierdo o derecho del vehículo.

El cuadrado para abrir el grifo para la eliminación de aguas residuales se encuentra directamente accesible debajo del vehículo.

- Vaciado:**
- Insertar la llave (Fig. 143,2) en el cuadrado (Fig. 143,1).
 - Para abrir el grifo para la eliminación de aguas residuales girar el cuadrado un cuarto de vuelta.
 - Vaciar por completo el depósito de aguas residuales.
 - Para cerrar el grifo para la eliminación de aguas residuales, girar el cuadrado de regreso hasta el tope.



11.4 Cuarto de aseo



- ▷ No transportar cargas al plato de la ducha. Podrían dañarse el plato de ducha u otros objetos instalados en el cuarto de aseo.

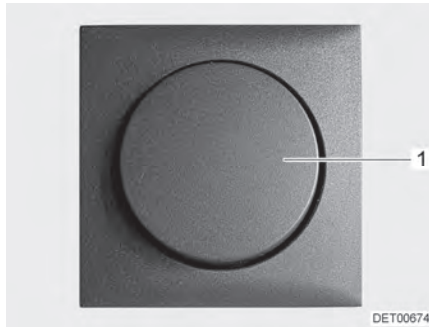


Fig. 144 Interruptor de luz del cuarto de aseo



Fig. 145 Interruptor de luz del cuarto de aseo

Los interruptores oscilantes para la luz del cuarto de aseo, están montados en distintos lugares del cuarto de aseo, según el modelo.

El interruptor de luz (Fig. 144,1 o Fig. 145,1) del cuarto de aseo se encuentra, p. ej., en la zona de debajo del armario del cuarto de baño o de debajo del lavabo.



- ▷ Para ventilar el cuarto de aseo durante o después de la ducha o secar ropa mojada, cerrar la puerta del cuarto de aseo y abrir la ventana o la claraboya. Así el aire puede circular mejor.
- ▷ Cerrar completamente la cortina de la ducha al ducharse, para que el agua no pueda penetrar entre la pared del cuarto de baño y el plato de ducha.
- ▷ Después de ducharse, enjuagar los restos de jabón del plato de ducha, de lo contrario podrían aparecer fisuras en el plato de ducha con el tiempo.
- ▷ Secar la ducha después de usarla, a fin de evitar que se condense la humedad.
- ▷ Tomar información adicional acerca de la limpieza del cuarto de aseo del apartado 12.2.



Fig. 146 Barra perchero para secar la ropa

Barra perchero para secar la ropa

En la barra perchero plegable (Fig. 146,1) debajo de la claraboya se pueden colgar toallas y ropa para que se sequen.



Inserto de parrilla ducha

El inserto de parrilla ducha es de madera maciza. El inserto de parrilla ducha protege al plato de ducha y proporciona un piso seco, incluso después de ducharse.



Fig. 147 Inserto de parrilla ducha

Observar lo siguiente para una larga vida útil:

- Antes de ducharse, sacar el inserto de parrilla ducha (Fig. 147,1) de la ducha.
- Volver a meter el inserto de parrilla ducha en el plato de ducha después de ducharse.
- Por lo menos cada medio año, tratar el inserto de parrilla ducha con un paño sin pelusas y un aceite para madera maciza comercial en el sentido de las fibras (observar las indicaciones del fabricante).

11.5 Cuarto de aseo Vario



- ▷ Sólo girar la parte interior del revestimiento del cuarto de aseo hacia fuera al estar cerrada la puerta de entrada al cuarto de aseo.
- ▷ Llevar a cabo los pasos de conversión en el orden indicado para la transformación en cabina de ducha.

Si la pared giratoria pequeña se gira demasiado pronto, se encontrará atrás de la pared giratoria grande y es posible que ocurran daños. Además, ya no se podrá abrir la puerta de célula de baño.



- ▷ Según el modelo, el cuarto de aseo Vario está instalado de manera invertida a la mostrada aquí. Entonces, también la transformación se realizará de manera invertida al cuarto de aseo Vario mostrado.

Según el modelo, está instalado un cuarto de aseo Vario en el vehículo. El cuarto de aseo Vario puede modificarse fácilmente de forma que para ducharse se disponga de una cabina cerrada. La zona del inodoro está así protegida contra el agua de salpicaduras.



11.5.1 Cuarto de aseo Vario con dos paredes giratorias



Fig. 148 Asiento del inodoro, girado hacia la pared



Fig. 149 Pared giratoria grande, girada

Transformación en cabina de ducha:

- Girar el asiento del inodoro hacia la pared (Fig. 148).
- Antes de entrar al célula de baño: girar la pared giratoria grande (Fig. 149,1) junto con el lavabo montado hacia el lado.



Fig. 150 Pared giratoria pequeña, girada

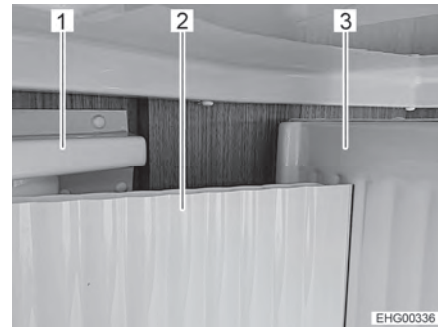


Fig. 151 Posición correcta de la pared giratoria pequeña

- Entrar a la célula de baño.
- Cerrar la puerta de célula de baño (Fig. 150,1 y Fig. 151,1).



- ▷ ¡Posicionar la pared giratoria pequeña (Fig. 150,2 y Fig. 151,2) **siempre delante** de la pared giratoria grande (Fig. 151,3)! **¡No** empujar a la pared giratoria pequeña a la posición **detrás** de la pared giratoria grande! De lo contrario existirá el riesgo de quedar encerrado en la célula de baño porque es posible que ya no se pueda abrir la puerta de célula de baño.
- Girar la pared giratoria pequeña (Fig. 150,2 y Fig. 151,2). La pared giratoria pequeña se encontrará en la posición correcta si está posicionada delante de la pared giratoria grande (Fig. 151,3).



- ▷ Secar el plato de ducha después de ducharse. No está permitido que permanezca agua en el plato de ducha.
- ▷ No dirigir el chorro de agua directamente a las paredes de la célula de baño, a los revestimientos de las paredes, a los plisados o al inodoro.
- ▷ No colocar la ducha de mano en el plato de ducha mientras el agua esté corriendo.



- ▷ Si la célula de baño se limpia con la ducha de mano: mantener una distancia mínima de 30 cm a todas las superficies.
- ▷ Al limpiar la célula de baño, el agua puede salir por la zona de la puerta de célula de baño y entrar al habitáculo. Limpiar inmediatamente cualquier derrame de agua. Además, el agua puede pasar junto al inodoro a la bandeja de recolección. En este caso, vaciar la bandeja de recolección. La bandeja de recolección es accesible a través de la trampilla del WC en el exterior del vehículo.

11.5.2 Cuarto de aseo Vario con pared giratoria y plisado



Fig. 152 Asiento del inodoro, girado hacia la pared



Fig. 153 Pared giratoria grande, girada

Transformación en cabina de ducha:

- Girar el asiento del inodoro hacia la pared (Fig. 152).
- Antes de entrar al célula de baño: girar la pared giratoria grande (Fig. 153,1) junto con el lavabo montado hacia el lado.

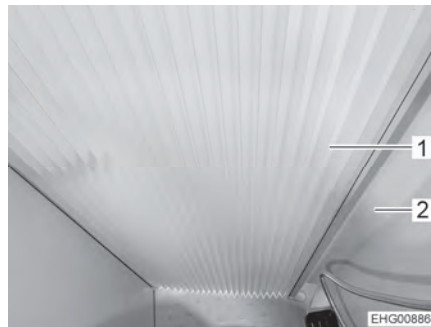


Fig. 154 Plisado, cerrado

- Entrar a la célula de baño.
- Cerrar la puerta de célula de baño.
- Cerrar el plisado (Fig. 154,1). Para ello, tirar el plisado hacia la pared giratoria grande (Fig. 154,2) hasta que el cierre magnético sujete el plisado en su posición.



- ▷ Secar el plato de ducha después de ducharse. No está permitido que permanezca agua en el plato de ducha.
- ▷ No dirigir el chorro de agua directamente a las paredes de la célula de baño, a los revestimientos de las paredes, a los plisados o al inodoro.



- ▷ No colocar la ducha de mano en el plato de ducha mientras el agua esté corriendo.
- ▷ Si la célula de baño se limpia con la ducha de mano: mantener una distancia mínima de 30 cm a todas las superficies.
- ▷ Al limpiar la célula de baño, el agua puede salir por la zona de la puerta de célula de baño y entrar al habitáculo. Limpiar inmediatamente cualquier derrame de agua. Además, el agua puede pasar junto al inodoro a la bandeja de recolección. En este caso, vaciar la bandeja de recolección. La bandeja de recolección es accesible a través de la trampilla del WC en el exterior del vehículo.

11.6 Inodoro



- ▷ No cargar el inodoro con más de un máximo de 120 kg.
- ▷ Vaciar el depósito de aguas fecales en caso de peligro de congelación y cuando no esté conectada la calefacción del vehículo.
- ▷ No sentarse en la tapa del inodoro. La tapa no está diseñada para soportar el peso de personas y puede romperse.
- ▷ Para la limpieza del inodoro utilizar los productos químicos adecuados. La ventilación elimina exclusivamente el olor pero no los gérmenes ni los gases. Los gérmenes y los gases atacan las gomas de estanqueidad.



- ▷ Puede obtenerse información adicional en las instrucciones de uso independientes del fabricante.



- ▷ Vaciar el depósito de aguas fecales solamente en estaciones de evacuación identificadas especialmente para ello en campings o en el lugar donde se está aparcado.

11.6.1 Inodoro basculable

El lavado del inodoro se realiza directamente mediante el sistema de agua del vehículo.



Fig. 155 Inodoro

La taza del inodoro se podrá girar a la posición deseada. Para ello, agarrar la parte superior (Fig. 155,2) del inodoro con ambas manos y girarla.



La unidad de mando con el botón del inodoro (Fig. 155,1) está instalado cerca de la taza del inodoro.

El color del indicador de nivel de llenado (Fig. 155,4) cambiará de color verde a rojo cuando se debe vaciar el depósito de aguas fecales.

- Lavado:*
- Antes del lavado, abrir la corredera del inodoro. Para ello, empujar la palanca de corredera (Fig. 155,3) en sentido contrario a las agujas del reloj.
 - Para lavar, pulsar el botón del inodoro azul (Fig. 155,1).
 - Tras el lavado, cerrar la corredera. Para ello, desplazar la palanca de corredera en sentido de las agujas del reloj.

11.6.2 Inodoro con banco fijo

El lavado del inodoro se realiza mediante el sistema de agua del vehículo.

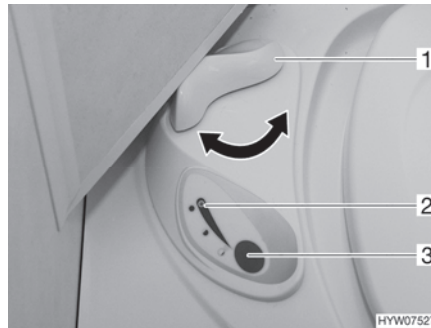


Fig. 156 Unidad de mando inodoro Thetford

- Lavado:*
- Antes del lavado, abrir la corredera del inodoro Thetford. Para ello, girar la palanca de corredera (Fig. 156,1) en sentido contrario a las agujas del reloj.
 - Para lavar, pulsar el botón del inodoro azul (Fig. 156,3).
 - Tras el lavado, cerrar la corredera. Para ello, girar la palanca de corredera (Fig. 156,1) en sentido de las agujas del reloj.

La luz de control (Fig. 156,2) se enciende cuando es necesario vaciar el cassette Thetford.



11.6.3 Vaciar el depósito de aguas fecales



- ▷ El depósito de aguas fecales únicamente puede sacarse estando la corredera cerrada.



Fig. 157 Trampilla para el depósito de aguas fecales



Fig. 158 Depósito de aguas fecales

- Desplazar la palanca de corredera en la taza del inodoro en sentido de las agujas del reloj. Se cierra la corredera.
- Abrir la trampilla para el depósito de aguas fecales en el exterior del vehículo. Para esto, introducir la llave en el cilindro de cierre (Fig. 157,1) del cierre a presión y girarla un cuarto de vuelta en sentido de las agujas del reloj.
- Extraer la llave.
- Presionar ambos cierres a presión (Fig. 157,2) al mismo tiempo con el pulgar y abrir la trampilla para el depósito de aguas fecales.
- Girar la trampilla completamente hacia arriba y apoyarla suavemente en la pared exterior. La trampilla se mantendrá abierta de modo magnético.
- Tirar del estribo de sujeción (Fig. 158,2) hacia arriba y extraer el depósito de aguas fecales (Fig. 158,1).
- Llevar el depósito de aguas fecales a una estación de evacuación especialmente diseñada para ello y vaciarlo completamente.



- ▷ Para el vaciado total activar el botón de aireación en el depósito de aguas fecales con el pulgar.

11.6.4 Modo de invierno



- ▷ No utilizar ningún anticongelante. Los anticongelantes podrían dañar el inodoro.

Si el inodoro, el depósito de agua y el depósito de aguas fecales (cassette) se encuentran en alguna zona del vehículo protegida de heladas, el inodoro se podrá utilizar también en invierno.

Si el inodoro, el depósito de agua y el depósito de aguas fecales (cassette) no se encuentran en alguna zona del vehículo protegida de heladas, vaciar el depósito de agua, el depósito de aguas fecales y las tuberías de agua si hay peligro de congelación. De esta manera se evitarán daños por heladas.



11.6.5 Puesta fuera de servicio transitoria



- ▷ En caso de que el inodoro no se use durante un tiempo prolongado, vaciar el depósito de agua, el depósito de aguas fecales y las tuberías de agua.

Poner fuera de funcionamiento el inodoro:

- Vaciar el depósito de agua.
- Activar el lavado del inodoro hasta que ya no entre agua al inodoro. Prestar atención a que la bomba quedará dañada a más tardar después de un minuto al estar marchando en seco.
- Vaciar el depósito de aguas fecales.
- Lavar el depósito de aguas fecales minuciosamente.
- Dejar el tubo de vaciado del depósito de aguas fecales abierto.
- Dejar secar el depósito de aguas fecales el mayor tiempo posible.





Resumen del capítulo

En este capítulo encontrará indicaciones con respecto a la conservación del vehículo.

Al final del capítulo encontrará una lista de comprobación con indicaciones que deberá seguir si no va a utilizar el vehículo durante un prolongado periodo de tiempo.

12.1 Conservación exterior

12.1.1 Generalidades

La conservación exterior normal consiste en un lavado periódico. En esto, la frecuencia del lavado del vehículo dependerá de las condiciones de aplicación y ambientales. En zonas de alta contaminación del aire o cuando se viaja sobre carreteras tratadas con sal para deshielo, lavar el vehículo más frecuentemente. Si el vehículo está expuesto a aire húmedo con contenido de sal (zonas costeras, clima húmedo y caliente), también lavar el vehículo más frecuentemente.

De ser posible, no aparcar debajo de árboles. Las segregaciones resinosas que gotean de muchos árboles le dan una apariencia opaca a la capa de pintura y apoyan un posible proceso de corrosión.

Eliminar excrementos de pájaros inmediatamente y minuciosamente ya que el ácido en los excrementos de pájaros son particularmente corrosivos.

12.1.2 Lavado con un limpiador de alta presión



- ▷ No limpiar los neumáticos con un limpiador de alta presión. Pueden dañarse los neumáticos.
- ▷ No rociar las aplicaciones exteriores (láminas decorativas) directamente con el limpiador de alta presión. Las aplicaciones exteriores podrían despegarse.

Antes de lavar el vehículo con un limpiador de alta presión, leer las instrucciones de funcionamiento del limpiador de alta presión.

Al lavar con la boquilla de chorro cilíndrico, mantener una distancia mínima de aprox. 700 mm entre el vehículo y la boquilla de limpieza.

Tener en cuenta que el chorro de agua sale a presión de la boquilla de limpieza. Si el limpiador de alta presión se utiliza inadecuadamente, pueden producirse daños en el vehículo. La temperatura del agua no debe superar los 60 °C. Mover el chorro de agua durante todo el proceso de lavado. No mantener el chorro de agua a presión directamente sobre las ranuras de las puertas, piezas eléctricas adosadas, conectadores enchufables, juntas, rejillas de ventilación o las claraboyas. Puede dañarse el vehículo o penetrar agua al interior.



12.1.3 Lavar el vehículo



- ▷ Nunca dejar que el vehículo se limpie en trenes de lavado. En la rejilla de ventilación del frigorífico, la chimenea de salida de gases o las ventilaciones forzosas podrá penetrar agua. Puede dañarse el vehículo.
- Solamente lavar el vehículo en un lugar especialmente dispuesto para el lavado de vehículos.
- Evite las radiaciones directas del sol. Deben observarse las medidas de protección medioambiental.
- Limpiar las aplicaciones exteriores y piezas adosadas únicamente con abundante agua tibia, un detergente lavavajillas manual y un paño blando.
- Lavar el vehículo con abundante agua, una esponja limpia o un cepillo blando. Si la suciedad es persistente, añadir al agua un detergente lavavajillas manual.
- Las paredes exteriores pintadas se pueden limpiar adicionalmente con un limpiador de caravanas.
- Someter las piezas adosadas de plástico reforzado con fibras de vidrio regularmente a un tratamiento posterior con un abrillantador. De esta forma se evita que dichas piezas adosadas amarilleen y el sellado de la superficie se conservará.
- Frotar las juntas de goma en las puertas y las trampillas de los compartimentos de almacenamiento con algún producto comercial para la conservación de gomas.
- Tratar los cilindros de cierre en puertas y trampillas guardaobjetos con polvo de grafito.

12.1.4 Lunetas de vidrio acrílico

Las lunetas de vidrio acrílico de las ventanas, debido a su sensibilidad, necesitan un tratamiento especialmente cuidadoso.



- ▷ Nunca frotar las lunas de vidrio acrílico en seco porque las partículas de polvo dañan la superficie.
- ▷ Limpiar las lunas de vidrio acrílico con mucha agua tibia, una pequeña cantidad de detergente lavavajillas manual y un paño blando.
- ▷ En ningún caso, utilizar un limpiacristales con aditivos químicos, abrasivos o que contengan alcohol. Si se hace, se produciría una fragilización prematura de las lunas y la posterior formación de grietas.
- ▷ Los productos de limpieza que se utilicen en la zona del chasis (p. ej. limpiadores de alquitrán o silicona) no deben entrar en contacto con el vidrio acrílico.
- ▷ No limpiar en trenes de lavado.
- ▷ No fijar adhesivos en las lunas de vidrio acrílico.
- ▷ Tras haber limpiado el vehículo, volver a aclarar las lunetas de vidrio acrílico con abundante agua clara.
- ▷ Tratar las juntas de goma con productos para la conservación de gomas.



- ▷ Para el tratamiento tras la limpieza es apropiado un limpiador para vidrio acrílico con efecto antiestático. Pequeños rasguños se pueden tratar con un abrillantador para vidrio acrílico. El comercio de accesorios pone a disposición estos limpiadores.

12.1.5 Bajos

Los bajos del vehículo están revestidos con una protección para bajos resistente al envejecimiento. Si se producen daños, reparar inmediatamente la protección de los bajos. No tratar las superficies revestidas con protección para los bajos con aceite pulverizado.



- ▷ Utilizar únicamente productos autorizados por el fabricante. Nuestros distribuidores y centros de servicio autorizados le asesorarán con gusto.

12.1.6 Escalón de entrada

Al engrasar el escalón de entrada es posible que, durante la marcha, puedan adherirse gruesas partículas de suciedad que puedan influir negativamente o dañar el escalón de entrada. Por ello, no engrase ni lubrique con aceite aquellas partes articuladas del escalón de entrada.

12.2 Conservación interior



- ▷ De ser posible, siempre quitar las manchas inmediatamente.
- ▷ Las lunetas de vidrio acrílico de las ventanas, debido a su sensibilidad, necesitan un tratamiento especialmente cuidadoso (véase apartado 12.1.4).
- ▷ Las piezas de plástico en la zona de aseo y del habitáculo requieren, debido a su sensibilidad, un tratamiento especialmente cuidadoso. No utilizar disolventes o productos de limpieza que contengan alcohol, ni abrasivos. De este modo se previene la fragilización y formación de grietas.
- ▷ Los productos de coloración del cabello, los esmaltes de uñas, la ceniza de cigarrillos y sustancias similares pueden causar manchas o cambios del color que ya no pueden ser eliminados en las piezas de plástico. Por esta razón, evitar que estas sustancias tengan contacto con las piezas de plástico. Eliminar estas sustancias inmediatamente en caso de que hayan tenido contacto con las piezas de plástico.
- ▷ No echar agentes corrosivos en los orificios de desagüe. No echar agua hirviendo en los orificios de desagüe. Los agentes corrosivos o el agua hirviendo pueden dañar los tubos de desagüe o sifones.
- ▷ Para limpiar el inodoro y la instalación de agua, así como para la descalcificación de la instalación de agua no debe utilizarse ácido acético puro. El ácido acético puede dañar las juntas o determinadas piezas de la instalación. Para descalcificar debe utilizarse un descalcificador corriente.
- ▷ No gastar demasiada agua. Secar todos los restos de agua.
- ▷ Aspirar las moquetas y los cojines regularmente con un accesorio apropiado del aspirador.



- ▷ En nuestras representaciones y centros de servicio hay disponible información sobre el uso de los productos limpiadores.
- Limpiar las superficies y asideros de los muebles, las lámparas y todas las piezas de plástico en el cuarto de aseo y el habitáculo con agua y un paño de lana. Al agua se puede añadir un limpiador suave. De ser esto necesario, conservar las superficies barnizadas con un pulimento para muebles.
 - Limpiar la tela de tapizado con espuma seca o la espuma de un detergente suave. Proteger los cojines de la radiación solar para que no se decoloren.
 - Mandar a lavar las cortinas y estores a una tintorería.
 - Limpiar las moquetas, si es necesario, con espuma para moquetas y aspirarlas.
 - Limpiar el revestimiento del suelo de PVC con un producto de limpieza para suelos de PVC suave y jabonoso. No colocar la moqueta sobre el revestimiento de PVC del suelo húmedo. La moqueta puede quedar pegada sobre el revestimiento de PVC.
 - No limpiar nunca el fregadero y la cocina de gas con un producto abrasivo que contenga arena. Evitar todo lo que pueda causar rayas y grietas.
 - Limpiar la cocina de gas sólo con un paño húmedo. No debe penetrar agua en los orificios de la cocina de gas. El agua puede dañar los orificios de la cocina de gas.
 - Tejido de protección contra insectos en la puerta, las ventanas y las claraboyas: Siempre eliminar los residuos de insectos o suciedad inmediatamente. De lo contrario podrá quedar dañado el tejido. Avispas o pájaros podrán causar daños al comer los residuos adheridos. Para la limpieza del tejido de protección contra insectos se recomienda el uso de un paño de microfibra. Únicamente utilizar algún producto de limpieza si el mismo es pH neutro y no contiene diluyentes. En caso necesario, se podrá efectuar una limpieza previa utilizando un cepillo suave o un aditamento de cepillo fino del aspirador con precaución.
 - Cepillar las persianas oscurecedoras enrollables con un cepillo suave o aspirarlas con el accesorio correspondiente del aspirador. Eliminar la grasa y suciedad persistente en las guías con una lejía jabonosa tibia (jabón duro) a 30 °C.
 - Cepillar los estores plegables con un cepillo suave o con el accesorio correspondiente del aspirador. Eliminar la grasa y suciedad persistente en las guías con una lejía jabonosa tibia (jabón duro) a 30 °C.
 - Los cinturones de seguridad desenrollados pueden limpiarse con una lejía jabonosa tibia. Antes de enrollarlos, los cinturones de seguridad deben estar totalmente secos.



12.3 Instalación de agua

12.3.1 Limpiar el depósito de agua

- Vaciar el depósito de agua y cerrar el orificio de salida.
- Retirar la tapa de cierre del depósito de agua.
- Rellenar agua con un poco de detergente lavavajillas en el depósito de agua (no utilizar productos abrasivos).
- Cepillar el depósito de agua con un cepillo lavavajillas comercial hasta que ya no haya depósitos visibles.
- Cepillar también la carcasa de la bomba.
- De ser posible, limpiar las sondas de agua potable manualmente a través de los orificios de limpieza.
- Enjuagar el depósito de agua con una gran cantidad de agua potable.



- ▷ En caso de que debido a la construcción del depósito de agua no sea posible limpiarlo de modo mecánico: Usar algún producto de limpieza químico.

Los distribuidores autorizados estarán encantados en asesorarle en la selección de un producto de limpieza apropiado.

Observar las instrucciones de aplicación del fabricante del producto de limpieza.

12.3.2 Limpiar las tuberías de agua



- ▷ Utilizar únicamente productos de limpieza autorizados del comercio especializado.
- ▷ El producto de limpieza deberá estar en conformidad con las prescripciones nacionales y (en caso de que se exija lo mismo) estar autorizado.



- ▷ Recoger la mezcla de agua y producto de limpieza que sale y eliminarla conforme a las reglas del arte.

- Vaciar la instalación de agua.
- Cerrar todos los orificios de salida y todas las llaves de desagüe.
- Rellenar una mezcla de agua y producto de limpieza en el depósito de agua.
En esto, cumplir con las indicaciones del fabricante con respecto a la proporción de mezcla.
- Abrir las llaves de desagüe individualmente.
- Dejar abiertas las llaves de desagüe hasta que la mezcla de agua y producto de limpieza haya alcanzado la salida respectiva.
- Volver a cerrar las llaves de desagüe.
- Situar todos los grifos de agua en "caliente" y abrirlos.
- Dejar los grifos de agua abiertos hasta que la mezcla de agua y producto de limpieza haya alcanzado la salida.
- Situar todos los grifos de agua en "fría" y abrirlos.



- Dejar los grifos de agua abiertos hasta que la mezcla de agua y producto de limpieza haya alcanzado la salida.
- Cerrar todos los grifos de agua.
- Activar el lavado del inodoro varias veces.
- Dejar que el producto de limpieza haga efecto según las indicaciones del fabricante.
- Vaciar la instalación de agua. En esto, recoger la mezcla de agua y producto de limpieza que sale y eliminarla conforme a las reglas del arte.
- Para lavar la instalación de agua completa, rellenarla de agua potable y volverla a vaciar varias veces.

12.3.3 Desinfectar la instalación de agua



- ▷ Utilizar únicamente desinfectantes autorizados del comercio especializado. Observar la tolerabilidad para seres humanos y animales.
- ▷ El desinfectante deberá estar en conformidad con las prescripciones nacionales y (en caso de que se exija lo mismo) estar autorizado.



- ▷ Recoger la mezcla de agua y desinfectante que sale y eliminarla conforme a las reglas del arte.

Al desinfectar la instalación de agua, proceder de la misma manera que al limpiar las tuberías de agua (véase apartado 12.3.2). Sin embargo, en este caso utilizar el desinfectante en lugar del producto de limpieza.

12.3.4 Depósito de aguas residuales

Limpiar el depósito de aguas residuales después de cada uso del vehículo.

Limpiar:

- Vaciar el depósito de aguas residuales.
- Enjuagar bien el depósito de aguas residuales con agua potable.
- Si es posible, limpiar las sondas de aguas residuales manualmente a través del orificio de limpieza.

12.4 Campana (aire circulante)

Limpiar el filtro de grasa de la campana de vez en cuando. La frecuencia con la que se debe realizar una limpieza depende de la frecuencia de uso de la campana. No limpiar el filtro de grasa hasta que haya disminuido considerablemente la potencia de la campana.

En la campana está instalado filtro de carbón activado para la filtración de olores. En caso de un uso normal, se debería cambiar el filtro de carbón activado cada seis meses o una vez durante la temporada.



Fig. 159 Desmontar la cubierta inferior



Fig. 160 Sacar el filtro de grasa

Limpiar el filtro de grasa:

- Desenroscar los dos tornillos phillips (Fig. 159,1) junto con las arandelas.
- Desenganchar la cubierta inferior (Fig. 160,2).
- Quitar el filtro de grasa (Fig. 160,3) directamente hacia arriba.
- Limpiar el filtro de grasa con agua y detergente lavavajillas. Alternativamente, el filtro de grasa también podrá limpiarse en la lavavajillas.
- Dejar que el filtro de grasa se seque.
- Insertar el filtro de grasa directamente desde arriba en las guías en la cuberita inferior.
- Enganchar la cubierta inferior en la campana.
- Plegar la cubierta inferior hacia arriba y fijarla con los dos tornillos phillips junto con las arandelas.

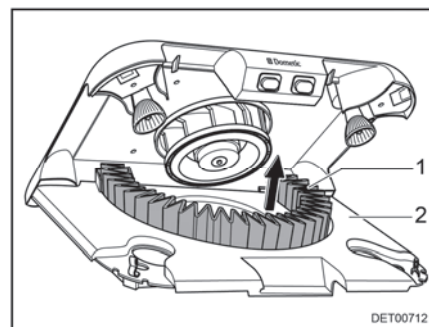


Fig. 161 Cambio del filtro de carbón activado

Cambiar el filtro de carbón activado:

- Abrir la carcasa de la manera descrita en "Limpiar el filtro de grasa".
- Soltar el porta filtro (Fig. 160,1) del bloqueo en la parte delantera y girarlo hacia abajo.
- Extraer el filtro de carbón activado (Fig. 161,1) hacia arriba del soporte.
- Insertar un nuevo filtro de carbón activado.
- Girar el porta filtro (Fig. 161,2) hacia arriba hasta que engatille.
- Cerrar la carcasa de la manera descrita en "Limpiar el filtro de grasa".



- ▷ Puede obtenerse información adicional en las instrucciones de uso independientes del aparato empotrado correspondiente.



12.5 Conservación para la operación del vehículo en invierno

La sal de deshielo causa daños los bajos y las piezas expuestas a salpicaduras de agua. Se recomienda lavar el vehículo con mayor frecuencia en invierno. Las piezas mecánicas y con tratamiento de la superficie y la parte inferior del vehículo están particularmente solicitadas y por lo tanto habrán de limpiarse minuciosamente.



- ▷ En caso de peligro de congelación, encender la calefacción siempre con 15 °C como mínimo. Poner el ventilador de circulación de aire (de existir) en Automático. En caso de temperaturas externas extremas, dejar también ligeramente abiertas las trampillas y puertas de los muebles. El aire caliente entrante puede evitar la congelación, p. ej. de las tuberías de agua, y la formación de agua de condensación en los espacios de almacenamiento.
- ▷ En caso de peligro de congelación, cubrir las ventanas exteriores del vehículo con esterillas aislantes para invierno durante la noche.

12.5.1 Preparaciones

- Comprobar si el vehículo ha sufrido daños en la capa de pintura o producidos por la oxidación. En caso necesario, subsanar los daños.
- Asegurarse de que no pueda penetrar agua por los orificios de ventilación del suelo ni en la calefacción.
- Proteger frente a oxidación las piezas de metal de los bajos con un agente de protección a base de cera.
- Conservar la pintura de las superficies exteriores con un agente de protección adecuado.

12.5.2 Modo de invierno

En el modo de invierno con bajas temperaturas se produce agua de condensación si se habita el vehículo. Para garantizar la buena calidad del aire ambiente y para evitar que el agua de condensación provoque daños en el vehículo es muy importante que se ventile adecuadamente.

- En la fase de calentamiento del vehículo, poner la calefacción al máximo y abrir los armarios suspendidos, las cortinas y las persianas. Así se obtendrá una ventilación óptima.
- Airear por las mañanas todos los cojines, ventilar las cajas de almacenamiento y secar los lugares húmedos.



- ▷ Si a pesar de todo se llegara a formar agua de condensación, eliminarla con un paño.



12.5.3 Al finalizar el invierno

- Ejecutar una limpieza a fondo de los bajos y del motor. Con ello se eliminarán restos corrosivos de agente descongelante (sales, lejía).
- Realizar una limpieza externa y conservar las chapas con cera para coches de venta habitual.

12.6 Puesta fuera de servicio

12.6.1 Puesta fuera de servicio transitoria



- ▶ Después de un tiempo de parada prolongado (10 meses aprox.) hacer revisar la instalación de frenos y de gas por un taller especializado autorizado.
- ▶ Debe tenerse en cuenta que el agua deja de ser potable en poco tiempo.
- ▶ Daños de los cables debidos a animales pueden causar cortocircuitos. ¡Peligro de incendio!

Animales (particularmente los ratones) pueden causar daños considerables en el interior del vehículo. Esto es sobre todo el caso si los animales tienen oportunidad de estar en el vehículo estacionado sin que se les moleste.



Los animales pueden entrar al vehículo en un momento inadvertido y esconderse ahí.

Para evitar o limitar daños causados por animales que hayan entrado, inspeccionar el vehículo regularmente con respecto a daños o rastros correspondientes. Esto debería realizarse en particular unas 24 horas después de haber estacionado el vehículo.

En caso de que se reconocieran rastros de animales, contactar el distribuidor autorizado o el centro de servicio. Si se han originado daños en los cables, estos daños pueden causar un cortocircuito. Podría ocurrir un incendio en el vehículo.



Antes de la puesta fuera de servicio, revisar la lista de comprobación:

	Actividad	Efectuadas
Vehículo básico	Llenar totalmente el depósito de combustible. Por ello se pueden impedir los daños por corrosión en la instalación del depósito	
	Apoyar el vehículo sobre caballetes de manera que queden descargadas las ruedas o mover la autocaravana cada 4 semanas. De este modo se evitan puntos de presión en los neumáticos y los apoyos de las ruedas	
	Proteger los neumáticos de los rayos del sol. ¡Peligro de formación de grietas!	
	Inflar los neumáticos hasta la presión máxima recomendada	
	Cuidar de que haya siempre la suficiente circulación de aire en los bajos  ▷ La humedad o la falta de oxígeno, p. ej. por la cobertura con láminas de plástico, se pueden originar irregularidades ópticas en los bajos.	
Observar adicionalmente las indicaciones de las instrucciones de funcionamiento para el vehículo básico		
Superestructura	Tapar todas las chimeneas con las caperuzas apropiadas y hermetizar todos los demás orificios (a excepción de las ventilaciones forzadas). De tal manera se evita que entren animales (p. ej. ratones) al interior	
	Para evitar que se produzca agua de condensación y, a consecuencia de ello, moho, ventilar el espacio interior, todos los espacios de almacenamiento accesibles desde el exterior y el lugar donde se está aparcando (p. ej. garaje) cada 3 semanas	
Espacio interior	Colocar y recubrir los acolchados para la ventilación	
	Limpiar el frigorífico	
	Dejar ligeramente abierta la puerta del frigorífico y del compartimento congelador	
	Buscar rastros de animales que hayan entrado al interior	
	Separar la pantalla plana de la red y, de ser necesario, sacarla del vehículo	
Instalación de gas	Cerrar la llave de paso principal de la bombona de gas	
	Cerrar todas las válvulas de paso de gas	
	Extraer siempre las bombonas de gas de la caja para bombonas de gas, incluso cuando estén vacías	
Instalación eléctrica	Cargar completamente la batería del habitáculo y del motor de arranque  ▷ Antes de una puesta fuera de servicio temporal, cargar la batería como mínimo durante 20 horas.	
	Separar la batería del habitáculo de la red de a bordo de 12 V. Desconectar el separador de batería en el bloque eléctrico (véase el capítulo 9)	



Instalación de agua

Actividad	Efectuadas
Vaciar completamente la instalación de agua. Sacar el agua residual de las tuberías de agua mediante soplado (máx. 0,5 bares). Dejar abiertos los grifos de agua en la posición central. Dejar abiertas todas las llaves de desagüe. Observar las indicaciones en el capítulo 11	

12.6.2 Puesta fuera de servicio durante el invierno

Para la puesta fuera de servicio durante el invierno, se requieren unas medidas complementarias:

Vehículo básico

Actividad	Efectuadas
Limpiar a fondo la carrocería y los bajos y pulverizar cera caliente o aplicar un agente protector para pintura	
Llenar el depósito de combustible con gasóleo de invierno	
Verificar la protección anticongelante en el agua de refrigeración	
Reparar los daños de la pintura	
Rellenar agua limpia-lavaparabrisas con protección anticongelante	

Superestructura

Limpiar bien el exterior del vehículo	
Mantener abiertas las ventilaciones forzosas	
Limpiar y engrasar los apoyos adosados	
Limpiar y lubricar todas las bisagras de puertas y de trampillas	
Aplicar con pincel aceite o glicerina a todos los bloqueos	
Tratar todas las juntas de goma con productos para la conservación de gomas	
Tratar el cilindro de cerradura con polvo de grafito	

Espacio interior

Colocar deshumectadores de aire (gránulos)	
Sacar los cojines y colchones del vehículo y guardarlos en algún lugar seco	
Ventilar el habitáculo cada 3 semanas	
Vaciar todos los armarios y compartimentos de almacenamiento y abrir todas las trampillas y puertas y todos los cajones	
Limpiar profundamente el habitáculo	
En caso de que haya peligro de congelación, sacar la pantalla plana del vehículo	

Instalación eléctrica

Desmontar la batería del motor de arranque y la batería del habitáculo y guardarlas protegidas de heladas (véase el capítulo 9), o bien conectar el vehículo a una alimentación de 230 V. Antes del desmontaje, sacar los fusibles de la batería del habitáculo	
---	--

**Instalación de agua**

Actividad	Efectuadas
Limpiar la instalación de agua con productos de limpieza autorizados de un establecimiento especializado	

Vehículo en su totalidad

Colocar los toldos protectores de manera que las rendijas de ventilación no queden cubiertas, o bien utilizar lonas que permitan el paso del aire	
---	--

12.6.3 Puesta en funcionamiento del vehículo tras puesta transitoria fuera de servicio o paralización durante el invierno

Antes de la puesta en funcionamiento, revisar la lista de comprobación:

Vehículo básico

Actividad	Efectuadas
Revisar la presión de los neumáticos	
Revisar la presión del neumático de la rueda de repuesto (de existir)	

Superestructura


Limpiar el soporte giratorio del escalón de entrada	
Verificar el funcionamiento de los apoyos adosados	
Comprobar el funcionamiento de las puertas, ventanas y claraboyas	
Verificar el funcionamiento de todas las cerraduras exteriores como, p. ej. de las trampillas guardaobjetos, tubo de llenado y puerta de entrada	
Buscar rastros de animales que hayan entrado al interior	
Quitar la tapa de la chimenea de salida de gases de la calefacción (de existir)	
Quitar la cubierta de invierno de la rejilla de ventilación del frigorífico (de existir)	

Instalación de gas

Meter las bombonas de gas en la caja para bombonas de gas, amarrarlas y conectarlas al regulador de presión de gas	
--	--



Instalación eléctrica

Actividad	Efectuadas
Conectar la alimentación de corriente de 230 V a través de la caja de enchufe exterior	
Instalar la batería del habitáculo y la batería del motor de arranque, meter los fusibles en la batería del habitáculo y cargar las baterías completamente  ▷ Después de cada puesta fuera de servicio, cargar la batería como mínimo durante 20 horas.	
Conectar la batería del habitáculo a la red de a bordo de 12 V. Para esto, conectar el separador de batería en el bloque eléctrico (véase el capítulo 9)	
Verificar el funcionamiento de la instalación eléctrica, p. ej. luz interior, cajas de enchufe y equipos eléctricos instalados	

Instalación de agua

Desinfectar las tuberías de agua y el depósito de agua	
Verificar el funcionamiento de la palanca de mando del depósito de aguas residuales	
Cerrar las llaves de desagüe y los grifos de agua	
Verificar la estanqueidad de la instalación de agua	

Aparatos empotrados

Verificar el funcionamiento de los aparatos empotrados	
--	--





Resumen del capítulo

En este capítulo encontrará indicaciones acerca de las inspecciones oficiales, así como de los trabajos de inspección y de mantenimiento en el vehículo.

Al final del capítulo encontrará indicaciones importantes para obtener piezas de recambio.

13.1 Inspecciones oficiales

Según la normativa legal nacional, se deberán efectuar las siguientes inspecciones oficiales periódicamente:

- Inspección principal
- Control de las emisiones
- Inspección de la instalación de gas

Se deberán cumplir los intervalos de inspección en conformidad con la normativa legal nacional. Las placas de comprobación adheridas al vehículo indicarán la fecha de la siguiente inspección.

En el caso de Alemania, por ejemplo, se aplica la siguiente normativa:

A partir del 1º de abril de 2022, ya no aplica la obligación de realizar una inspección de la instalación de gas como parte de la inspección principal (HU). En cambio, para los vehículos de camping (autocaravanas y caravanas) deberá realizarse una inspección de gas independiente (según la hoja de trabajo G 607 de la DVGW (Asociación Técnica y Científica Alemana del Gas y el Agua)). La inspección de gas se probará con el libro de inspección amarillo correctamente cumplimentado y una placa de comprobación válida en el vehículo.

Para más información sobre la inspección de gas y los intervalos en los que deberá realizarse, consultar los siguientes sitios web:

- Ministerio Alemán Federal de Asuntos Digitales y Transporte (BMDV): www.bmvi.de
- Asociación Técnica y Científica Alemana del Gas y el Agua (DVGW): www.dvgw.de
- Asociación Alemana de Gas Licuado (DVFG): www.dvfg.de

Mientras los intervalos en los que debe realizarse la inspección de gas no estén regulados por la ley, la DVGW recomienda realizarla cada dos años.

Muchos operadores de campings exigen la prueba de una inspección de gas válida al asignar una plaza de aparcamiento.



- ▷ Cualquier cambio en la instalación de gas debe ser examinado por algún experto certificado para instalaciones de gas.
- ▷ Incluso en el caso de vehículos no matriculados, se requerirá una inspección de la instalación de gas.



13.2 Trabajos de inspección

Como cualquier aparato técnico, el vehículo deberá ser inspeccionado en intervalos regulares.

Estos trabajos de inspección deben ser realizados por personal cualificado.

Para realizar estos trabajos son necesarios conocimientos técnicos especiales que no pueden obtenerse a través de estas instrucciones de uso. Estos conocimientos técnicos los encontrará en todos los centros de servicios. Las experiencias y cursillos técnicos periódicos proporcionados por la fábrica, así como los dispositivos y herramientas que poseen, ofrecen la garantía de una inspección del vehículo correcta y según los conocimientos más avanzados.

El centro de servicio que realiza los trabajos confirma los trabajos ejecutados.

El fabricante del chasis deberá confirmar las tareas de inspección en el libro de servicio al cliente.



- ▷ Prestar atención a las inspecciones especificadas por el fabricante y dejar que se ejecuten en los intervalos prescritos. De esta manera se mantiene el valor del vehículo.
- ▷ La confirmación de los trabajos de inspección ejecutados sirve al mismo tiempo como comprobante en el caso de daños y casos de garantía que pudieran presentarse.

13.3 Trabajos de mantenimiento

Como cualquier aparato técnico, el vehículo necesita mantenimiento. El volumen y la frecuencia de los trabajos de mantenimiento se rigen por las diferentes condiciones de uso y funcionamiento. Cuando las condiciones de funcionamiento son peores, el vehículo necesita un mantenimiento más frecuente.

Dejar que el vehículo básico y los aparatos empotrados sean mantenidos en los intervalos indicados en las instrucciones de uso correspondientes.

13.4 Cambio de bombillas, en el exterior



- ▶ Las bombillas y los portalámparas pueden estar muy calientes. Por ello habrá que dejar enfriar la lámpara antes del cambio de bombillas.
- ▶ Guardar las bombillas en un lugar inaccesible para los niños.
- ▶ No utilizar ninguna bombilla que haya caído al suelo o que presente arañazos en el vidrio. Las bombillas podrían explotar.



- ▷ No tocar una bombilla nueva con los dedos desnudos. Para cambiar la bombilla debe utilizarse un paño.
- ▷ Utilizar únicamente bombillas del mismo tipo y con un número de vatios correcto.
- ▷ En caso de que LED estén defectuosos dentro de las lámparas, acudir a un distribuidor autorizado o a un centro de servicio.



Tipos de bombilla

En el vehículo se utilizan diferentes tipos de bombillas. A continuación se describe el cambio de cada uno de los tipos de bombilla.

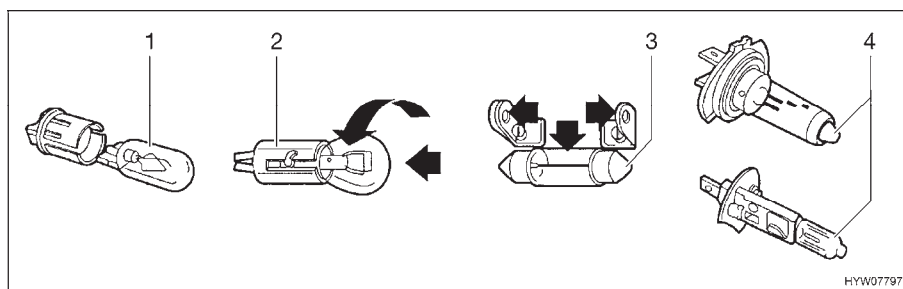


Fig. 162 Tipos de bombilla

Pos. en Fig. 162	Tipo de zócalo/tipo de bombilla	Cambiar
1	Zócalo de enchufe	Para sacarla, tirar la bombilla hacia fuera Para meterla, hundir la bombilla con presión ligera en el portalámparas
2	Zócalo de bayoneta	Para sacarla, presionar la bombilla hacia abajo y girarla en sentido contrario a las agujas del reloj Para meterla, colocar la bombilla en el portalámparas y girarla en sentido de las agujas del reloj
3	Bombillas cilíndricas	Para sacarla y meterla, doblar los contactos del portalámparas cuidadosamente hacia fuera
4	Bombilla halógena	Para sacarla, soltar el muelle de sujeción Después de haberla metido, volver a enganchar el muelle de sujeción

13.4.1 Luces frontales

Modelo T, modelo A

Las bombillas para la luz de cruce, la luz larga y la luz de estacionamiento así como para los intermitentes forman parte del vehículo básico. La sustitución de las bombillas se describe en las instrucciones de uso del vehículo básico.

13.4.2 Luces traseras



- ▷ Todas las luces traseras son de tecnología LED.
- ▷ Si diodos luminosos de las luces traseras están defectuosos, consultar a un servicio técnico del fabricante, a otro servicio técnico cualificado o a un taller especializado.

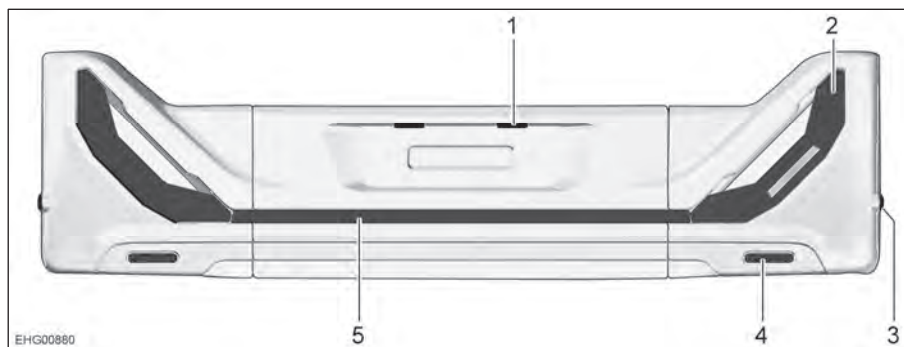
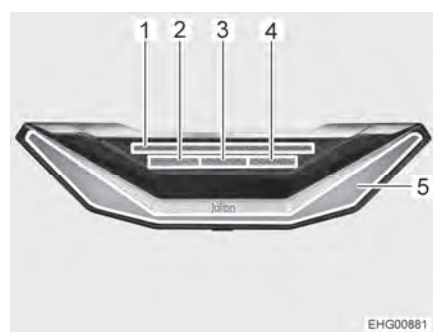


Fig. 163 Luces traseras

- 1 Luz de matrícula
- 2 Luz multifuncional
- 3 Luz de posición lateral
- 4 Catadióptricos
- 5 Puente luminoso (equipamiento opcional)

Los componentes individuales de la luz multifuncional se muestran en Fig. 164.



- 1 Intermitente
- 2 Luz antiniebla trasera
- 3 Faro de marcha atrás
- 4 Luz de freno
- 5 Luz trasera

Fig. 164 Luz multifuncional

13.5 Cambio de bombillas, en el interior



- ▶ Las bombillas y los portalámparas pueden estar muy calientes. Por ello habrá que dejar enfriar la lámpara antes del cambio de bombillas.
- ▶ Antes de un cambio de bombilla, desconectar la alimentación eléctrica en el interruptor de protección de línea en la caja de fusibles de 230 V.
- ▶ Guardar las bombillas en un lugar inaccesible para los niños.
- ▶ No utilizar ninguna bombilla que haya caído al suelo o que presente arañazos en el vidrio. Las bombillas podrían explotar.
- ▶ No sustituir los LED de lámparas con bombillas convencionales. Peligro de incendio debido al desarrollo de gran calor.



- ▷ La nueva bombilla no debe cogerse nunca con los dedos. Para cambiar la bombilla debe utilizarse un paño.
- ▷ Utilizar únicamente bombillas del mismo tipo y con un número de vatios correcto.



- ▷ En caso de que LED estén defectuosos dentro de las lámparas, acudir a un distribuidor autorizado o a un centro de servicio.
- ▷ Las lámparas mostradas en este apartado son ejemplos. Según el modelo, las lámparas podrán divergir de la forma mostrada. Por medio de los ejemplos se ilustran los procedimientos posibles durante el cambio de lámparas.

13.5.1 Lámparas de LED



Fig. 165 Lámpara de techo de LED (ejemplo)



Fig. 166 Lámpara LED empotrada (ejemplo)



Fig. 167 Lámpara de LED (ejemplo)



Fig. 168 Lámpara del toldo



- ▷ Las lámparas de LED tienen una vida útil muy larga. Por lo general, no se requerirá ningún cambio de lámparas.

Cambio de bombilla:

- Acudir a un distribuidor o a un centro de servicio.

13.6 Piezas de recambio



- ▶ Cualquier modificación respecto al estado de fábrica del vehículo puede perjudicar el comportamiento de marcha y la seguridad vial.
- ▶ Los equipamientos opcionales y piezas de recambio originales que recomendamos han sido especialmente desarrollados y autorizados para su vehículo. El distribuidor cuenta con estos productos. El distribuidor posee información sobre las particularidades técnicas autorizadas y quien ejecuta correctamente los trabajos necesarios.



- ▶ Los accesorios, las piezas adosadas, de transformación o incorporadas no autorizadas por nosotros pueden producir daños en el vehículo y perjudicar la seguridad vial. Aunque para dichas piezas exista la certificación de un perito, una autorización general de servicio o una autorización de modelos, no existe así seguridad alguna de la naturaleza correcta del producto.
- ▶ En caso de que productos los cuales no hayan sido autorizados por nosotros causen daños, no se podrá asumir ninguna responsabilidad. Esto también es válido en el caso de modificaciones inadmisibles en el vehículo.

Por motivos de seguridad, las piezas de recambio para los aparatos deben cumplir con los datos del fabricante y ser piezas de recambio autorizadas por él. Sólo los fabricantes de los aparatos o un taller especializado autorizado pueden montar las piezas de recambio. Nuestros distribuidores y centros de servicio autorizados disponen de piezas de recambio.

En los pedidos de piezas de recambio, indicar el número de serie y el tipo de vehículo al distribuidor.

13.7 Placa de características

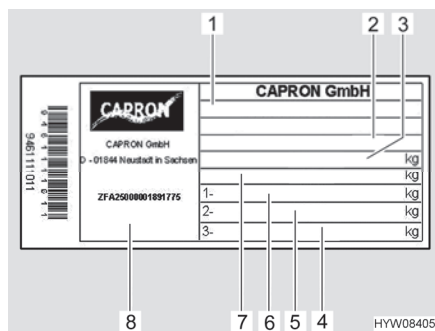


Fig. 169 Placa de características

- 1 Tipo
- 2 Siglas del fabricante y número de la superestructura
- 3 Masa máxima técnicamente admisible del vehículo
- 4 Libre
- 5 Masa máxima técnicamente admisible sobre el eje trasero
- 6 Masa máxima técnicamente admisible sobre el eje delantero
- 7 Masa máxima técnicamente admisible del vehículo con remolque
- 8 Número de serie

La placa de características (Fig. 169) con el número de serie está instalada en la columna B del lado del acompañante.

No quitar la placa de características. La placa de características:

- Identifica el vehículo
- Ayuda a la hora de adquirir piezas de recambio
- Junto con la documentación del vehículo documenta el titular del vehículo



- ▷ Para consultas al centro de servicio al cliente, indicar siempre el **número de serie**.

13.8 Etiquetas adhesivas de advertencia e información

En el exterior e interior del vehículo se encuentran etiquetas adhesivas de advertencia e información. Dichas etiquetas adhesivas de advertencia y de información se encuentran allí por motivos de seguridad y no deben ser retiradas.



- ▷ Las etiquetas adhesivas de repuesto se pueden solicitar al distribuidor o al centro de servicio.



Resumen del capítulo

En este capítulo encontrará indicaciones útiles sobre los neumáticos del vehículo.

Al final del capítulo encontrará una tabla, en la que se indica la correcta presión de los neumáticos para el vehículo.

14.1 Generalidades



- ▶ Comprobar la presión de los neumáticos regularmente, antes de comenzar el viaje o cada 2 semanas. Una deficiencia en la presión de los neumáticos provoca un desgaste excesivo y puede provocar el deterioro de las ruedas llegando incluso a reventarse. El vehículo puede quedar fuera de control (véase apartado 14.6).



- ▷ Comprobar la presión de los neumáticos estando los neumáticos fríos. No reducir una presión excesiva de los neumáticos estando los neumáticos calientes.
- ▷ En el vehículo se han montado neumáticos sin cámara de aire. No montar nunca cámaras de aire en estos neumáticos.
- ▷ Observar las instrucciones de uso del vehículo básico.



- ▷ Según el diseño, el vehículo como característica estándar únicamente estará equipado con un juego de reparación de neumáticos.
- ▷ En caso de pinchazo, aparcar el vehículo en el arcén de la calzada. Señalizar el vehículo con un triángulo de advertencia de peligro. Conectar las luces de avería.
- ▷ Los neumáticos no deben tener más de 6 años porque el material se hace frágil con el paso del tiempo. El número de DOT de cuatro dígitos en el flanco del neumático indica la fecha de fabricación. Las dos primeras cifras designan la semana, las dos últimas cifras el año de fabricación.
Ejemplo: (0722) Semana 7, año de fabricación 2022.
- ▷ En los vehículos con base de Fiat/Citroën, las herramientas de a bordo se encuentran en el garaje trasero, en el lado del pasajero (en los T58, en el lado del conductor).
- ▷ En los vehículos con base de Ford, las herramientas de a bordo se encuentran en la zona de entrada del lado del acompañante (Fig. 170).



Fig. 170 Herramientas de a bordo (vehículo básico Ford)



- Tener en cuenta:**
- Revisar regularmente los neumáticos (cada 14 días) para comprobar si existe un desgaste del perfil uniforme, la profundidad del perfil y los daños exteriores.
 - Observar la profundidad mínima del perfil prescrita por la ley.
 - Utilizar siempre neumáticos del mismo tipo, de la misma marca y del mismo acabado (neumáticos de verano o de invierno).
 - Utilizar solamente neumáticos autorizados para el tipo de llanta. Los tamaños admitidos de las llantas y neumáticos se indican en la documentación del vehículo, pero también le asesorará gustosamente el distribuidor autorizado o el centro de servicio.
 - Utilizar los neumáticos nuevos durante un recorrido de 100 km aprox. con una velocidad moderada, ya que existe una adherencia total.

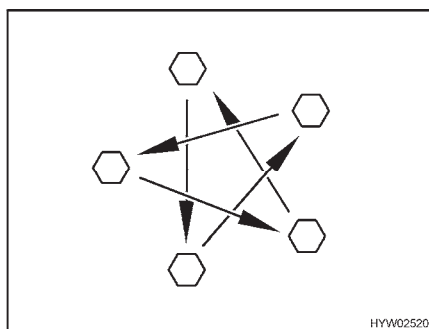


Fig. 171 Apretar las tuercas o los tornillos de las ruedas en forma de cruz

- Comprobar periódicamente que las tuercas o tornillos de las ruedas estén firmemente apretados. Reajustar en forma de cruz (Fig. 171) las tuercas o tornillos de las ruedas después de cambiar una rueda, al cabo de 50 km.
- Al utilizar llantas nuevas o recién pintadas, reajustar además las tuercas o tornillos después de 1 000 a 5 000 km aprox.
- Al efectuar la puesta fuera de servicio o durante las paradas prolongadas, evitar puntos de presión en los neumáticos y los apoyos de las ruedas:
Apoyar el vehículo sobre caballetes de tal manera que queden descargadas las ruedas, o mover el vehículo cada 4 semanas de modo que cambie la posición de las ruedas.

14.2 Selección de neumáticos



- ▶ La selección de neumáticos incorrectos puede tener como consecuencia daños de los neumáticos e incluso el reventamiento de los mismos.



- ▷ En caso de que se hayan montado neumáticos que no están autorizados para el vehículo, podrá acabar la autorización de servicio del vehículo y con ello la protección por seguro. El distribuidor o el centro de servicio autorizados le asesorarán con gusto.



Los tamaños de los neumáticos autorizados para su vehículo están indicados en la documentación del vehículo o pueden averiguarse con los distribuidores autorizados o los centros de servicio. Cada neumático debe adaptarse al vehículo en el que se va a utilizar. Esto afecta, en primer lugar, a las dimensiones exteriores (diámetro, ancho), las cuales se indican en la denominación del tamaño dada. Además, los neumáticos deben cumplir las exigencias de cada vehículo respecto al peso y velocidad.

El peso se determinará en función de la masa máxima técnicamente admisible sobre el eje que se reparte entre dos neumáticos. La capacidad de carga máxima del neumático vendrá determinada según su índice de carga (= IC, referencia de la capacidad de carga).

La velocidad máxima permitida para un neumático (con máxima capacidad de carga) vendrá determinada por su índice de velocidad (= GSY, símbolo de velocidad). El índice de carga y el de velocidad determinan las características de uso de un neumático. Esto forma parte de la completa y normalizada descripción de dimensiones de cada neumático. Estos datos de los neumáticos deberían coincidir con los indicados en la documentación del vehículo.

14.3 Denominación de los neumáticos

215/70 R 15C 109 Q
(ejemplo)

Denominación	Explicación
215	Ancho de los neumáticos en mm
70	Relación alto por ancho de los neumáticos en tanto por ciento
R	Tipo de neumáticos (R = radial)
15	Diámetro circular en pulgadas
C	Commercial (furgoneta)
109	Referencia de la capacidad de carga (neumáticos simples)
Q	Símbolo de velocidad (Q = 160 km/h)

14.4 Manejo de los neumáticos

- Cruzar el bordillo en ángulo obtuso. De lo contrario, los neumáticos se desgastarán frecuentemente por los laterales. Al cruzar el bordillo en ángulo agudo se pueden dañar los neumáticos y como consecuencia estos podrían reventar.
- Pasar lentamente por encima de las bocas del alcantarillado elevadas. De lo contrario los neumáticos podrían enclavarse. Al pasar por encima de una boca de alcantarillado a gran velocidad, se pueden dañar los neumáticos y como consecuencia estos podrían reventar.
- Deben comprobarse los amortiguadores periódicamente. Viajar con los amortiguadores en mal estado provoca claramente un mayor desgaste.
- En caso de un desgaste desigual del perfil, acudir al servicio posventa.
- No limpiar los neumáticos con un limpiador de alta presión. Los neumáticos podrían resultar dañados en pocos segundos y, como consecuencia, reventar.
- Conducir los neumáticos con cuidado. Evitar frenados y arranques bruscos, así como viajes por carreteras en malas condiciones.



14.5 Par de apriete

Llanta	Par de apriete
Llanta de acero 15"	160 Nm
Llanta de acero 16"	180 Nm
Llanta de aluminio 15"	140 Nm
Llanta de aluminio 16"	160 Nm

14.6 Presión de los neumáticos



- ▶ Si la presión de los neumáticos es demasiado baja, esto provoca un recalentamiento de los mismos. La consecuencia podrían ser graves daños en los neumáticos.
- ▶ Comprobar la presión de los neumáticos regularmente, antes de comenzar el viaje o cada 2 semanas. Una deficiencia en la presión de los neumáticos provoca un desgaste excesivo y puede provocar el deterioro de las ruedas llegando incluso a reventarse. El vehículo puede quedar fuera de control.
- ▶ Utilizar únicamente válvulas autorizadas para la presión de los neumáticos prescrita.
- ▶ Sólo usar neumáticos que estén especificados en el documento de matriculación del vehículo.



- ▷ Comprobar la presión de los neumáticos estando los neumáticos fríos. No reducir una presión excesiva de los neumáticos estando los neumáticos calientes.

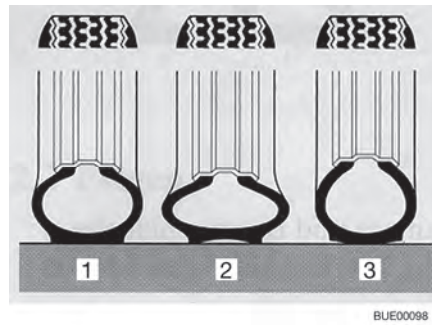


- ▷ En el interior de la columna B se han fijado etiquetas adhesivas de información indicando la presión necesaria para los neumáticos (véase Fig. 173).

La capacidad de carga y con ella la estabilidad de una rueda depende directamente de la presión del neumático. El aire es un medio fluido que inevitablemente se escapa de los neumáticos.

Como regla general se puede calcular que cada dos meses se escapa 0,1 bar de presión de un neumático lleno. Para evitar daños o un reventón en los neumáticos, comprobar regularmente la presión.

Según la presión del neumático variará la superficie de contacto del neumático.



- 1 Presión correcta
- 2 Presión demasiado baja
- 3 Presión demasiado alta

Fig. 172 Superficie de contacto del neumático



- ▷ Los datos de los valores de presión de los neumáticos son válidos para el vehículo cargado con los neumáticos fríos.
- ▷ La presión de neumáticos calientes es más alta que la de neumáticos fríos. Por eso controlar la presión correcta en neumáticos fríos.
- ▷ La presión de los neumáticos se indica en bar.
- ▷ Es absolutamente necesaria una válvula metálica si la presión supera los 4,75 bar.
- ▷ En caso de necesitar repuesto, recomendamos neumáticos de ejecución camping.

Los vehículos se adaptan continuamente a la situación técnica más avanzada. Es posible que no se hayan tenido en cuenta todavía en esta tabla nuevos tamaños de neumáticos. En este caso, su distribuidor le facilitará gustosamente los nuevos valores.



Fig. 173 Etiqueta adhesiva de información acerca de la presión de los neumáticos en la columna B (ejemplo)

Neumáticos estándar	Tipo de neumáticos	Presión de aire delante en bares	Presión de aire detrás en bares
215/70 R15 CP	Neumáticos de autocaravana	5,0	5,5
225/75 R16 CP	Neumáticos de autocaravana	5,5	5,5





Resumen del capítulo

En este capítulo encontrará indicaciones acerca de las posibles averías en su vehículo.

Las averías se indican en una lista junto con su posible causa y con la solución.

Usted mismo podrá subsanar las siguientes averías sin grandes conocimientos técnicos y con pocas manipulaciones. En caso de que las soluciones propuestas en estas instrucciones de uso no tuviesen el resultado esperado, un taller especializado autorizado deberá buscar y solventar el problema.

15.1 Instalación de frenos



- ▶ Las posibles deficiencias en la instalación de frenos deben hacerse reparar inmediatamente en un taller autorizado.

15.2 Instalación eléctrica



- ▷ Al cambiar la batería del habitáculo, utilizar únicamente baterías del mismo tipo y de la misma capacidad.




- ▷ Para cambiar los fusibles véase el capítulo 9.

Avería	Causa	Solución
La instalación de alumbrado ya no funciona completamente	Bombilla defectuosa	Sustituir bombilla. Prestar atención a los datos de voltaje y de vatios
	Fusible defectuoso	Cambiar el fusible
Las luces interiores no funcionan	Medio de iluminación, conexión de enchufe o cableado defectuoso	Acudir al servicio posventa
El escalón de entrada eléctrico no se puede extraer ni introducir	Fusible en el bloque eléctrico defectuoso	Cambiar el fusible en el bloque eléctrico
El escalón de entrada no se extiende o sólo parcialmente (en invierno)	El mecanismo está cubierto de hielo	Limpiar el escalón de entrada, eliminar el hielo
	El dispositivo de protección (protección de aplastamiento) ha disparado debido a una corriente de sobrecarga	
No hay alimentación de 230 V a pesar de haber conexión	Se ha disparado el fusible automático de 230 V	Conectar el fusible automático de 230 V



Avería	Causa	Solución
La batería del motor de arranque o la batería del habitáculo no se cargan en el modo de funcionamiento de 230 V	Fusible plano Jumbo de la batería del motor de arranque o de la batería del habitáculo defectuoso	Cambiar el fusible plano Jumbo de la batería del motor de arranque o de la batería del habitáculo
	No hay tensión de red	Conectar el fusible automático en el vehículo
	El bloque eléctrico está sobrecalentado	Temperatura ambiente demasiado alta o ventilación del bloque eléctrico bloqueada
	Demasiados consumidores conectados	Desconectar los consumidores no requeridos
	Módulo de carga en el bloque eléctrico defectuoso	Acudir al servicio posventa
La batería del habitáculo no es cargada por el vehículo	Fusible en el alternador, borne D+, defectuoso	Cambiar el fusible
	Relé separador en el bloque eléctrico defectuoso	Acudir al servicio posventa
La luz de control de 12 V no se enciende	Alimentación de 12 V desconectada	Conectar la alimentación de 12 V
	Separador de batería en el bloque eléctrico desconectado	Conectar el separador de batería
	Batería del motor de arranque o batería del habitáculo no cargadas	Cargar la batería del motor de arranque o la batería del habitáculo
	Relé separador en el bloque eléctrico defectuoso	Acudir al servicio posventa
	Fusible plano de la batería del habitáculo defectuoso	Cambiar el fusible plano de la batería del habitáculo
La alimentación de 12 V no funciona	Alimentación de 12 V desconectada	Conectar la alimentación de 12 V
	Separador de batería en el bloque eléctrico desconectado	Conectar el separador de batería
	La batería del habitáculo está descargada	Cargar la batería del habitáculo
	Fusible plano Jumbo de la batería del habitáculo defectuoso	Cambiar el fusible plano Jumbo de la batería del habitáculo
	Relé separador en el bloque eléctrico defectuoso	Acudir al servicio posventa



Avería	Causa	Solución
La alimentación de 12 V no funciona en el modo de 230 V	Alimentación de 12 V desconectada	Conectar la alimentación de 12 V
	Separador de batería en el bloque eléctrico desconectado	Conectar el separador de batería
	Se ha disparado el fusible automático de 230 V	Acudir al servicio posventa
	Módulo de carga en el bloque eléctrico defectuoso	Acudir al servicio posventa
	Fusible plano Jumbo de la batería del habitáculo defectuoso	Cambiar el fusible plano Jumbo de la batería del habitáculo
La luz de control de 230 V no está encendida a pesar de que la alimentación de red de 230 V está conectada	Conexión a la red está sin tensión	Controlar la conexión a la red externa
	El fusible automático de 230 V delante del bloque eléctrico ha disparado o bien está desconectado	Restablecer el fusible automático de 230 V
No hay tensión en algún consumidor conectado	El fusible Polyswitch de reposición automática ha disparado	Controlar las conexiones de enchufe y el cableado; desconectar la alimentación de 12 V por aprox. 2 minutos y, a continuación, volverla a conectar
	El fusible Polyswitch de reposición automática ha disparado varias veces (3 veces); el sistema ha desconectado la salida afectada de modo permanente	Eliminar la causa del disparo del Polyswitch Terminar la desconexión permanente (conectar la alimentación de 12 V para el habitáculo, pulsar el pulsador giratorio y mantenerlo pulsado por un mínimo de 3 segundos)
La batería del motor de arranque se descarga en el modo de funcionamiento de 12 V	Relé separador en el bloque eléctrico defectuoso	Acudir al servicio posventa
	Separador de batería en el bloque eléctrico desconectado	Conectar el separador de batería
No hay tensión de la batería del habitáculo	La batería del habitáculo está descargada	<p>Recargar inmediatamente la batería del habitáculo</p> <p> ▷ La descarga completa causa daño a la batería.</p> <p>Cargar completamente la batería del habitáculo antes de realizar un estacionamiento duradero</p> <p>La descarga se efectúa mediante consumidores de bajo consumo (véase el capítulo 9)</p>



Avería	Causa	Solución
La carga de la batería a través del módulo solar no funciona	Avería de la conexión eléctrica al módulo solar	Controlar las conexiones de enchufe y el cableado
	Fusible defectuoso	Cambiar el fusible en el bloque eléctrico
	Regulador de carga solar defectuoso	Acudir al servicio posventa
La batería del habitáculo se sobrecargará ("co-cerá")	El selector de batería está mal ajustado	Conmutar selector de batería
	Detector de carga o relé defectuoso	Retirar el fusible plano Jumbo en la batería del habitáculo y, a continuación, acudir al servicio posventa

15.3 Instalación de gas



- ▶ ¡En caso de que haya defectos en la instalación de gas (olor a gas, elevado consumo de gas) existe peligro de explosión! Cerrar la llave de paso principal de la bombona de gas. Abrir las puertas y las ventanas y ventilar bien.
- ▶ Con un defecto en la instalación de gas: No fumar, no encender fuego ni accionar aparatos eléctricos (interruptores de luz, etc.). Verificar la estanqueidad de tuberías y elementos conductores de gas con algún pulverizador para buscar fugas. No verificar con ninguna llama abierta.
- ▶ Los defectos de la instalación de gas deben ser reparados por un taller especializado autorizado.

Avería	Causa	Solución
No hay gas	Bombona de gas vacía	Cambiar la bombona de gas
	Válvula de paso de gas cerrada	Abrir la válvula de paso de gas
	Llave de paso principal de la bombona de gas cerrada	Abrir la llave de paso principal de la bombona de gas
	Temperatura exterior demasiado baja (-42 °C con gas propano, 0 °C con gas butano)	Esperar a una temperatura exterior elevada
	Aparato empotrado defectuoso	Acudir al servicio posventa



15.4 Cocina

Avería	Causa	Solución
No se accionan las protecciones contra encendido (la llama no se enciende después de soltar los mandos del regulador)	Tiempo de precalentamiento demasiado corto	Después del encendido, mantener pulsado durante aprox. 15 a 20 segundos el mando del regulador
	Protección contra encendido defectuosa	Acudir al servicio posventa
La llama se apaga en la posición pequeña	La sonda de protección contra encendido no está correctamente situada	Ajustar correctamente la sonda de protección contra encendido (no doblarla). La punta de la sonda no debe sobresalir más de unos 5 mm del quemador. El cuello de la sonda no debe estar alejado más de 3 mm de la corona del quemador, dado el caso acudir al servicio posventa

15.5 Campana

Avería	Causa	Solución
La campana no funciona	Alimentación de corriente defectuosa	Controlar el fusible; cambiar si es necesario
La campana no funciona con potencia plena	Filtro de grasa obstruido	Limpiar el filtro de grasa
	Filtro de carbón activado consumido	Cambio del filtro de carbón activado

Si el error no se puede eliminar con la ayuda de la tabla o de las instrucciones de uso, acudir al servicio posventa.



15.6 Calefacción/caldera

Avería	Causa	Solución
La calefacción no enciende	Sensor de temperatura en la unidad de mando o sensor a distancia defectuosos	Retirar el conector de la unidad de mando. Entonces, la calefacción funcionará sin termostato. Acudir al servicio posventa lo más pronto posible
La caldera se vacía, se ha abierto la válvula de seguridad/purga	Temperatura interior inferior a 3 °C	Calentar el habitáculo
La válvula de seguridad/purga no deja cerrarse	Temperatura en la válvula de seguridad/purga inferior a 8 °C	Calentar el habitáculo
La rueda del ventilador funciona con un sonido elevado o no de forma uniforme	Rueda del ventilador sucia	Acudir al servicio posventa Truma
No se enciende ningún LED, el aparato está encendido, tensión de servicio muy ajustada	Rearranque automático bloqueado, por ejemplo tras la interrupción de la alimentación de corriente	Reiniciar el aparato (apagar, esperar 5 segundos, encender de nuevo)
Tras el encendido (modos de invierno y de verano) no se ilumina ningún LED	No hay tensión de servicio	Controlar la tensión de batería 12 V o cargar la batería Controlar todas las conexiones eléctricas de enchufe
	Bloqueo defectuoso del aparato o del dispositivo	Controlar el bloqueo del aparato o del dispositivo y, si es necesario, cambiar
	La temperatura ajustada en la unidad de mando es inferior a la temperatura ambiente	Ajustar una temperatura más alta en la unidad de mando
El LED verde está iluminado, el LED rojo está parpadeando	Ha reaccionado el interruptor de seguridad en la ventana encima de la chimenea de salida de gases	Cerrar la ventana
	Tensión baja peligrosa; tensión de batería demasiado baja < 10,4 V	Cargar la batería
La calefacción cambia permanentemente entre potencia mínima y máxima	Aspiración de aire circulante bloqueada	Eliminar el bloqueo de la aspiración de aire circulante



Avería	Causa	Solución
El LED rojo está iluminado aprox. 30 segundos tras haber conectado la calefacción	Llave de paso principal o válvula de paso de gas cerradas	Abrir llave de paso principal o válvula de paso de gas
	Bombona de gas vacía	Cambiar la bombona de gas
	Suministro de aire de combustión o bien salida de gases de escape bloqueados	Desbloquear los orificios
La calefacción se enciende tras un tiempo de funcionamiento prolongado en avería	Regulador de presión de gas congelado	Utilizar la calefacción del regulador (deshelador)
	Proporción de gas butano demasiado alta en la bombona de gas	Utilizar gas propano (sobre todo a temperaturas por debajo de 10 °C, el gas butano no es apropiado para la calefacción)
	Salidas de aire caliente bloqueadas	Eliminar el bloqueo
El LED verde está parpadeando tras haber desconectado la calefacción	La inercia para bajar la temperatura del aparato está activa	Ni hay ningún fallo; la inercia se apaga aprox. 5 min. más tarde
Después del encendido, se iluminan los LED verde y rojo	Hay un defecto de electrónica	Acudir al servicio posventa

En caso de que estas medidas no causen la eliminación de la avería, informar al taller de servicio posventa más cercano del fabricante del aparato afectado. La lista de direcciones se encuentra en la documentación de los aparatos adjunta. Sólo personal especializado autorizado podrá reparar el aparato.

15.7 Frigorífico

En caso de un defecto, informar al taller postventa de la marca del aparato correspondiente más cercano. La lista de direcciones se adjunta a los documentos de acompañamiento del aparato o está disponible en la página web del fabricante del aparato. Sólo personal especializado autorizado podrá reparar el aparato.



- ▷ Los códigos de error se visualizan en el indicador de códigos de error (Fig. 133,5) en el panel del frigorífico.

Consultar las instrucciones de uso separadas del fabricante para obtener información sobre el significado de los códigos de error y la manera de proceder.



15.8 Suministro de agua

Avería	Causa	Solución
Agua de fuga en el vehículo	Punto inestanco	Establecer el punto inestanco, abrir de nuevo las tuberías de agua
No hay agua	Depósito de agua vacío	Rellenar agua potable
	La llave de desagüe no está cerrada	Cerrar la llave de desagüe
	Alimentación de 12 V desconectada	Conectar la alimentación de 12 V
	Interruptor para bomba de agua desconectado	Conectar la bomba de agua
	Fusible de la bomba de agua defectuoso	Cambiar el fusible en el bloque eléctrico
	Bomba de agua defectuosa	(Dejar) cambiar la bomba de agua ¹⁾
	Tubería de agua doblada	Enderezar la tubería de agua o cambiarla
	Bloque eléctrico defectuoso	Acudir al servicio posventa
El inodoro no tiene agua	Depósito de agua vacío	Rellenar agua potable
El visualizador para aguas residuales y agua señala un valor incorrecto	Sonda de medición en el depósito de aguas residuales o en el depósito del agua sucia	Limpiar el depósito de aguas residuales/depósito de agua
	Sonda de medición con defecto	Sustituir la sonda de medición
No se puede vaciar el depósito de aguas residuales	Llave de desagüe obstruida	Abrir la tapa de limpieza en el depósito de aguas residuales y vaciar las aguas residuales. Limpiar bien el depósito de aguas residuales
El grifo monomando está obstruido	El filtro del grifo tiene cal	Desenroscar el filtro e introducirlo en vinagre para descalcificarlo (sólo en productos de metal)
Las boquillas de agua de la alcachofa están obstruidas	Las boquillas de agua tienen cal	Descalcificar la alcachofa en vinagre (sólo en productos de metal) o limpiar con suavidad las boquillas
El agua sale muy despacio del plato de ducha o no lo hace	El vehículo no se encuentra en posición horizontal	Situar el vehículo en posición horizontal




Avería	Causa	Solución
Enturbiamiento del agua	Se ha rellenado agua sucia	Limpiar el depósito de agua mecánicamente y químicamente, desinfectarlo a continuación, y lavarlo con una gran cantidad de agua potable
	Residuos en el depósito de agua o en la instalación de agua	Limpiar la instalación de agua mecánicamente y químicamente, desinfectarla a continuación, y lavarla con una gran cantidad de agua potable
Cambios del sabor o del olor del agua	Se ha rellenado agua sucia	Limpiar la instalación de agua mecánicamente y químicamente, desinfectarla a continuación, y lavarla con una gran cantidad de agua potable
	Inadvertidamente se ha rellenado combustible en el depósito de agua	Limpiar la instalación de agua mecánicamente y químicamente, desinfectarla a continuación, y lavarla con una gran cantidad de agua potable. De no tener éxito: Acudir a un taller especializado
	Depósitos microbiológicos en la instalación de agua	Limpiar la instalación de agua mecánicamente y químicamente, desinfectarla a continuación, y lavarla con una gran cantidad de agua potable
Depósitos en el depósito de agua y/o en componentes conductores de agua	Un tiempo de permanencia demasiado prolongado del agua en el depósito de agua y en los componentes conductores de agua	Limpiar la instalación de agua mecánicamente y químicamente, desinfectarla a continuación, y lavarla con una gran cantidad de agua potable

1) Al sustituir la bomba de agua, asegurarse de que el cable azul de la bomba de agua se conecte al cable marrón del vehículo y el cable marrón de la bomba de agua se conecte al cable azul del vehículo (positivo con negativo y negativo con positivo). De lo contrario, la bomba de agua girará hacia atrás y producirá menos potencia.



15.9 Superestructura

Avería	Causa	Solución
Bisagras de trampillas/bisagras puertas con dificultad de movimientos	Bisagras de trampillas/bisagras de puertas no lubricadas/demasiado poco lubricadas	Lubricar las bisagras de trampillas/bisagras de las puertas con grasa exenta de ácidos y de resinas
Las bisagras/articulaciones en la célula de baño/en el cuarto de aseo tienen dificultad de movimientos/chirrían	Bisagras/articulaciones no lubricadas o demasiado poco lubricadas	Lubricar las bisagras/articulaciones con aceite exento de disolventes/ácidos  ▷ En los pulverizadores hay incluidos a menudo disolventes
Las bisagras del armario guardaobjetos presentan dificultad de movimiento/chirrían	Bisagras del armario guardaobjetos no lubricadas o demasiado poco lubricadas	Lubricar las bisagras del armario guardaobjetos con aceite sintético exento de ácidos y resinas



- ▷ Nuestros distribuidores y centros de servicio autorizados disponen de piezas de recambio.



16.1 Dimensiones y cantidad permitida de personas

Modelo	Plazas de asiento	Lugares para dormir	Dimensiones exteriores L / An / Al (en cm)
T58 / T135	4	2 / 3 (OPT)	595 / 232 / 290
T67 / T448	4 / 5 (OPT)	2 / 5 (OPT)	730 / 232 / 290
T67S / T338	4	2 / 4 (OPT)	696 / 232 / 290
T68 / T447	4 / 5 (OPT)	2 / 5 (OPT)	740 / 232 / 290
T68C/T457	4	2 / 5 (OPT)	740 / 232 / 290
T69LC / T459	4	2 / 5 (OPT)	740 / 232 / 290
T670 / T338T	4	2 / 4 (OPT)	700 / 232 / 293
T680 / T447T	4 / 5 (OPT)	2 / 5 (OPT)	740 / 232 / 293
T690L / T449T	4 / 5 (OPT)	2 / 5 (OPT)	740 / 232 / 293
A60 / A132	4	4	595 / 232 / 314
A68 / A361	4 / 6 (OPT)	6	660 / 232 / 314
A70 / A464	4 / 6 (OPT)	6	725 / 232 / 314
I67S / I338	4	4	698 / 232 / 293
I68 / I447	4 / 5 (OPT)	4 / 5 (OPT)	741 / 232 / 293
I69L / I449	4 / 5 (OPT)	4 / 5 (OPT)	741 / 232 / 293
V60 / V132	4	2 / 3 (OPT)	595 / 214 / 271
V66 / V337	4	2	665 / 214 / 271
V69 / V339	4	2	686 / 214 / 271

OPT = cantidad de lugares para dormir en caso de equipamiento opcional.

Para una información más detallada acerca de los datos técnicos, consultar la documentación del vehículo o bien de las instrucciones de uso del vehículo básico.





Resumen del capítulo

En este capítulo encontrará consejos útiles para viajar.

Al final del capítulo encontrará una lista de comprobación en la que podrá encontrar los objetos/el equipamiento más importante(s) para viajar.

17.1 Normativa de tráfico en el extranjero



- ▷ El conductor está obligado a informarse antes de iniciar un viaje al extranjero sobre la normativa de tráfico de los países que vaya a visitar. Los clubes automovilísticos o los consulados políticos de los países dan información.
- ▷ En algunos países europeos se deben llevar chalecos reflectantes, al abandonar el vehículo fuera de la ciudad por averías o accidentes.
- ▷ En muchos países hay normativas y reglamentos específicos y que difieren en parte de los del país de origen (p. ej. diferentes paneles de aviso para el portador trasero, la obligación de llevar boquillas para las pruebas de alcoholemia, bombillas de repuesto, chalecos de seguridad, tamaño autorizado del bidón de reserva). El conductor del vehículo debe informarse de estas normativas antes de iniciar el viaje.
- ▷ Normalmente se puede acceder a la información vigente a través de las páginas web de los clubes automovilísticos nacionales.

Es especialmente importante tener información acerca de la normativa de tráfico porque en el caso de un daño será vigente el derecho del país correspondiente. Para la propia seguridad siempre observar los siguientes puntos al viajar al extranjero:

- Llevar la documentación del seguro.
- En todo caso dejar que accidentes sean registrados por la policía.
- No firmar documentos que no se hayan leído y entendido enteramente.

17.2 Ayuda en las carreteras europeas



- ▷ Antes de comenzar el viaje, obtener información acerca de los números de teléfono del servicio de rescate y de la policía. En muchos países vale el número de emergencia centralizado 112 (sin prefijo).
- ▷ De ser posible, elaborar una lista de los números de teléfono más importantes de los países visitados y llevar la misma en el vehículo.

Los clubes automovilísticos en el país de origen o en el país visitado le asistirán con mucho gusto.



17.3 Suministro de gas en países europeos



- ▷ En Europa existen diferentes sistemas de conexión para bombonas de gas. No siempre resulta posible rellenar o cambiar nuestras propias bombonas de gas en el extranjero. Por ello, antes de comenzar el viaje, solicite información, p. ej. a su club automovilístico o a través de la prensa especializada, sobre los sistema de conexión para las bombonas de gas en el país de destino.

Consejos generales

Observar siempre las siguientes indicaciones:

- No olvidar llevar las bombonas de gas llenas al irse de vacaciones.
- Aprovechar la capacidad máxima posible de las bombonas de gas.
- No olvidar llevar el juego de adaptadores (en tiendas especializadas en camping) para llenar las bombonas de gas nacionales así como para conectar los reguladores de presión de gas nacionales a bombonas de gas extranjeras.
- En invierno, tener en cuenta el llenado con propano (el butano no se gasifica bajo 0 °C).
- Utilizar bombonas azules de la casa Campingaz (se venden en todo el mundo). Utilizar la bombona de gas sólo con una válvula de seguridad.
- Si se utiliza otro tipo de bombonas de gas en el extranjero, comprobar si entran en la caja para bombonas. Las bombonas de gas extranjeras no siempre tienen el mismo tamaño que las bombonas nacionales.
- La página web www.mylpg.eu ofrece una visión general de los distribuidores de gas en Europa.

17.4 Disposiciones de peaje en países europeos

En muchos países europeos se debe pagar peaje. Las disposiciones relativas al peaje y al tipo de cobro son muy diferentes. No obstante, la ignorancia no exime de la multa y éstas pueden ser muy altas.

Como con las normas de tráfico, el conductor está obligado a informarse antes de emprender el viaje sobre las modalidades de peaje. Por ejemplo, en Austria ya no es suficiente la viñeta, en el caso de vehículos de un peso máximo de más de 3,5 t. Debe adquirir y cargar el sistema de pago de peaje llamado "Go-Box".

Se puede obtener información en los clubs de automóvil o en internet.



- ▷ Lunas delanteras con filtro solar pueden evitar el funcionamiento impecable de sistemas de cargo automáticos (p. ej. Go-Box). Esto deberá tenerse en cuenta al comprar estos aparatos (p. ej. Split-Go-Box).



17.5 Consejos para pernoctar de forma segura durante el viaje

Una conducta prudente es la mejor medida de seguridad para una noche segura en el vehículo.

El riesgo de robo se reduce al mínimo, si se respetan las siguientes normas básicas:

- Durante la temporada alta, no pernoctar en las áreas de servicio ni en los aparcamientos de las autopistas que se encuentren en las rutas vacacionales típicas.
- El hecho de que varios vehículos se encuentren en un mismo lugar no significa que haya más seguridad frente a los robos. Déjese guiar por su intuición.
- Aunque sólo sea para trasnochar una noche, buscar un camping.
- En caso de que se vaya a pasar la noche con la autocaravana fuera de un camping, conservar la posibilidad de huir. El camino al asiento del conductor debería quedarse libre. La llave de contacto debería encontrarse al alcance de la mano.
- Llevarse las cosas de valor que realmente sean necesarias. Guardar los objetos de valor en un pequeño cofre o semejante y no dejarlos en las cercanías de ventanas ni puertas.
- Siempre cerrar el vehículo.

17.6 Consejos para acampar en invierno

Los siguientes consejos le ayudarán a que la acampada invernal sea inolvidable.

- Haga su reserva a tiempo. La mayoría de los campings de invierno buenos ya no tienen plazas desde hace tiempo.
- No salir sin los neumáticos de invierno.
- Llevarse las cadenas para la nieve.
- Escoger el lugar con prudencia. Tener en cuenta el suelo. La nieve y el hielo pueden descongelarse eventualmente.
- Cuando el vehículo esté emplazado, soltar el freno de mano para evitar que se congele.
- Los muros de nieve nunca podrán obstruir las ventilaciones forzosas.
- Mantener las ventilaciones forzosas sin nieve ni hielo.
- Tener en cuenta que debe haber una buena circulación del aire. Puesto que así se evitará la humedad, y el habitáculo se caldeará mejor.
- Tapar las ventanas sencillas de la cabina del conductor con esteras aislantes para evitar puentes térmicos.
- Tener en cuenta las indicaciones del apartado "Suministro de gas en países europeos".
- Para la instalación de gas, utilizar un sistema de dos bombonas con conmutación automática, para que la reserva no se gaste durante la noche.
- Hacer funcionar la instalación de gas únicamente con gas propano.
- No utilizar el espacio detrás de la calefacción como espacio de almacenamiento.
- En el interior del vehículo, no hacer funcionar hornos catalíticos ni radiadores infrarrojos de gas, puesto que consumen el oxígeno del interior para su combustión.



- Realizar la instalación del cable de alimentación de 230 V del tambor de cable de tal modo que el cable no pueda ni congelarse ni quedar dañado (p. ej. al quitar la nieve).
- Limpiar regularmente el techo del vehículo tras grandes nevadas. Unos cuantos centímetros de nieve polvo sirven de aislamiento, pero nieve mojada se convierte rápidamente en una carga muy pesada.
- Antes de comenzar el viaje de vuelta, limpiar toda la nieve del techo para no molestar a los vehículos que le sigan con una "tormenta de nieve".

17.7 Listas de comprobación para viajes

Las siguientes listas de comprobación ayudan a no olvidarse de las cosas importantes en casa, aunque no todo lo que está en ellas sea absolutamente necesario.



- ▷ No controlar los documentos de viaje (p. ej. la documentación e la información) así como el estado técnico del vehículo apenas poco antes de comenzar el viaje. Planear y examinar los documentos a tiempo permitirá disfrutar de las vacaciones desde el mero principio.

Zona de la cocina

✓	Objeto	✓	Objeto	✓	Objeto
	Paños de cocina		Detergente lavavajillas		Cuchara y tenedor para ensalada
	Cubiertos		Paños para secar		Tabla para cortar
	Asador		Vasos		Estropajo
	Abrelatas		Cubiertos para grill		Paños para limpiar
	Moldes cubitos de hielo		Sacacorchos		Cerillas
	Mechero		Rollo de papel de cocina		Termo
	Abrebotellas		Bolsas de basura		Cazuelas
	Fresqueras		Sartén		
	Vajilla		Cucharón		

Baño/Sanitarios

	Toallas		Productos sanitarios		Papel higiénico
	Productos de higiene		Escobilla de baño		Vaso para los cepillos de dientes



Habitáculo

✓	Objeto	✓	Objeto	✓	Objeto
	Cubo de basura		Baraja		Mochila
	Atlas de carreteras		Escoba		Sacos de dormir
	Toallas de baño		Recogedor		Útiles para escribir
	Zapatillas de baño		Velas		Zapatos
	Baterías		Perchas		Productos para la limpieza de zapatos
	Mantas		Cepillo para la ropa		Equipo deportivo
	Bolsa para la ropa sucia		Cojines		Aspirador
	Libros		Mapas		Linterna
	Guía de campings / directorio de lugares de aparcamiento		Medicamentos		Navaja
	Prismáticos		Teléfono móvil		Mantel
	Extintor		Útiles para coser		Botella de agua
	Bombona de gas		Chubasquero		Pinzas para la ropa
	Lámpara de insectos		Botiquín de viaje		Cuerda para la ropa
	Protector contra insectos		Guías de viajes		

Vehículo/Herramientas

	Bidón de aguas residuales		Goma del gas		Cadenas para la nieve (invierno)
	Enchufe adaptador		Cinta textil		Destornillador
	Adaptador CEE		Regadera para agua potable		Verificador de corriente
	Cable		Tambor de cable		Cuñas de calzo
	Rueda de repuesto		Pegamento		Botiquín
	Lámpara de repuesto		Alicates universales		Gato
	Fusibles de repuesto		Compresor		Triángulo de advertencia de peligro
	Martillo		Argollas		Panel de aviso
	Llave de boca		Adaptador para conducto flexible		Chaleco(s) reflectante(s)
	Adaptador para recargar la bombona de gas		Abrazaderas para conductos flexibles		Luz intermitente de advertencia

Sector externo

	Cuerda de sujeción		Mesa de camping		Cerradura
	Fuelle		Gomas para el equipaje		Cuerda
	Sillas de camping		Grill		Estaquillas/cintas de sujeción



Documentos

✓	Objeto	✓	Objeto	✓	Objeto
	Lista de direcciones		Impuesto de circulación		Pasaporte
	Confirmaciones de registros		Carnet de conducir		Salvoconducto
	Carnet de alergia		Carnet de vacunación		Documentos de seguros
	Instrucciones de uso		Tarjeta de crédito		Viñeta/tarjeta de peaje
	Folletos informativos de medicamentos		Carnet de identidad		Visa



Las indicaciones y comprobaciones de peso de autocaravanas están reguladas de manera uniforme en toda la UE mediante el Reglamento de Ejecución de la UE n.º 2021/535 (hasta junio de 2022: Reglamento de Ejecución de la UE n.º 1230/2012). A continuación, hemos resumido y explicado los términos clave y las disposiciones legales de dicho Reglamento. Nuestros distribuidores y el configurador de nuestro sitio web le otorgan asistencia adicional para configurar su vehículo.

1. Masa máxima técnicamente admisible

La masa máxima técnicamente admisible (también: masa máxima técnicamente admisible cuando el vehículo está cargado) del vehículo (por ejemplo, 3500 kg) representa una indicación de masa establecida por el fabricante que el vehículo no puede superar. La información sobre la masa máxima técnicamente admisible del modelo que ha seleccionado se encuentra en los datos técnicos. Si el vehículo se conduce superando la masa máxima técnicamente admisible, se trata de una infracción que puede conllevar una multa.

2. Masa en orden de marcha

En resumen, la masa en orden de marcha equivale al vehículo básico con equipamiento estándar más un peso legalmente fijado de 75 kg para el conductor. Esto incluye, en esencia, los siguientes factores:

- la tara del vehículo, incluida la carrocería, y los fluidos de funcionamiento, como lubricantes, aceites y refrigerantes;
- el equipamiento estándar, es decir, todos los elementos de equipamiento que vienen de serie en el volumen de suministro montado en fábrica;
- el depósito de agua lleno para poder conducir (llenado según las especificaciones del fabricante; 20 litros) y una botella de gas de aluminio llena con un peso de 16 kg;
- el depósito de combustible lleno al 90 % con combustible;
- el conductor, cuyo peso se valora en 75 kg de acuerdo con la legislación de la UE, independientemente del peso real.

Para más información sobre la masa en orden de marcha de cada modelo, consulte nuestros documentos de venta. Se debe tener en cuenta que el valor indicado en los documentos de venta para la masa en orden de marcha es un valor estándar determinado durante el procedimiento de homologación de tipo y comprobado por las autoridades. Es legalmente admisible y posible que la masa en orden de marcha del vehículo que se le entrega se desvíe del valor nominal indicado en los documentos de venta. La tolerancia legalmente permitida equivale a ± 5 %. De este modo, la legislación de la UE tiene en cuenta que se producen ciertas fluctuaciones de la masa en orden de marcha debido a las variaciones del peso de las piezas suministradas, así como a las condiciones del proceso y del tiempo.

Estas desviaciones del peso pueden ilustrarse con un ejemplo de cálculo:

- Masa en orden de marcha según los documentos de venta: 2.850 kg
- Tolerancia legalmente permitida de ± 5 %: 142,50 kg
- Rango legalmente admisible para la masa en orden de marcha: De 2.707,50 kg a 2.992,50 kg



El rango específico de las desviaciones de peso admisibles para cada modelo puede consultarse en los datos técnicos. Capron (Sunlight/Carado) se esfuerza por reducir las variaciones de peso al mínimo inevitable por razones de producción. Por lo tanto, las desviaciones en el extremo superior e inferior del rango son poco frecuentes. Sin embargo, no pueden desestimarse completamente desde el punto de vista técnico, incluso con todas las optimizaciones. Por eso, Capron (Sunlight/Carado) pesa cada vehículo al final de la línea para comprobar el peso real del vehículo y el cumplimiento de la tolerancia permitida.

3. Masa de los pasajeros

La masa de los pasajeros se calcula en 75 kg por cada asiento previsto por el fabricante, independientemente del peso real de los pasajeros. La masa del conductor ya está incluida en la masa en orden de marcha (véase el punto 2 más arriba) y, por tanto, no se suma de nuevo. En el caso de una autocaravana con cuatro plazas de asiento permitidas, la masa de los pasajeros equivale, de este modo, a $3 \times 75 \text{ kg} = 225 \text{ kg}$.

4. Equipamiento opcional y masa real

Según la definición legal, el equipamiento opcional (también: equipamiento especial o equipamiento adicional) incluye todas las piezas de equipamiento opcionales no incluidas en el equipamiento estándar que se montan en el vehículo bajo la responsabilidad del fabricante (de fábrica) y que pueden ser solicitadas por el cliente (por ejemplo, toldo, portabicicletas o portamotos, sistema de satélite, sistema de energía solar, horno, etc.). La información sobre los pesos individuales o por paquete de los equipamientos opcionales se encuentra en nuestros documentos de venta. En este sentido, no se incluyen en el equipamiento opcional otros accesorios instalados posteriormente por el distribuidor o por usted personalmente después de que el vehículo se haya entregado de fábrica.

La masa del vehículo en orden de marcha (véase el punto 2 más arriba) y la masa del equipamiento opcional instalado de fábrica en un vehículo concreto se denominan conjuntamente "masa real". Encontrará la información correspondiente a su vehículo después de la entrega en el punto 13.2 del Certificado de Conformidad (CoC, por sus siglas en inglés). Tenga en cuenta que esta información también es un valor normalizado. Dado que para la masa en orden de marcha, como elemento de la masa real, se aplica una tolerancia legalmente permitida de $\pm 5 \%$ (véase el punto 2 más arriba), la masa real también puede desviarse del valor nominal indicado.

5. Masa útil y masa útil mínima

La instalación de equipamiento opcional también está sujeta a límites técnicos y legales: únicamente puede pedirse y montarse en fábrica una cantidad de equipamiento opcional que deje suficiente peso libre para equipaje y otros accesorios (la denominada masa útil) sin superar la masa máxima técnicamente admisible. La masa útil se calcula restando la masa en orden de marcha (valor nominal según los documentos de venta, véase el punto 2 más arriba), la masa del equipamiento opcional y la masa de los pasajeros (véase el punto 3 más arriba) de la masa máxima técnicamente admisible (véase el punto 1 más arriba).



La normativa de la UE establece una masa útil mínima fija para las autocaravanas que debe mantenerse al menos para equipaje u otros accesorios no instalados de fábrica. Esta masa útil mínima se calcula de la siguiente manera:

Masa útil mínima en kg $\geq 10 \times (n + L)$

Donde: "n" es el número máximo de pasajeros más el conductor y "L" es la longitud general del vehículo en metros.

Así, para una autocaravana con una longitud de 6 m y 4 asientos permitidos, la masa útil mínima es, por ejemplo, de $10 \text{ kg} \times (4 + 6) = 100 \text{ kg}$.

Para garantizar el mantenimiento de la masa útil mínima, existe una combinación máxima de equipamiento opcional que puede pedirse para cada modelo. Por ejemplo, en el caso anterior, con una masa útil mínima de 100 kg, la masa máxima del equipamiento opcional para un vehículo con cuatro plazas de asiento permitidas y una masa en orden de marcha de 2850 kg debe ser de 325 kg:

3500 kg masa máxima técnicamente admisible
- 2850 kg masa en orden de marcha
- 3 x 75 kg masa de pasajeros
- 100 kg masa útil mínima
= 325 kg masa máxima admisible del equipamiento opcional

Es importante tener en cuenta que este cálculo se basa en el valor estándar de la masa en orden de marcha especificado en el procedimiento de homologación de tipo, sin tener en cuenta las variaciones de peso admisibles para la masa en orden de marcha (véase el punto 2 más arriba). Si el valor máximo permitido para el equipamiento opcional de (en el ejemplo) 325 kg está casi o totalmente agotado, una desviación al alza del peso puede hacer que se cumpla matemáticamente la masa útil mínima de 100 kg utilizando el valor estándar de la masa en orden de marcha, pero en realidad no existe la correspondiente posibilidad de carga. Aquí también se presenta un ejemplo de cálculo para un vehículo de cuatro plazas, cuya masa pesada real en orden de marcha es un 2 % superior al valor nominal:

3500 kg de masa máxima técnicamente admisible
- 2907 kg de masa pesada real en orden de marcha (+2 % respecto al valor declarado de 2850 kg)
- 3 x 75 kg de masa de pasajeros
- 325 kg de equipamiento opcional (valor máximo permitido)
= 43 kg de posibilidad de carga real (< masa útil mínima de 100 kg)

Para evitar esta situación, Capron (Sunlight/Carado) reduce más el peso máximo admisible del equipamiento opcional total que puede pedirse según el modelo. La limitación del equipamiento opcional pretende garantizar que la masa útil mínima, es decir, la masa libre prescrita por ley para equipaje y accesorios montados posteriormente, esté en realidad disponible para la capacidad de carga en los vehículos suministrados por Capron (Sunlight/Carado).

Dado que el peso de un vehículo específico únicamente puede determinarse cuando se pesa al final de la línea, puede suceder excepcionalmente que no se garantice la masa útil mínima al final de la línea, a pesar de esta limitación en el equipamiento opcional. Para garantizar la masa útil mínima incluso en estos casos, Capron (Sunlight/Carado) comprobará con usted y su distribuidor antes de la entrega del vehículo si, por ejemplo, se debe aumentar la masa máxima admisible, reducir las plazas de asiento o retirar equipamiento opcional.



6. Efectos de tolerancias de la masa en orden de marcha sobre la masa útil

Independientemente de la masa útil mínima, también debe tener en cuenta que las inevitables fluctuaciones de la masa en orden de marcha relacionadas con la producción tienen un efecto inverso en la posibilidad de carga restante: si, por ejemplo, solicita nuestro vehículo de ejemplo (véase el punto 3 más arriba) con un equipamiento opcional con un peso total de 150 kg, la masa útil calculada sobre la base del valor estándar de la masa en orden de marcha equivaldrá a 275 kg. La posibilidad real de carga disponible puede desviarse de este valor y ser mayor o menor debido a las tolerancias. Si la masa de su vehículo en orden de marcha es, por ejemplo, admisiblemente un 2 % superior a la indicada en la documentación de venta, la posibilidad de carga se reduce de 275 kg a 218 kg:

3500 kg de masa máxima técnicamente admisible
- 2907 kg de masa pesada real en orden de marcha (+2 % respecto al valor declarado de 2850 kg)
- 3 x 75 kg de masa de los pasajeros
- 150 kg de equipamiento especial solicitado para el vehículo concreto
= 218 kg de posibilidad de carga real

Para garantizar que la masa útil calculada sea real, debería tener en cuenta las tolerancias posibles y admisibles para la masa en orden de marcha como precaución al configurar su vehículo.

Asimismo, se recomienda pesar la autocaravana cargada en una báscula no automática antes de cada viaje y, teniendo en cuenta el peso individual de los pasajeros, determinar si se respetan la masa máxima técnicamente admisible y la masa máxima técnicamente admisible sobre el eje.



A

Acampada en invierno	195
Accesorios, instalación	12
Ad-Blue	52
Agua de condensación	61, 62
Agua de condensación en la luna doble de vidrio acrílico	62
Agua de condensación en las uniones atornilladas al chasis/piso	61
Agua de fuga en el vehículo	188
Agua limpia-lavaparabrisas, llenar	36
Alimentación de 12 V	98
Conectar	107
Localización de averías	183
Alimentación de 230 V véase conexión de 230 V	110
Alto consumo de gas	15, 91, 184
Amplificador, carga, batería del habitáculo	102
Antes de comenzar el viaje	19
Aparatos empotrados	119
Instrucciones	12
Apoyos de elevación	54
Extraer	54
Introducir	54
Longitud, cambiar	54
Apoyos de elevación mecánicos	
Extraer	54
Introducir	54
Longitud, cambiar	54
Asiento adicional	47
Asiento de enchufe	47
Asiento de enchufe adicional	48
Asiento del acompañante	46
Asiento del conductor	46
Ayuda en las carreteras europeas	193

B

Bajos, conservar	157
Banco delantero, transformación para dormir	87, 88, 89
Batería del habitáculo	
Descarga	100
Fusibles	114
Indicaciones	99
Localización de averías	182, 183
Batería del motor de arranque	
Cargar	101
Fusibles	113
Localización de averías	182
Lugar de instalación	102
Batería véase batería del motor de arranque y batería del habitáculo	99

Bloque eléctrico (EBL 31)	103
Funciones	104
Lugar de instalación	104
Bloqueo de la puerta del frigorífico	
Abrir	138
Bloquear en posición de ventilación	138
Cerrar	138
Bloqueo de sección	35
Bomba de agua	139, 140
Bombillas, cambiar	170
Bombonas de gas	
Cambiar	94
Indicaciones de seguridad	17, 93
Bombonas de gas camping, utilizar	17, 93
Boquillas de salida de aire, ajustar	122
Botón de seguridad, ventana abatible	62

C

Cabina de ducha	147
Cable de conexión véase la conexión de 230 V	111
Cadenas para la nieve	37
Caja de fusibles	117
Caja de fusibles de 230 V	117
Caja para bombonas de gas	16, 92
Caldera (Truma)	123
Modos de funcionamiento	126
Preparación de agua caliente, desconectar	126
Calefacción	120
Bloqueo de sección	35
Boquillas de salida de aire, ajustar	122
Distribución del aire caliente	121
Localización de averías	186
Modos de funcionamiento	122
Primera puesta en funcionamiento	120
Ventilador de circulación de aire	120, 123
Calefacción de aire caliente	123
Localización de averías	186
Modos de funcionamiento	126
Unidad de mando	124
Ventilador de circulación de aire	120, 123
Calefacción, retrovisores exteriores	51
Calentamiento del piso, eléctrico	
Conectar	130
Desconectar	130
Protección contra sobrecargas	130
Cama de alcoba	79
Escalera de ascenso	79
Red de seguridad	79
Cama elevada	80
Abrir	81
Cerrar	81
Cinturones de sujeción, tensar	82
Escalera de ascenso	82



Cama fija.....	84	Cocina de gas	
Abrir.....	84	Conectar.....	132
Cerrar.....	84	Desconectar.....	132
Cama trasera, dispositivo de ascenso.....	84	Limpiar.....	158
Camas.....	78	Localización de averías.....	185
Cargas.....	78	Cocina véase cocina de gas o	
Camas para niños.....	79, 80, 82	horno de gas.....	131
Cambio de ruedas.....	175	Conexión de 230 V.....	55, 110, 111
Par de apriete.....	178	Localización de averías.....	181
Campana.....	134	Conexión externa véase conexión de 230 V.....	55
Conservación.....	160	Conservación.....	155
Localización de averías.....	185	Bajos.....	157
Capacidad de carga		Campana.....	160
Cálculo.....	24	Cinturón de seguridad.....	158
Composición.....	21	Cocina de gas.....	158
Ejemplo.....	21	Conservación exterior.....	155
Capacidad de la batería.....	98	Conservación interior.....	157
Capó del motor.....	36	Cortinas.....	158
Abrir.....	36	Depósito de agua.....	159
Cerrar.....	36	Depósito de aguas residuales.....	160
Carga.....	19, 20, 25	En caso de puesta fuera de	
Carga convencional.....	23	servicio durante el invierno.....	165
Cargamento.....	25	En caso de puesta fuera de	
Espacio de almacenamiento trasero.....	30	servicio transitoria.....	163
Garaje trasero.....	30	En invierno.....	162
Portabicicletas.....	31	Escalón de entrada.....	157
Cerradura		Estor plegable.....	158
Puerta de entrada.....	57	Estores.....	158
Puerta del conductor.....	57	Fregadero.....	158
Trampilla exterior.....	60	Instalación de agua.....	159
Cerradura de la puerta.....	57	Lámparas.....	158
Cerradura de la trampilla		Lavado.....	156
Abrir.....	60	Limpiador de alta presión, lavar con.....	155
Cerrar.....	60	Lunetas.....	156
De forma elíptica.....	60	Moqueta.....	158
Certificado de garantía.....	5	Mosquitera enrollable.....	158
Chimenea de salida de gases del lado		Persiana oscurecedora enrollable.....	158
derecho del vehículo.....	120	Piezas de plástico interiores.....	158
Cinturones de seguridad.....	42	Protección contra insectos.....	158
Colocar correctamente.....	43	Revestimiento de PVC del suelo.....	158
Limpiar.....	158	Superficies de los muebles.....	158
Claraboya con cierre de resorte.....	69	Tela de tapizado.....	158
Abrir.....	69	Tuberías de agua.....	159
Cerrar.....	69	Conservación exterior.....	155
Claraboya Heki.....	71	Conservación interior.....	157
Abrir.....	71	Consumo de gas.....	94
Cerrar.....	71	Controles véase lista de comprobación.....	38, 164
Estor plegable.....	72	Corriente de reposo.....	97
Posición de ventilación.....	71	Cortina oscurecedora para cabina	
Protección contra insectos.....	72	del conductor.....	34
Claraboyas.....	68	Cortinas, limpiar.....	158
Claraboya Heki.....	71	Cuarto de aseo.....	146
Cocina.....	131	Ventilación.....	146
		Cuarto de aseo Vario.....	147
		Cuñas de nivelación.....	53
		Cunas de viaje para niños.....	79, 80, 82



D

Datos técnicos	191
Denominación de los neumáticos	177
Depósito de agua	
Agua, llenar	142
Agua, purgar	143
Cantidad de agua, reducir	142
Limpiar	159
Depósito de agua véase también instalación de agua	140
Depósito de aguas fecales	
Extraer	152
Vaciado	152
Depósito de aguas fecales véase inodoro cassette	152
Depósito de aguas residuales	145
Conservación	160
Limpiar	160
Localización de averías	188
Vaciado	145
Descarga completa	98
Descargo de responsabilidad	5
Disposición de los asientos	47
Disposiciones de peaje en países europeos ...	194
Dispositivo de ascenso, cama trasera	84
Distribución de cargas	25
Distribución del aire caliente	121
Ducha	146

E

Elevalunas, eléctrico	50
Eliminación	
Aguas residuales	8
Basura doméstica	8
Excrementos	8
Equipamiento básico	21
Equipamiento opcional	23
Descripción	7
Identificación	7
Indicaciones de seguridad	12
Equipamiento personal	23
Equipo sanitario	139
Escalera de ascenso, cama de alcoba	79
Escalera de ascenso, cama elevada	82
Escalera de ascenso, litera	83
Escalón de entrada	32, 53
Conservación	157
Extraer	32
Introducir	33
Señal acústica	32
Espacio de almacenamiento trasero	30
Estor plegable, claraboya Heki	
Abrir	72
Cerrar	72
Estor plegable, limpiar	158
Estor plegable, luna delantera	33

Estor plegable, luna lateral	33
Estor plegable, ventana	
Abrir	65, 67
Cerrar	65, 67
Estores, limpiar	158
Etiquetas adhesivas de advertencia	174
Etiquetas adhesivas de información	174

F

Faros véase iluminación	170
Fregadero, limpiar	158
Freno de mano	53
Aplicar	12
Frenos	42
Prueba	42, 181
Frigorífico	55, 135
Bloqueo de la puerta	138
Funcionamiento a gas, conectar	137
Funcionamiento a gas, desconectar	137
Localización de averías	187
Modos de funcionamiento	135
Rejilla de ventilación, quitar	135
Fusible 230 V	117
Lugar de instalación	117
Fusibles	112
En la batería del habitáculo	114
En la batería del motor de arranque	113
Fusible 230 V	117
Fusibles de 12 V	112
Junto al bloque eléctrico	115
Para inodoro Thetford	117
Para señal positiva	116
Fusibles de 12 V	112
En la batería del habitáculo	114
En la batería del motor de arranque	113
Junto al bloque eléctrico	115
Para inodoro Thetford	117
Para señal positiva	116

G

Garaje trasero	30
Gas butano	16, 92
Gas propano	16, 92
Grifo para la eliminación de aguas residuales	145
Grill	132
Conectar	133
Desconectar	134

H

Horno de gas	132
Conectar	133
Desconectar	134



I	
Iluminación	
Atrás.....	171
Bombillas, cambiar	170
Delante.....	171
Foco.....	75
Interior.....	75
Lámpara de LED.....	75
Lámparas, limpiar	158
Localización de averías	181
Incendio	
Apagar	11
Comportamiento en caso de.....	11
Indicaciones de seguridad	11
Cocina.....	131
Instalación de agua.....	18
Instalación eléctrica	17
Protección contra incendios.....	11
Seguridad vial	13
Uso de un remolque	15
Indicaciones generales	8
Indicaciones medioambientales.....	8
Inodoro.....	150
Fusible	117
Indicador de nivel de llenado.....	150
Lavar	150, 151
Localización de averías	188
Luz de control	151
Modo de invierno	152
Puesta fuera de servicio transitoria	153
Inodoro cassette, estribo de sujeción	152
Inspecciones oficiales	169
Instalación de agua	
Conservación.....	159
Desinfectar.....	160
Indicaciones de seguridad.....	18
Limpiar	159
Llenar	140
Tubo de llenado de agua potable	140
Vaciar.....	143
Instalación de gas	
Defecto.....	15, 91, 184
Indicaciones generales	15
Localización de averías	184
No hay gas.....	184
Instalación de TV	76
Instalación eléctrica	
Conexión de 230 V, localización de averías	181
Explicación de los conceptos.....	97
Iluminación, localización de averías	181
Indicaciones de seguridad	17
Localización de averías	181
Intermitente	171
Interruptor de corriente de defecto	110
Prueba	117
Interruptor de protección de línea	117
Interruptor FI véase interruptor de corriente de defecto.....	117
Interruptor principal de 12 V	107
J	
Juego de llaves	19
L	
Lámpara de LED	173
Conectar/desconectar	75
Lámparas.....	75, 172
Limpiar.....	158
Manejar	75
Lámparas eléctricas, cambiar	
Luces exteriores.....	170
Luces interiores	172
Lavado con un limpiador de alta presión	155
Limpiador de alta presión, lavar con	155
Limpiar, depósito de agua	159
Limpeza véase conservación	155
Lista de comprobación	
Antes de comenzar el viaje	38
Para el viaje.....	196
Para la puesta en funcionamiento después de una puesta fuera de servicio ...	166
Para una puesta fuera de servicio durante el invierno.....	165
Para una puesta fuera de servicio transitoria	164
Seguridad vial.....	38
Listas de comprobación para viajes.....	196
Litera.....	82
Escalera de ascenso.....	83
Red de seguridad.....	83
Transformación	83
Localización de averías	
Alimentación de 12 V	183
Batería.....	182
Batería del habitáculo	182
Batería del motor de arranque	182
Calefacción.....	185
Calefacción de aire caliente	186
Campana.....	186
Cocina de gas	185
Conexión de 230 V.....	181
Frigorífico	187
Iluminación	181
Inodoro	188
Instalación de frenos	181
Instalación de gas	184
Instalación eléctrica.....	181
Preparación de agua caliente	186
Puerta interior.....	190
Suministro de agua	188



Puerta de entrada	57
Protección contra insectos.....	59
Puerta de entrada, en el interior	
Abrir	58
Bloquear.....	58
Puerta del conductor, en el exterior	
Abrir	57
Bloquear.....	58
Puerta del conductor, en el interior	
Abrir	59
Bloquear.....	59
Puerta del habitáculo, en el interior	
Abrir	58
Bloquear.....	58
Puerta interior, localización de averías.....	190
Puertas	
Cerradura.....	57
Localización de averías	190
Puerta de entrada	57, 58
Puerto USB	75
Puesta en funcionamiento	
Después de una puesta fuera de servicio durante el invierno	166
Después de una puesta fuera de servicio transitoria	166
Puesta fuera de servicio	
Durante el invierno.....	165
Transitoria	163
Transitoria (inodoro)	153

R

Red de a bordo de 12 V.....	98
Red de a bordo de 230 V.....	110
Red de seguridad, cama de alcoba	79
Red de seguridad, cama elevada	82
Red de seguridad, litera.....	83
Regulador de presión del gas, uniones roscadas.....	93
Rejilla de ventilación del frigorífico, quitar	135
Reposacabezas	46
Repotaje.....	52
Retrovisores exteriores, ajustables eléctricamente.....	51
Ajuste	51
Calefacción de los retrovisores, conectar.....	51
Revestimiento de PVC del suelo	34
Revestimiento de PVC del suelo, limpiar.....	158

S

Seguridad vial	38
Indicaciones.....	13
Lista de comprobación.....	38
Selector de batería.....	105
Separador de batería	105

Símbolos	
Para indicaciones	7
Válvulas de paso de gas	95, 119
Sistema de frenos, localización de averías.....	181
Sistema de sujeción para sillas de seguridad para niños ISOFIX	44, 45
Sistemas de retención infantil	43
Sobrecarga	25
Soporte de la pantalla	77
Sujeción de la carga.....	25
Suministro de agua	
Generalidades.....	139
Localización de averías.....	188
Suministro de gas en países europeos.....	194
Superficies de los muebles, limpiar.....	158

T

Tambor de cable	111
Tapa del depósito véase tubo de llenado de combustible	52
Tela del tapizado, limpiar	158
Televisor.....	35
Tensión de reposo.....	97
Tipo de llanta.....	176
Trabajos de inspección	170
Trabajos de mantenimiento.....	170
Tragaluz	
Abrir.....	66
Cerrar	66
Ventilación continua	66
Trampillas de muebles, localización de averías	190
Trampillas exteriores	60
Cerradura de la trampilla.....	60
Transformación para dormir	86
Banco delantero	87, 88, 89
Camas individuales en superficie de descanso	84
Grupo de asientos central	86
Tuberías de agua, limpiar.....	159
Tubo de llenado de agua potable.....	140
Abrir.....	140
Cerrar	140
Tubo de llenado de combustible	52

U

Unidad de mando, calefacción de aire caliente	124
Uso de un remolque	15
Indicaciones de seguridad	15



V

Válvula de seguridad/purga (calefacción).....	128
Válvula de seguridad/purga, lugar de instalación	144
Válvulas de paso de gas	95
Abrir	95
Cerrar	95
Símbolos	95, 119
Vehículo, lavar	156
Velocidad de marcha	42
Peligro para piezas adosadas	42
Ventana abatible	
Abrir	63
Cerrar	63
Estor plegable	65
Mosquitera enrollable	65
Ventilación continua.....	64

Ventana corredera	
Abrir	62
Cerrar	62
Ventanas	61
Estor plegable	65, 67
Mosquitera enrollable	65
Protección contra insectos	67
Ventilación	61
Cuarto de aseo.....	146
Ventilación forzosa	12, 61
Ventilador de circulación de aire	120, 123
Viajar en la autocaravana.....	41
Vigilancia de batería	105

